

IVECO

# Manual do Implementador

TECTOR





## MODELOS E VERSÕES CONTEMPLADAS

### **Tector NEF4**

9-190 (190 cv)

11-190 (190 cv)

15-210 (210 cv)

17-210 (210 cv)

### **Tector NEF6**

#### **Caixa de Mudança Manual**

15-210 (210 cv)

17-210 (210 cv)

17-280 (280 cv)

17-280T (280 cv)

24-280 (280 cv)

27-320 (320 cv)

### **Tector NEF6**

#### **Caixa de Mudança Automatizada**

17-320 (320 cv)

17-320T (320 cv)

17-320C (320 cv)

24-320 (320 cv)





## ÍNDICE

Modelos e versões contempladas .....	I
Introdução .....	10
Generalidades .....	11
Simbologia - avisos.....	11
<b>Capítulo 1 .....</b>	<b>13</b>
Informações preliminares.....	13
Itens que a IVECO entrega ao implementador .....	15
Marcas e siglas .....	15
<b>Capítulo 2 .....</b>	<b>17</b>
Procedimento para entrega e recebimento dos veículos aos implementadores.....	17
Entrega do chassi/cabine .....	19
Armazenamento do chassi/cabine .....	19
Entrega direto no destino .....	19
Norma de pós-venda para implementadores.....	20
Aceitação do chassi/cabine .....	20
Teste e revisão de chassi/cabine sobre caminhões implementados.....	20
P.D.I. (Pre-Delivery Inspection) .....	21
Manutenção do veículo armazenado (manutenção de veículos em estoque) .....	21
Movimentação e armazenamento dos veículos.....	21
Manutenção dos veículos em estoque .....	22
Manutenção nos veículos em estoque nos concessionários.....	23
<b>Capítulo 3 .....</b>	<b>25</b>
Normas e regulamentações para encarroçadores .....	25
Normas e regulamentações para encarroçadores .....	27
Disposições Gerais .....	27
<b>Capítulo 4 .....</b>	<b>29</b>
Identificação do veículo .....	29
Código do chassi - Código VIN .....	31
Número do motor.....	32
Código VIS .....	32
Placa de identificação do fabricante .....	33
Ano de fabricação.....	33
Pesos e cargas.....	34
Placas de identificação e etiquetas que deverão equipar o veículo implementado.....	34

<b>Capítulo 5</b> .....	<b>35</b>
Sistema de redução catalítica .....	35
Características dos motores eletrônicos .....	37
Especificações gerais .....	37
Motores com controle eletrônico Common rail .....	43
<b>Capítulo 6</b> .....	<b>45</b>
Especificações técnicas dos modelos .....	45
Motores - Dados técnicos .....	47
Curva de torque e potência dos motores .....	48
Transmissão - embreagem, câmbio, eixos e diferencial.....	50
Modelos com caixa de transmissão mecânica.....	51
Modelos com caixa de transmissão automática e automatizada.....	51
Direção.....	52
Rodas e pneus.....	52
Freios .....	52
Sistema elétrico .....	52
Pressão de calibragem.....	53
Suspensões .....	54
Molas.....	54
<b>Capítulo 7</b> .....	<b>77</b>
Especificação de cargas e cálculos.....	77
Indicações e dados sobre pesos .....	79
Classificação dos caminhões.....	79
Classificação pela ANFAVEA - Associação Nacional dos Fabricantes de Veículos Automotores (PBT e PBTC/CMT):.....	79
Dimensões - definições .....	80
Pesos - definições.....	81
Cálculo de carga do veículo.....	82
Determinação do centro de gravidade do corpo e da carga útil.....	83
<b>Capítulo 8</b> .....	<b>89</b>
Funcionamento de componentes e manutenção do veículo .....	89
Parametrização para tomada de força (PTO) .....	89
Configuração PTO para veículos Tector Autoshift .....	93
Parametrização PTO .....	93
Parametrização da PTO com caixa mecânica manual.....	94
Predisposição Motor .....	94
Predisposição Transmissão .....	95
Tomadas de Força / Transmissões EATON .....	95

Parametrização pto para aplicação transmissão eaton automatizada .....	96
Parametrização da transmissão.....	96
Comandos para PTO .....	96
Sinal de Velocidade do Veículo .....	97
Indicativos .....	100
<b>Capítulo 9 .....</b>	<b>101</b>
Fixação da Carroceria ao Chassi.....	101
Normas gerais para as modificações do chassi.....	103
Furações no chassi.....	105
Posição e dimensões .....	105
Parafusos e porcas .....	106
Soldas no chassi.....	107
Operações de preparação para a soldagem .....	107
Solicitações no chassi .....	111
Tipos e características do sistema de fixação .....	111
Fixação com suportes.....	112
Fixação com parafusos em U (grampos) .....	113
Fixação mista.....	115
Fixação com elementos de grande elasticidade.....	115
Tipos de placas para fixação do chassi auxiliar .....	116
Pintura e proteção anticorrosiva.....	119
Preparação da estrutura .....	119
Tratamento anticorrosivo no interior dos perfis .....	119
Tratamento anticorrosivo no exterior da estrutura .....	119
Aplicação do tratamento anticorrosivo à chapa .....	120
Proteção anticorrosiva mediante o uso de outros materiais .....	120
Ensaio da proteção anticorrosiva .....	120
Pintura da caixa de baterias .....	120
Manutenção da proteção anticorrosiva .....	120
Componentes originais do veículo .....	121
<b>Capítulo 10 .....</b>	<b>125</b>
Alterações no chassi e conjuntos mecânicos.....	125
Modificação da distância entre eixos.....	127
Autorização .....	127
Influência na direção e na frenagem.....	127
Reprogramação do ABS/ESC .....	128
Procedimentos recomendados .....	129
Outras indicações .....	129
Verificação dos esforços suportados pelo chassi .....	130
Travessas .....	130

Aplicação de uma travessa suplementar .....	131
Deslocamento da suspensão traseira .....	132
Modificação do cardan .....	133
Comprimentos máximos .....	133
Determinação da posição do eixo motor .....	135
Tector coletor de resíduos - NEF6 - Chassi final entre-eixos = 4.185/4.815 mm .....	137
Tector bebida 6x2 - NEF6 - Chassi final entre-eixos = 4.815 mm .....	138
Torques nos fixadores .....	139
Tector bebida 4x2 - NEF4 - Chassi bogie entre-eixos = 3.377 mm - Chassi final entre-eixos = 6.835 mm .....	140
Torques nos fixadores .....	141
Conjunto cardan .....	142
Características técnicas do Sistema .....	142
Alongamento do chassi .....	143
Entre eixo 7200 mm .....	143
Suportes .....	143
Cardans .....	143
Modificação do balanço traseiro .....	144
Autorização .....	145
Encurtamento .....	145
Alongamento .....	145
Instalação do eixo suplementar .....	147
Especificações gerais .....	147
Reforço no chassi .....	148
Sistema de freios para eixo adicional .....	150
Dispositivo de elevação do terceiro eixo .....	151
Ensaio de recepção e responsabilidades .....	151
<b>CONVERSÃO DE 6X2 PARA 8X2 OU 8X4</b> .....	152
Cardans .....	152
2º eixo direcional .....	156
Movimentação de travessa de câmbio .....	161
Sistema de combustível .....	163
Sistema de ureia .....	165
Lista de componentes a serem adicionados no circuito pneumático durante a conversão de 6x2 para 8x2 .....	168
Retrabalho do sistema de exaustão .....	184
Sensores do Sistema de Pós-tratamento (ATS) .....	196
Módulo FCM .....	198
Sistema eletroeletrônico dos freios .....	198
Impactos nos chicotes elétricos .....	200
Lista de peças completa de todos os componentes utilizados na conversão para 8x2 e 8x4 .....	200
Instalação do gancho de reboque .....	203
Generalidades .....	203
Escolha do gancho de reboque .....	203

Travessa traseira em posição rebaixada.....	204
Travessa de tração em posição baixa e avançada (engate curto).....	207
Reforços da travessa padrão .....	207
Elementos de fixação .....	209
Ligação entre a plataforma e os perfis .....	209
Intercambialidade .....	212
Raio de giro do semirreboque .....	212
Contorno da transição .....	213
Ângulo de giro e inclinação do semirreboque.....	214
Ângulo de articulação .....	215
Ângulo de inclinação lateral.....	217
Deslocamento da quinta-roda.....	217
Modificações nas suspensões .....	218
Transformação de uma suspensão mecânica em pneumática .....	218
Instalação de terceiro eixo de suspensão mecânica para versões “Bebidas” .....	218
Instalação .....	221
Parafusos, porcas e arruelas.....	221
Detalhes A, B, C, e D .....	223
Modificações nas instalações de ar e escapamento do motor .....	223
Modificações na instalação de arrefecimento do motor, aquecimento e ar-condicionado .....	226
Instalação de um sistema de aquecimento adicional.....	227
Instalação de um sistema de ar-condicionado .....	228
Deslocamentos de órgãos e fixação de grupos e equipamentos adicionais.....	229
Tanque de combustível .....	229
Aplicação de um freio retardador.....	231
Utilização do ar da instalação pneumática .....	231
Modificações no sistema de frenagem .....	234
Generalidades .....	234
Tubulações dos freios.....	235
Tubos metálicos.....	235
Tubos de material plástico .....	235
Preparação e montagem .....	236
Circuito pneumático (Euro 6).....	242
Tector 4x2 NEF 4 15/17T (Euro 6).....	244
Tector 4X2 NEF 6 sem reboque - transmissão manual (Euro 6).....	246
Tector 4X2 NEF 6 com reboque - transmissão manual (Euro 6).....	248
Tector 4X2 NEF 6 sem reboque - transmissão automatizada (Euro 6).....	250
Tector 4X2 NEF 6 com reboque – transmissão automatizada (Euro 6).....	252
Tector 6X2 NEF 6 – transmissão automatizada (Euro 6).....	254
Tector 6X4 NEF 6 sem reboque (Euro 6).....	256
Tector 8X2 NEF 6 – transmissão automatizada (Euro 6).....	258
Instalação de tubos no veículo.....	260

Modificação das medidas - rodas e pneus .....	261
Para-lamas/Vãos de rodas/Para-barros.....	262
Para-barros .....	262
Estruturas laterais de proteção .....	263
Requisitos específicos .....	268
Marcação.....	268
Acessibilidade para manutenção.....	268
<b>Capítulo 11 .....</b>	<b>269</b>
Alterações no chassi	
componentes eletroeletrônicos .....	269
Generalidades .....	271
<b>ALTERAÇÕES NO CHASSI COMPONENTES ELETROELETRÔNICOS .....</b>	<b>272</b>
Caixas de fusíveis e relés.....	272
Identificação dos fusíveis .....	273
Precauções com centrais eletrônicas instaladas .....	276
Precauções operativas obrigatórias .....	277
Tomada de corrente no chassi.....	277
Tomadas de corrente na cabine (Conectores ST14A e ST14B) .....	280
Bloqueio - imobilização do motor .....	283
Modificações da instalação elétrica.....	283
Normas de segurança para manutenção e intervenções no sistema elétrico .....	283
Chave de corte geral.....	284
Circuitos adicionais.....	285
Componentes eletroeletrônicos .....	286
Alimentação de aparelhos suplementares .....	287
Baterias e alternadores suplementares .....	287
Alternadores para grupos de refrigeração.....	291
Tomada de corrente com tensão diferente da tensão de instalação.....	291
Conectores.....	292
Precauções com centrais eletrônicas instaladas .....	293
Precauções operativas obrigatórias .....	294
Instalação de luzes adicionais .....	294
Cavalo mecânico .....	294
Reboque .....	294
Instalação de interface ABS no reboque .....	295
Kit de conexão ao reboque.....	295
Instalação de aparelhos eletrônicos suplementares .....	296
Instalações de antenas receptoras e transmissoras .....	297
Aparelhos não profissionais para bandas CB e banda 2 m.....	298
Montagem de aparelhos transceptores para telefones celulares .....	299
Montagem de cabos de antena GPS e equipamentos receptores de navegação.....	300

<b>Capítulo 12</b> .....	<b>303</b>
Aplicação de implementos segundo a versão do veículo .....	303
Implementos/carrocerias.....	305
Containers .....	306
Guindaste.....	309
Veículos para combate a incêndios e serviços especiais.....	314
Instalação de guincho .....	315
Caminhão Canavieiro.....	316
Caminhão de coleta de lixo.....	317
Caminhão Tanque.....	318
Caminhão Basculante.....	320
Caminhão Betoneira.....	321
Instalação de “tomada de força” .....	324
Tomada de força para transmissão automatizada EATON MHD EVO.....	325
Posição e saída da tomada de força.....	332
Tomada de força do motor.....	333

## INTRODUÇÃO

Este manual fornece importantes instruções técnicas para o planejamento e fabricação de implementos seguros quanto ao funcionamento, circulação, segurança e respeito às legislações vigentes.

Os caminhões Tector - **IVECO** são fabricados e vendidos na configuração chassi/cabine, cabendo aos implementadores efetuarem as modificações estruturais ou as adaptações dos mecanismos e sistemas dos veículos para o consumidor final.

Diante da grande variedade de fabricantes e tipos de implementos, não é possível prever todas as modificações que podem ser originadas pelos fabricantes.

As informações contidas nesse manual não são exaustivas e simplesmente fixam regras mínimas e precauções que podem ser utilizadas como base para a aplicação do seu próprio conhecimento técnico. O conteúdo descrito neste manual, no todo ou em partes, não estabelece qualquer relação contratual de fornecimento entre o implementador e a **IVECO**, mas sim um material técnico de orientação para a montagem de equipamentos/implementos sobre o chassi/cabine **IVECO**.

Qualquer modificação que não esteja em conformidade com os requisitos estabelecidos nesse manual ou alteração que não seja expressamente autorizada por escrito, isenta a **IVECO** de qualquer responsabilidade e torna a Garantia do veículo nula e sem efeito.

## GENERALIDADES

Os objetivos das instruções estão relacionados a seguir:

- Garantir em todos os casos o correto funcionamento dos grupos mecânicos componentes do chassi/cabine;
- Servir como orientação para os estabelecimentos **IVECO** e para os implementadores externos quando produzirem implementos para veículos **IVECO**;
- Indicar aos implementadores externos que trabalham de forma autônoma chassi/cabine **IVECO**, o nível qualitativo a alcançar;
- Definir a relação padrão **IVECO** - implementadores e subfornecedores para normas de controle do processo produtivo e de conformidade técnica do produto final;
- Definir as obrigações do implementador no que diz respeito a intervenções ligadas a órgãos de segurança;
- Esclarecer as responsabilidades do implementador antes e depois da autorização da **IVECO**;
- Concretizar os vínculos **IVECO** - implementador sobre a responsabilidade objetiva do produto;
- Concretizar os vínculos do implementador sobre a gestão qualitativa do estoque e do veículo transformado, bem como os procedimentos de garantia.

## SIMBOLOGIA - AVISOS



### Perigo para as pessoas

O não cumprimento integral destas precauções podem acarretar grave perigo para a segurança pessoal.



### Perigo de sérios danos ao veículo

Inobservância parcial ou completa dessas precauções pode causar sérios danos ao veículo e invalidar a Garantia **IVECO**.



### Aviso / Precaução

O não cumprimento plenamente com essas precauções pode resultar em perigo grave para a segurança pessoal e danos ao veículo com a perda da garantia do veículo.



### A proteção do ambiente

Isso indica o uso correto de materiais, a fim de tornar o veículo o mais ambientalmente amigável possível.





# CAPÍTULO I

Informações preliminares



## INFORMAÇÕES PRELIMINARES

### Itens que a IVECO entrega ao implementador

- Manual de uso e manutenção.
- Especificações técnicas do produto.
- Manual de instruções para a transformação.
- Instruções de implementação, com informações necessárias para a construção da carroceria (tomadas de aquecimento, pontos de apoio para nivelamento, etc.).
- Esquemas dos sistemas elétrico, pneumático e hidráulico, contendo os dados necessários para o implementador (tomadas autorizadas, potências, etc.).

### Marcas e siglas

A marca de fábrica, as siglas e denominações não deverão ser alteradas ou ter sua localização modificada com respeito ao previsto originalmente. A validade da imagem do veículo deverá ser protegida.

A aplicação das marcas dos implementadores ou do equipamento deverá ser autorizada pela **IVECO**. Essas marcas não deverão ficar imediatamente próximas da marca ou das siglas **IVECO** (ver capítulo específico).

A **IVECO** se reserva o direito de retirar marca e siglas nos casos em que o equipamento ou a transformação apresentem características de não-conformidade com os requisitos e, nesses casos, o implementador assumirá a inteira responsabilidade relativa ao veículo em seu conjunto.

O implementador é único e exclusivamente responsável pelo cumprimento da legislação aplicável ao seu negócio e, dessa forma, toda e qualquer industrialização, bem como as modificações feitas no veículo são de responsabilidade deste.

A IVECO reserva-se ao direito de alterar o conteúdo técnico do manual, caso haja alguma alteração tecnológica em seu processo produtivo.





## CAPÍTULO 2

Procedimento para entrega e  
recebimento dos veículos aos  
implementadores



## PROCEDIMENTOS PARA ENTREGA DOS VEÍCULOS AOS IMPLEMENTADORES

O procedimento se baseia no emprego de uma ficha de registro dos danos e amassados que acompanha o veículo desde a saída de fábrica até a chegada ao destino.

Os veículos são providos da ficha ao sair de fábrica. É indispensável que o encarregado do transporte do veículo comprove sua existência ou solicite uma cópia em caso de carência da referida ficha.

Os veículos, ao saírem dos estacionamentos de apoio (ex. BSM), levam a bordo a ficha que acompanhou o veículo desde a fábrica até o estacionamento.

### Entrega do chassi/cabine

Antes da entrega do chassi/cabine por parte da **IVECO**, o mesmo passa por minuciosos controles de qualidade.

Na recepção do chassi/cabine por parte do implementador é preciso efetuar uma revisão a fim de localizar as anomalias que possam ter sido produzidas no transporte. A **IVECO** não admitirá reclamações de falta de materiais ou anomalias no transporte, posteriores à entrega e não refletidas nos impressos destinados a esse fim, com a assinatura de conformidade do transportador.

Para qualquer reclamação deve ser mencionado o número de identificação do veículo, que está marcado na parte dianteira da longarina direita do chassi.



### Armazenamento do chassi/cabine

Uma vez efetuada a revisão de entrega, se o veículo deve permanecer imobilizado é necessário protegê-lo adequadamente, considerando o tempo de imobilização e as características ambientais da região.

É responsabilidade do Implementador a proteção dos componentes delicados, tais como quadro de instrumentos, baterias, caixa de relés e fusíveis, etc. a fim de não prejudicar sua durabilidade e confiabilidade.

### Entrega direto no destino

Na chegada do veículo, o encarregado do estacionamento do implementador verificará e conferirá com o motorista do transportador a eventual existência de danos ou amassados.

Em presença de danos ou amassados, os mesmos serão anotados no formulário “*Scheda Danni*”. O concessionário e o recebedor deverão assinar nos espaços previstos.

O encarregado do implementador deverá destacar o canhoto correspondente e entregá-lo ao motorista do transportador.

## Norma de pós-venda para implementadores

Define as competências das intervenções a efetuar sobre os chassis/cabine de caminhões **IVECO**, de acordo com as seguintes possibilidades:

- vendas ao concessionário;
- vendas ao implementador;
- em conta de depósito.

Tem o objetivo de responsabilizar nos devidos termos a todos aqueles que utilizem chassis/cabine produzidos, controlados, despachados e entregues pela **IVECO**.

### Aceitação do chassis/cabine

O implementador que recebe da **IVECO** ou de um concessionário um chassis/cabine deve proceder a uma revisão prévia à aceitação do mesmo, notificando as possíveis carências ou deteriorações ao transportar o veículo.

Em tais comprovações está compreendido o controle das eventuais caixas de dotação de materiais/dispositivos e ferramentas, que devem ser contrastadas com a relação adjunta às mesmas.

Eventuais carências e/ou deteriorações encontrados depois da aceitação do chassis/cabine não serão reconhecidas como responsabilidade da **IVECO** e, portanto, seu restabelecimento será a cargo e a expensas do implementador.

### Teste e revisão de chassis/cabine sobre caminhões implementados

Na fase de entrega do caminhão o implementador efetuará ou fará efetuar na **Rede de Assistência IVECO**, a seu cargo e a suas expensas, uma comprovação funcional do chassis/cabine.

Os defeitos ou inconvenientes percebidos no chassis/cabine deverão ser notificados por escrito, de acordo com o expediente de teste do implementador, ao encarregado de Pós-Venda da região, que depois de visualizar o defeito, decidirá sobre a intervenção reparadora P.D.I. (Pre-Delivery Inspection) em uma **Rede Assistencial da IVECO**.

Os gastos relativos a uma intervenção assistencial em garantia serão recuperados segundo os sistemas vigentes da **IVECO**.

Depois das referidas operações, o veículo será considerado entregue para todos os efeitos, sem falhas e disposto para seu traslado em estrada.

## P.D.I. (Pre-Delivery Inspection)

A Inspeção de Pré-Entrega ou P.D.I. (Pre-Delivery Inspection) é efetuada somente antes da entrega ao Cliente final (Usuário) e tem a finalidade de realizar um último controle: Lavar interna e externamente - se está previsto - controlar os níveis de óleo e outros fluidos/líquidos e controlar a funcionalidade do conjunto do veículo.

Deve ser efetuada dentro de um limite máximo de percurso de 2.500 km. A **IVECO** poderá mudar em qualquer momento esse limite de percurso quilométrico.

O cupom P.D.I. está unido ao Livro de Garantia e sua execução está paga pela **IVECO**.

Está absolutamente proibida a execução de P.D.I. nas oficinas dos Implementadores antes da entrega do veículo.

É evidente que os implementadores devem entregar o veículo em funcionamento e conforme em todos os seus componentes e equipamentos. Os gastos motivados por negligência ou por falta de manutenção dos veículos em estoque serão de responsabilidade econômica exclusiva dos Implementadores-Concessionários, inclusive os gastos acessórios, danos a outros componentes/equipamentos, etc.

Para cada modelo de veículo está previsto um tempo de mão-de-obra predeterminado para a execução do P.D.I.. Esse tempo, com as operações a efetuar, inclusive a eventual lavagem, deve ser respeitado criteriosamente da forma que está indicado no Tempário, somente o tempo previsto será pago pela **IVECO**.

O Concessionário preencherá uma Reclamação em Garantia para o reconhecimento da execução do P.D.I.

## Manutenção do veículo armazenado (manutenção de veículos em estoque)

### **Este procedimento deve ser aplicado a todos os veículos comercializados pela IVECO**

A manutenção de pátio é de responsabilidade da concessionária. Este documento é apenas uma indicação das melhores práticas preconizadas pela IVECO.

Compete à concessionária efetuar movimentação, armazenamento e tarefas de manutenção de forma a garantir a qualidade dos veículos armazenados.

## Movimentação e armazenamento dos veículos

Os veículos devem ser estacionados preferencialmente em lugares cobertos, caso isso não seja possível podem ser estacionados em outro lugar. Devem-se distribuir os veículos de tal forma que se permita o acesso à cabine por ambos os lados sem que haja contato das mesmas com o outro veículo ou algum obstáculo (colunas, suportes, paredes, etc.) ao serem abertas;

Veículos com montagem parcial: caso sejam armazenados, verificar a eficiência das proteções utilizadas (lonas, plásticos, etc.), e eventualmente substituí-las se necessário;

É proibido utilizar veículos em estoque para rebocar outro veículo, transportar pessoas e/ou materiais;

No momento de estacionar para exposição é obrigatório:

- Manter o veículo em ponto morto.
- Manter acionado o freio de estacionamento.
- Tirar a chave do contato, deixando-a junto às demais chaves do veículo.
- Manter fechadas todas as janelas e portas externas.
- Apagar, desconectar tudo que não esteja relacionado com a chave de contato.
- Desconectar a chave geral da bateria caso disponível.

Nos veículos que serão armazenados, sem exposição, deverão ser realizadas as seguintes tarefas:

- Desconectar o cabo negativo da bateria;
- Fechar as portas completamente;
- Para os veículos com suspensão pneumática, colocar tocos de madeira quando estiverem estendidas e repor quando houver necessidade;
- Impedir que as borrachas dos limpadores para-brisas se apoiem nos vidros.

É proibido apoiar sobre o veículo objetos ou escrever com giz, tinta ou qualquer outro tipo de material que possa marcar e/ou identificar o mesmo.

Durante o período de armazenamento é obrigatório: verificar visualmente o estado dos pneus (furados, vazios, etc.) se necessário, fazer a reparação e/ou troca por outro do mesmo modelo/marca.

Na fase de movimentação do veículo é obrigatório:

- Não levar o motor a altas rotações;
- Não mover veículo com o motor de arranque.

**Observação: todas as atividades descritas deverão ser efetuadas pelo responsável designado pelo concessionário e poderão ser eventualmente auditadas pela IVECO.**

## Manutenção dos veículos em estoque

- Para manter o nível de qualidade dos veículos deverão ser efetuadas as manutenções preventivas descritas na tabela “Manutenção nos veículos em estoque nas concessionária” se devem ser respeitadas as seguintes prescrições de caráter geral:
- A concessionária deve realizar auditoria de pátio a cada 15 dias com objetivo de identificar baterias com menos de 12,50V e diferenças maiores de 0,20V (para veículos 24V). Caso sejam identificadas baterias com carga abaixo do especificado (menos de 12,50V) ou diferença entre as tensões de 2 baterias ligadas em série maior que 0,20V, é expressamente proibido realizar partida assistida nos veículos. As baterias devem ser submetidas à recarga em paralelo, pois as baterias com carga abaixo do especificado não são capazes de recuperar-se apenas com a carga do alternador;
- Veículos com armazenamento no pátio do concessionário superior a 12 meses deve-se efetuar a troca da bateria por uma nova antes da entrega ao cliente final;
- Aplicação de Actioil: quando chegada da data de aditivação (verificar etiqueta do veículo), deve-se acrescentar 10% de diesel da quantidade no tanque do veículo + (mais) 0,1% de Actioil, funcionar o motor por 15 minutos em marcha lenta para a circulação do combustível aditivado por todo o sistema de injeção e instalar uma nova etiqueta com a data da próxima aditivação. Esta ação tem uma validade de 6 meses;
- Para veículos armazenados por mais de 12 meses deve-se substituir todos os óleos e fluídos;
- Drenar o pré-filtro separador de água / Diesel a cada 15 dias;
- Observar o indicador luminoso no painel de instrumento de presença de água do filtro combustível, caso aceso, drenar pré-filtro e filtro;
- Para veículos com freio pneumático, realizar a cada 15 dias o dreno de ar do sistema para retirar quaisquer resquícios de água;
- Para veículos armazenados por mais de 3 meses, efetuar limpeza das canaletas dos vidros com produto adequado e lubrificar fechaduras, molas, cardan e/ou outros equipamentos que necessitam de tal procedimento de 3 em 3 meses;
- Controlar presença de graxa ou anticorrosivo nos parafusos ou componentes não tratados (zonas sem tratamento superficial) de 5 em 5 meses.

**Observação:** Os prazos mencionados são considerados a partir do recebimento dos veículos no concessionário.

### Manutenção nos veículos em estoque nos concessionários

Nº	Manutenção	Frequência					
		De 15 em 15 dias	De x em x meses				
			3	6	5	9	12
01	Controlar tensão da bateria com multímetro	X					
02	Funcionar o motor a média rotação por aprox. 10 min.	X					
03	Acionar várias vezes o pedal do freio e descarregar o sistema pneumático	X					
04	Variar a posição de apoio dos pneus. Verificar o estado dos pneus, se necessário substituir, reparar e calibrar		X				
05	Verificar o funcionamento das luzes externas e instrumentos internos		X				
06	Fazer um teste funcional de 10 km (verificar freios e ABS)						X
07	Drenar o pré-filtro separador de água/Diesel	X					
08	Trocar fluido de freio e/ou embreagem						X
09	Trocar óleos lubrificantes e fluido hidráulico						X
10	Aplicação de Actioil (verificar etiqueta do veículo, mantendo readitivação a cada 6 meses)			X			X
11	Verificar estado dos limpa para-brisas, se necessário fazer a substituição			X			
12	Verificar se não existem vazamentos no circuito hidráulico		X				
13	Verificar se não existem vazamentos no circuito pneumático			X			
14	Verificar se não existem vazamentos no circuito de refrigeração		X				
15	Lubrificar canaleta de vidros, fechaduras e/ou outros itens necessários		X				
16	Controlar presença de graxa ou anticorrosivo nos parafusos ou componentes não tratados (zonas sem tratamento superficial)				X		





# CAPÍTULO 3

Normas e regulamentações  
para encarroçadores



## NORMAS E REGULAMENTAÇÕES PARA ENCARROÇADORES

### Disposições Gerais

Os fabricantes de implementos rodoviários são os responsáveis pelo cumprimento à legislação brasileira em vigor no tocante à instalação de tais implementos em veículos comerciais.

A **IVECO** recomenda a consulta periódica às páginas dos órgãos de governo responsáveis pela publicação de deliberações, portarias e resoluções relacionadas à atividade de implementação veicular no Brasil. Apresentamos a seguir os endereços eletrônicos das principais fontes de consulta:

<https://infraestrutura.gov.br/resolucoes-contran.html>

<https://infraestrutura.gov.br/portarias-denatran.html>

<https://infraestrutura.gov.br/deliberacoes-denatran.html>

<http://www.inmetro.gov.br/legislacao/>

A **IVECO** não se responsabiliza por eventuais interpretações equivocadas dos diplomas legais em vigor, sendo de exclusiva responsabilidade dos implementadores o correto entendimento e a correta aplicação dos implementos nos produtos da marca **IVECO**.





# CAPÍTULO 4

## Identificação do veículo





## IDENTIFICAÇÃO DO VEÍCULO

Os números de identificação de veículos são sequências exclusivas para todos os veículos fabricados no Brasil e em muitos outros países. Estes números funcionam como se fossem a impressão digital de um veículo.

O número de identificação do veículo, suas etiquetas, plaquetas não podem ser modificados ou instalados em qualquer local.

As etiquetas identificadoras do veículo, de seus componentes e sistemas estão distribuídas conforme as seguintes localizações:

### Código do chassi - Código VIN

Gravação na frente, na longarina direita do chassi.

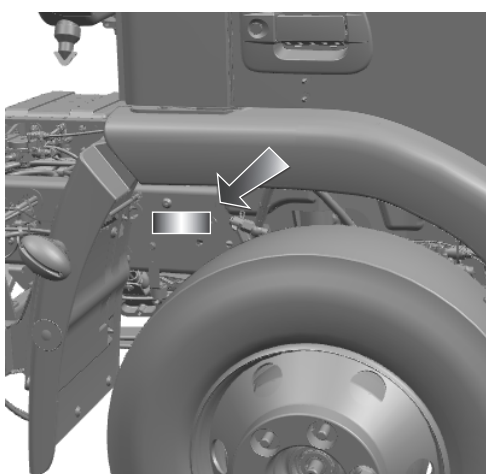

VIN - Vehicle Identification Number  
(Número de Identificação do Veículo)  
Código composto por 17 caracteres.

## Número do motor

Gravado no lado direito do bloco.

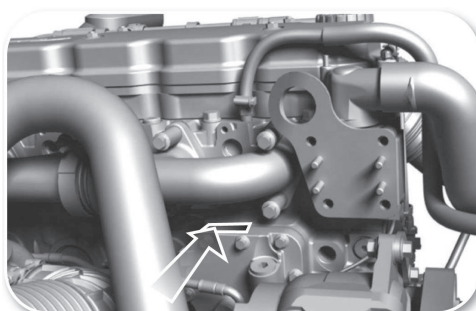

## Código VIS

O código VIS refere-se aos 8 últimos dígitos do número do chassi e está indicado através de três etiquetas destrutíveis colocadas nas seguintes posições:

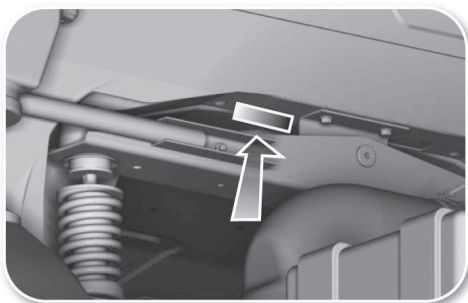

- Na parte externa traseira inferior da cabine, próximo à trava.

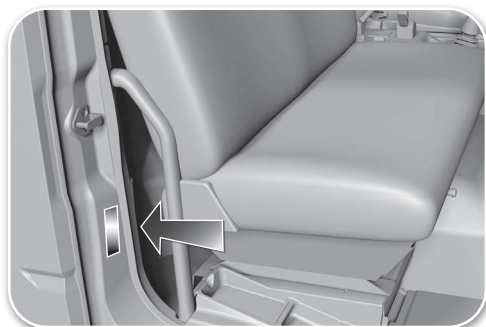

- Na coluna traseira da porta direita, próximo à fechadura.

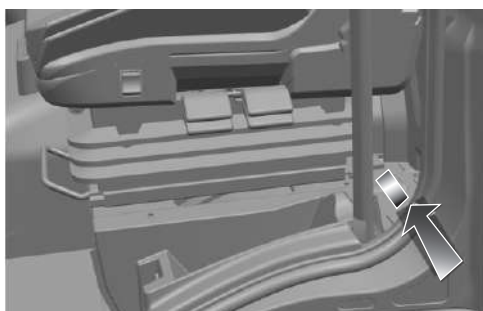

- No pavimento, atrás do banco do motorista.

Gravação química no para-brisa e nos vidros móveis e fixos das portas. Nos modelos dotados de janelas traseiras, do lado direito.

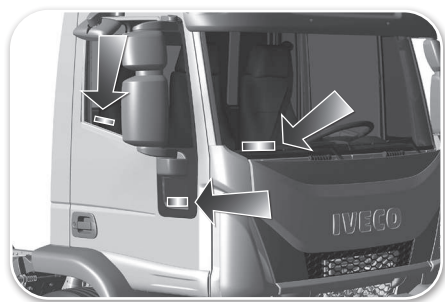

### Placa de identificação do fabricante

No vão de porta inferior lado esquerdo



### Ano de fabricação

Etiqueta na coluna dianteira da porta direita (Somente para o mercado Brasil).

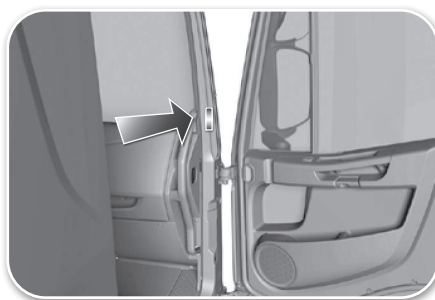

## Pesos e cargas

Etiqueta na parte inferior dianteira da porta esquerda.

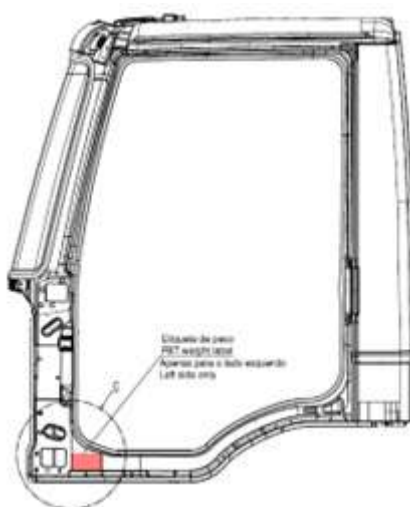

## Placas de identificação e etiquetas que deverão equipar o veículo implementado

De acordo com a legislação atual, o produto final (veículo implementado) deverá incorporar no mínimo as seguintes placas de identificação e/ou etiquetas:

- Placa de identificação do fabricante do chassi/cabine (IVECO), fornecida em dotação.
- Placa indicativa de tara e lotação do veículo implementado, a ser instalada pelo implementador conforme legislação em vigor.
- Placa ou etiqueta correspondente à limitação máxima da velocidade fixada do veículo, segundo a legislação vigente de "Limitadores de velocidade" (recomendamos colar essa placa na parte central superior do para-brisa), fornecida em dotação.
- Placa de identificação do construtor da carroceria. A ser instalada pelo implementador.
- Placa relativa às dimensões do veículo segundo legislação vigente. A ser instalada pelo implementador.
- Cartão de regulação dos faróis (deve ser instalado pelo implementador).



# CAPÍTULO 5

## Sistema de redução catalítica





## Características dos motores eletrônicos

Diversos organismos internacionais estabeleceram regulamentações para controlar a emissão gasosa solta pelos veículos em circulação.

A legislação segue o padrão europeu, assim as etapas do plano de fiscalização e controle das emissões ficaram conhecidas como EURO VI.

Euro são normas que surgiram na Europa em 1991, para o controle de emissões de gases tóxicos para a atmosfera através dos escapamentos dos veículos.

Estas normas visam o controle da poluição emitida por veículos motores e são extremamente prejudiciais ao meio ambiente.

Para controlar a emissão destes gases, em 1991 a União Europeia sugeriu várias orientações para o controle destes gases nocivos na atmosfera.

Estes são os gases e partículas emitidos na atmosfera quando não há controle dos veículos:

- Óxido de nitrogênio (NOx).
- Hidrocarbonetos totais (THC).
- Hidrocarbonetos não metálicos (NMHC).
- Monóxido de carbono (CO).
- Material particulado (PM).

Para atingir os níveis desejados pelo CONAMA, foi necessária a adoção de motores com gerenciamento eletrônico para garantir a diminuição das emissões de poluentes na atmosfera.

Entende-se como motor eletrônico, como aquele que tem como principais características o gerenciamento eletrônico de injeção de combustível e o monitoramento da interação entre o motor e o veículo. Nos motores eletrônicos o volume de combustível injetado nos cilindros é determinado por um módulo eletrônico, que leva em conta fatores como o curso do pedal do acelerador eletrônico, a pressão atmosférica e a temperatura do líquido de arrefecimento. A injeção de combustível ocorre através do Common Rail.

Principais componentes do sistema para atender a norma Proconve P6 (Euro V).

Para atender aos novos limites de emissões, são utilizados sistemas de pós-tratamento sensíveis ao enxofre, sendo obrigatório abastecer o veículo somente com diesel S10.

Os fabricantes de veículos com motores a diesel promoveram diversas melhorias para que os resultados finais fossem melhores para os clientes. Para isso, os veículos novos contam com transmissões, motores, eixos motrizes, sistemas de refrigeração mais eficientes e mapas dos sistemas de regulação eletrônica dos motores adequadamente calibrados para a nova tecnologia.

## Especificações gerais

A fim de atender as normas Proconve P8 (EURO VI), a IVECO optou pelo sistema SCR (Redução Catalítica Eletiva) para reduzir as emissões de óxido de nitrogênio (NOx) produzidos pelos gases da descarga.

SCR é um sistema de pós-tratamento de gases de descarga, que utiliza um catalisador que, por meio de uma reação química, transforma óxido de nitrogênio (NOx) em Nitrogênio e água. Esta reação química é produzida por um aditivo chamado ARLA 32 (uma solução de uréia + água).

## Localização dos componentes do sistema HI-SCR

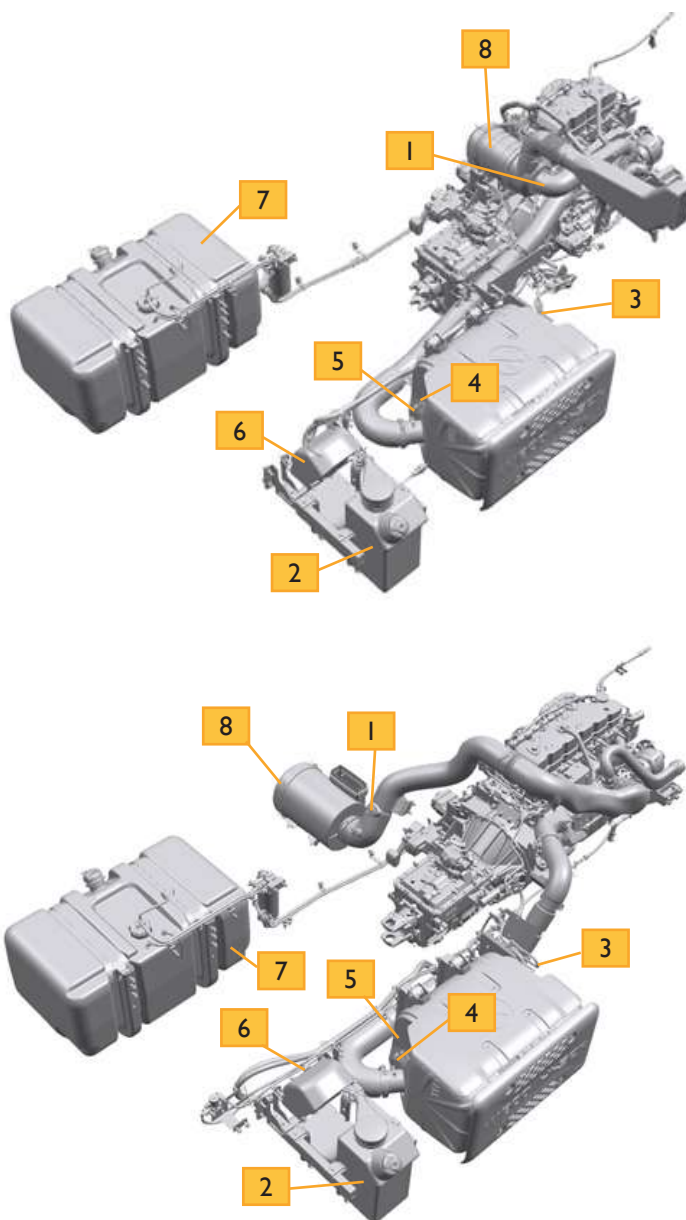

1. Sensor para detecção de umidade do sistema de admissão. Localizado no duto do filtro de ar.
2. Tanque de água e ureia Arla 32, localizado oposto ao tanque de combustível, lado direito do veículo.
3. Módulo de dosagem, localizado no catalisador, lado direito do veículo.
4. Sensor de temperatura dos gases de descarga, localizado na entrada do catalisador, lado direito do veículo.
5. Sensor de temperatura dos gases de saída, localizado na saída do catalisador, lado direito do veículo.
6. Módulo do catalisador, localizado no lado direito do veículo, localizado junto ao tanque de Arla 32.
7. Tanque de combustível.
8. Pré Filtro.

## NEF4

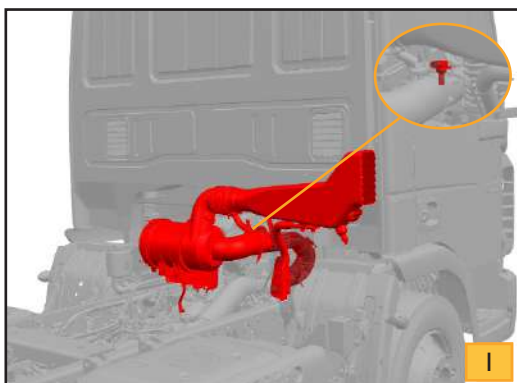

1 - Sensor de umidade no sistema de admissão do filtro de ar

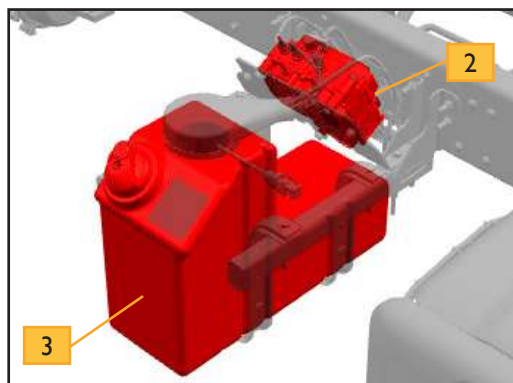

2 - 3 - Módulo da bomba e tanque de ureia

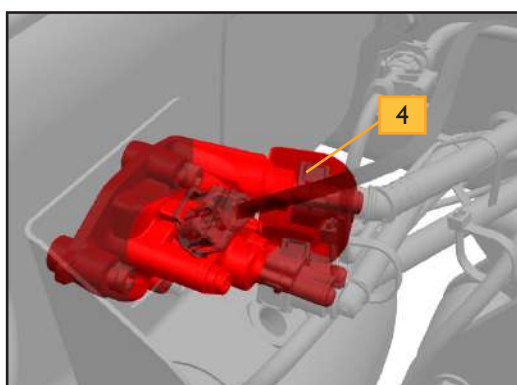

4 - Módulo de dosagem

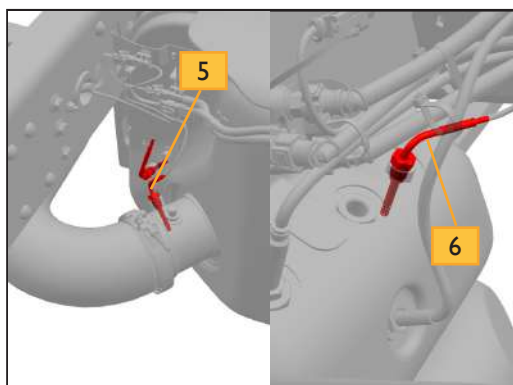

5 e 6 - Sensor de temperatura, entrada e saída de gases do escapamento e do catalisador

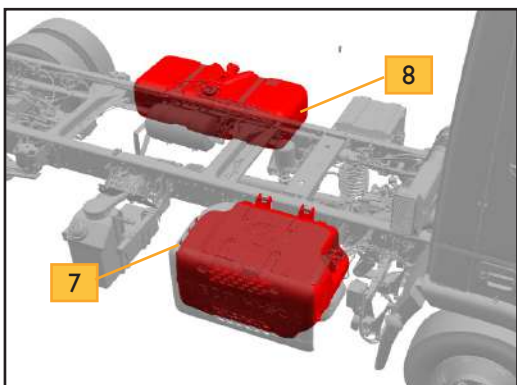

7 e 8 - HI-SCR e tanque de combustível

## NEF6

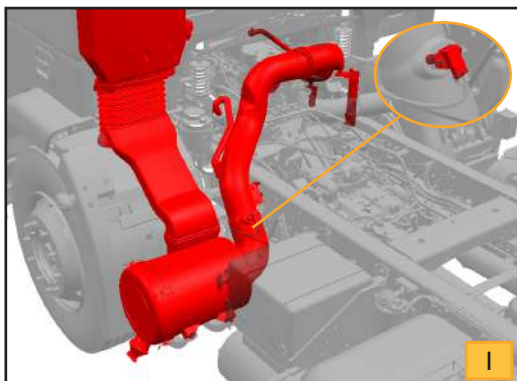

1 - Sensor de umidade no sistema de admissão do filtro de ar

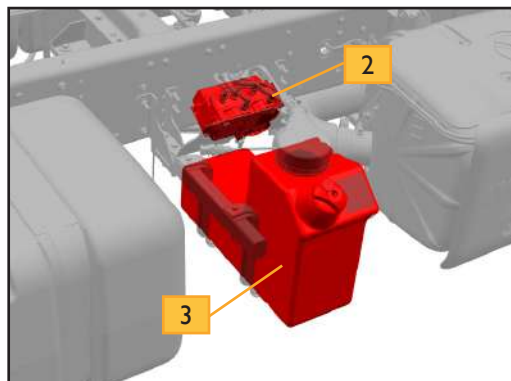

2 - 3 - Módulo da bomba e tanque de ureia

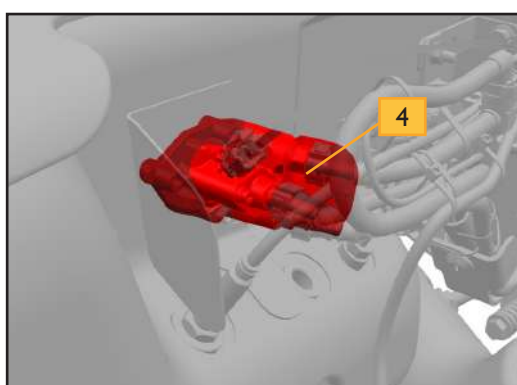

4 - Módulo de dosagem

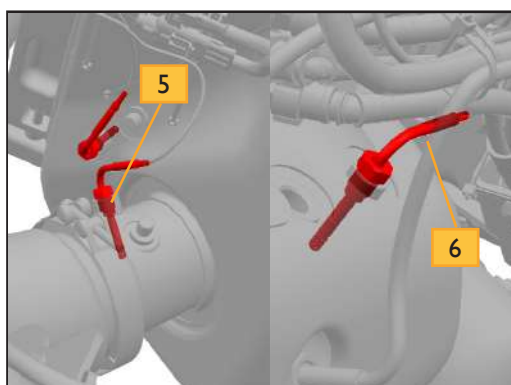

5 e 6 - Sensor de temperatura, entrada e saída de gases do escapamento e do catalisador

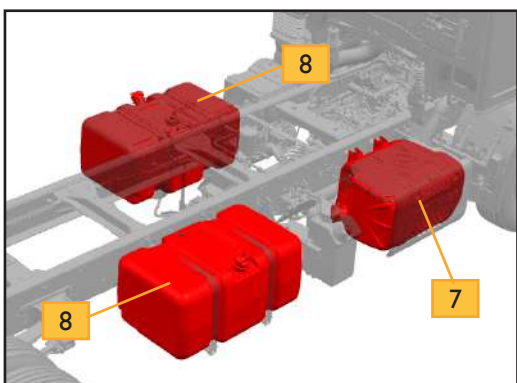

7 e 8 - HI-SCR e tanque de combustível



**Advertência:**

O implementador deve estar atento às limitações para reposicionamento dos componentes do sistema, quando for instalar equipamentos ou dispositivos que interferem na montagem do sistema SRC ex.: eixo direcional, guindaste ou tanque de combustível adicional.

As instruções a seguir devem ser respeitadas, especialmente no caso de modificações realizadas no chassi por implementadores.

- Desmontagem: desligar os conectores hidráulicos primeiro e, em seguida, os conectores elétricos.
- Montagem: ligar os conectores elétricos em primeiro lugar e, em seguida, os conectores hidráulicos.

O cumprimento desta montagem/desmontagem procedimento irá garantir que ARLA 32 não entre em contato com os conectores elétricos.

### Operações no tanque de ARLA 32

Assegurar que:

- O tubo de ventilação do tanque nunca deverá estar fechado;
- Depois de cada operação, o reservatório deverá conter, pelo menos, 16 litros de ARLA 32, de modo a garantir o arrefecimento do módulo de dosagem.
- Depois de cada operação, o reservatório não deverá conter mais de 95% de ARLA 32 para o tanque de 21L e 88% de ARLA 32 para o tanque de 50L (correspondente à leitura máxima do sensor de nível) com respeito ao volume total do tanque, de modo a garantir o espaço suficiente para que o ARLA 32 expanda durante o congelamento a temperaturas inferiores a  $-11^{\circ}\text{C}$ .
- O ponto de entrada no interior do tanque de ARLA 32 é sempre abaixo do nível mínimo;
- O ponto de retorno no interior do tanque de ARLA 32 está sempre acima do nível máximo;
- Na montagem de equipamentos sobre o chassi haja espaço suficiente para o reservatório do ARLA32 caber completamente e corretamente para o enchimento do reservatório.

### Operações de posicionamento do tanque de ARLA 32

Os tubos originais ARLA 32 e aqueles para o aquecimento do sistema de recirculação H<sub>2</sub>O não pode ser reduzido ou alongado.

Os sensores de temperatura e de nível estão ligados à DCU (Unidade de Dosagem de controle), o sensor de nível é específico para cada tipo de tanque, dessa forma, suas dimensões não podem ser modificadas.

No que se refere à tubulação que liga o tanque de ARLA 32, o módulo de fornecimento e o módulo de dosagem:

- A tubulação que liga o tanque de ARLA 32 e do módulo de alimentação (linha de entrada e linha de retorno) pode ter no máximo 5 m de comprimento e tem em todas as condições uma queda máxima de pressão de 100 hPa;
- A tubulação que liga o módulo de alimentação e o módulo de dosagem (entrada ou linha de pressão e de retorno ou de arrefecimento) pode ter no máximo 3 m de comprimento e tem em todas as condições uma queda máxima de pressão de 100 hPa.

### As operações para posicionar o módulo de dosagem

Se o módulo de dosagem precisa ser reposicionado, devem ser tomadas algumas precauções importantes, a fim de evitar temperaturas excessivas (se posicionados no topo) ou depósitos (se posicionado na parte inferior).

As posições dos principais componentes são mostradas a seguir:

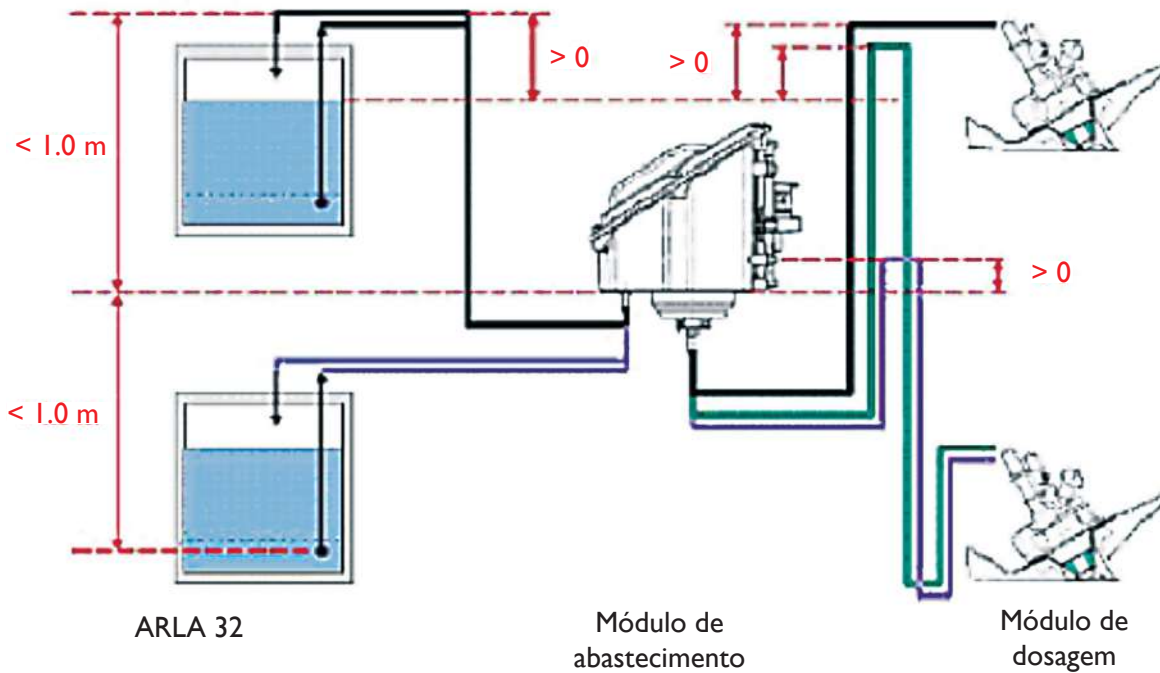
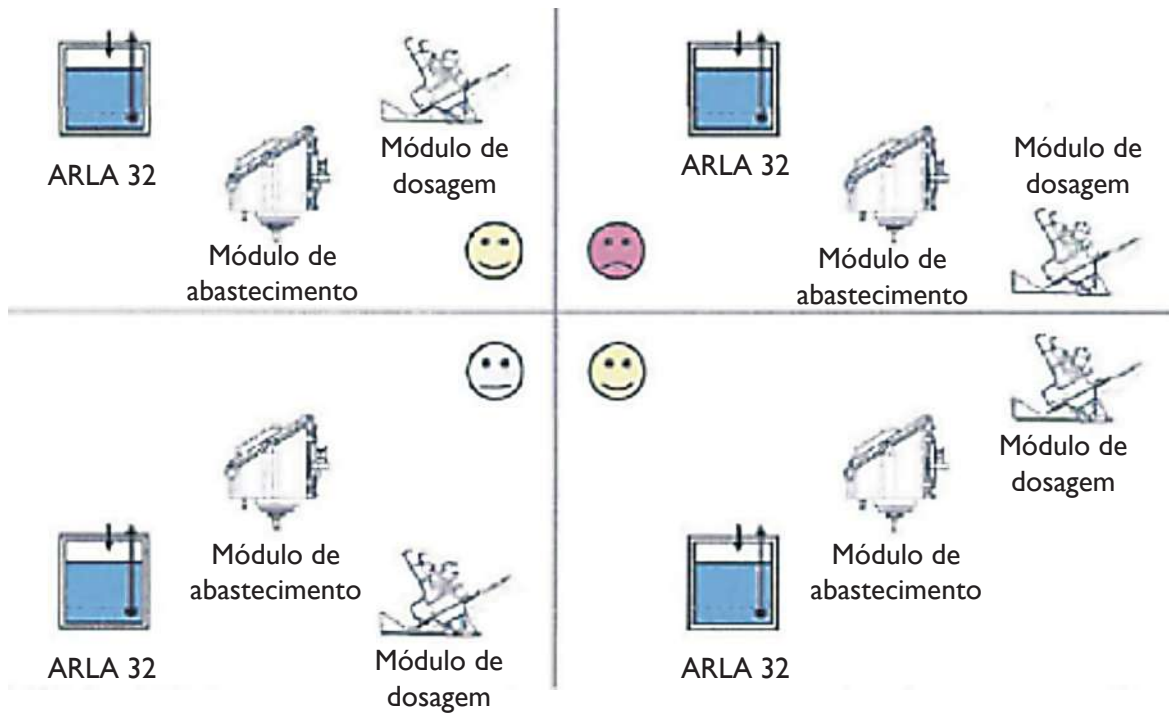

- Posição do reservatório acima do módulo de abastecimento - altura máxima diferença de 1 m, a partir do ponto mais alto da tubo que liga o tanque.
- A posição do tanque abaixo do módulo de abastecimento - prever uma diferença de altura máxima de 1 m da entrada de tubulação dos líquidos.

## Motores com controle eletrônico Common rail

Motor eletrônico é um motor que tem como principais características o gerenciamento eletrônico de injeção de combustível e o monitoramento da interação entre o motor e o veículo. O volume de combustível injetado nos cilindros é determinado por um módulo eletrônico, considerando o curso do pedal do acelerador (eletrônico), a pressão atmosférica e a temperatura do líquido de arrefecimento, etc. A injeção de combustível ocorre através do sistema Common rail, que utiliza um duto único, onde o combustível é armazenado sob pressão para ser distribuído às unidades injetoras.

A principal vantagem desse sistema em comparação com motores a diesel anteriores, é que o sistema Common rail de injeção de combustível fornece alta pressão, mesmo em baixas rotações e a pressão e o volume de injeção podem ser determinados de forma independente para cada injetor, oferecendo maior grau de liberdade para a formação da mistura.

A ECU detecta as condições de condução através dos sinais de vários sensores e calcula o volume de injeção correto. Em seguida, a ECU envia um sinal para o injetor para entrar em operação.

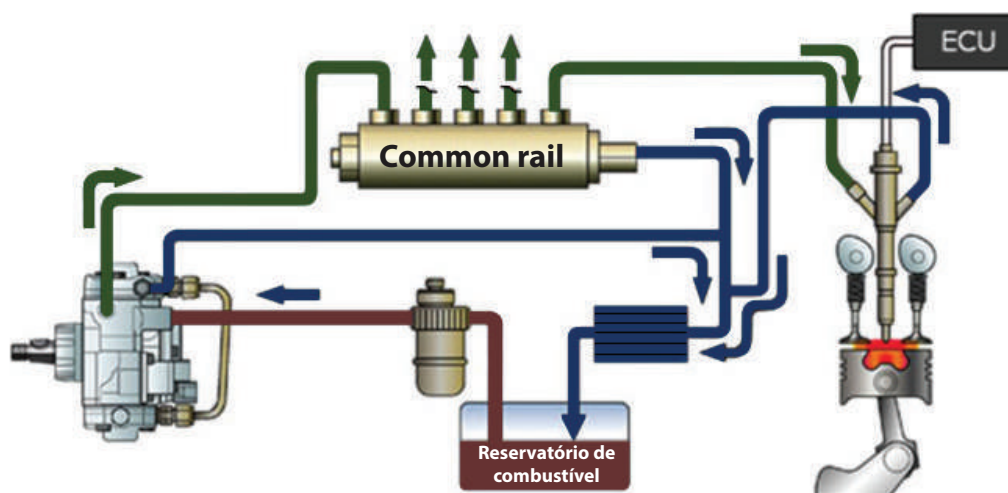





# CAPÍTULO 6

Especificações técnicas dos modelos





## MOTORES - Dados técnicos

Dados gerais	Modelos - versões											
	TECTOR											
	9-190	11-190	15-210	17-210	17-280	17-280T	17-320	17-320T	17-320C	24-280	24-320	27-320
Motor	F4AFE411Y	F4AFE411Z	F4AFE611Z	F4AFE611D			F4AFE611D			F4AFE611Z	F4AFE611D	
Características principais												
Nº de cilindros	4					6						
Diâmetro	104 mm											
Curso do pistão	132 mm											
Cilindrada	4.500 cm³					6.728 cm³						
Relação de compressão	17,0 : 1											
Ciclo	Diesel 4 tiempos Diesel 4 tempos											
Dados de potência												
Potência útil máxima	138 kW (190 cv)	152 kW (210 cv)	205 kW (280 cv)	235 kW (320 cv)			205 kW (280 cv)	235 kW (320 cv)				
Ao regime correspondente de Potência	2.200 rpm a 2.500 rpm"	2.070 rpm a 2.500 rpm"	2.100 rpm a 2.500 rpm	2.200 rpm a 2.500 rpm			2.100 rpm a 2.500 rpm"	2.200 rpm a 2.500 rpm"				
Torque máximo	610 Nm	720 Nm	950Nm	1100 Nm			950Nm	1100 Nm				
Ao regime correspondente de Torque	1.200 rpm - 2.100 rpm"	1.300 rpm - 1.900 rpm"	1.100 rpm - 1.970 rpm	1.300 rpm - 1.900 rpm			2.100 rpm - 2.500 rpm	1.300 rpm - 1.900 rpm				
Sistema de injeção - direta Common Rail												
Pressão de injeção	250 bar a 1.600 bar											
Ordem de combustão	1-3-4-2					1-5-3-6-2-4						
Nível de emissões	Conama P8 (Euro VI)											

## Curva de torque e potência dos motores

### Motor F4AFE411Y - 190 cv

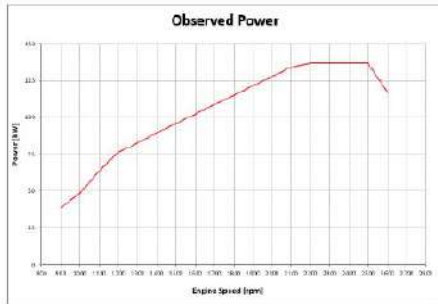

n engine	Req. kW
3000	117
2800	127
2600	137
2400	137
2200	127
2000	104
1800	102
1600	101
1400	115
1200	105
1000	102
800	58
700	59
600	53
500	59
400	77
300	53
200	48

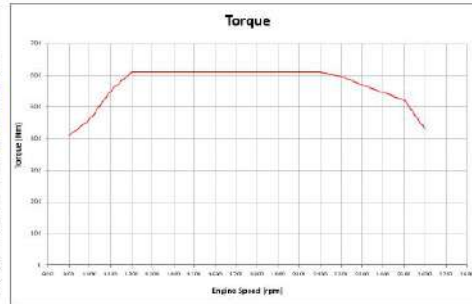

n engine	Req. Nm
3000	430
2800	463
2600	496
2400	496
2200	463
2000	385
1800	370
1600	370
1400	420
1200	370
1000	370
800	210
700	210
600	150
500	210
400	150
300	150
200	150

### Motor F4AFE411Z - 210 cv



n engine	Req. kW
3000	152
2800	152
2600	152
2400	152
2200	152
2000	145
1800	143
1600	136
1400	128
1200	111
1000	113
800	106
700	106
600	92
500	92
400	83
300	45
200	29

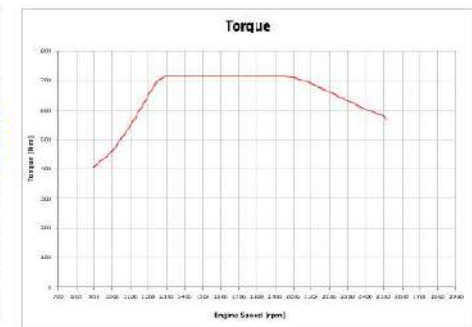

n engine	Req. Nm
3000	581
2800	616
2600	651
2400	651
2200	651
2000	616
1800	581
1600	546
1400	511
1200	476
1000	476
800	441
700	441
600	376
500	376
400	341
300	176
200	111

### Motor F4AFE611D - 320 cv



n engine	Req. kW
3000	205
2800	225
2600	235
2400	235
2200	225
2000	205
1800	190
1600	175
1400	160
1200	145
1000	145
800	120
600	120
400	120
200	120



n engine	Req. Nm
3000	1000
2800	1070
2600	1140
2400	1140
2200	1140
2000	1070
1800	1000
1600	930
1400	860
1200	790
1000	790
800	720
700	720
600	650
500	650
400	580
300	580
200	580

Motor F4AFE611Z - 280 cv



rpm	Target
2500	273
2400	207
2400	207
2300	207
2200	207
2100	207
2000	196
1900	189
1800	173
1700	163
1600	149
1500	133
1250	124
1100	103
1000	82



rpm	Target
2600	635
2500	712
2400	652
2300	691
2200	900
2100	940
1970	960
1900	950
1800	950
1700	950
1600	950
1500	950
1400	950
1300	950
1200	950
1100	950
1000	950

## TRANSMISSÃO - embreagem, câmbio, eixos e diferencial

Dados gerais	Modelos - versões														
	9-190	11-190	15-210	17-210	17-280	17-280T	17-320	17-320T	17-320C	24-280	24-320	27-320			
Motor	F4AFE411Y		F4AFE411Z		F4AFE611Z		F4AFE611D			F4AFE611Z		F4AFE611D			
Embreagem	Monodisco a seco, com revestimento orgânico e acionamento hidráulico														
Diâmetro da embreagem	362 mm				380 mm		395 mm			380 mm		395 mm		380 mm	
Caixa de câmbio Manual sincronizada	Eaton ESO 6106B	Eaton ESO 6206B	Eaton FS 5406A		Eaton FS 6406B		Eaton MHD EVO EA-13110		Eaton MHD EVO EAR-11110	Eaton FS 6406B		Eaton MHD EVO EAR-11110		Eaton FTS 16106LL	
Relações de transmissão	1ª - 6,195 2ª - 3,391 3ª - 2,079 4ª - 1,333 5ª - 1,000 6ª - 0,729 RÉ - 5,690		1ª - 9,010 2ª - 5,270 3ª - 3,220 4ª - 2,040 5ª - 1,360 6ª - 1,000 RÉ(ATRÁS) - 8,630		1ª - 8,03 2ª - 5,06 3ª - 3,09 4ª - 1,96 5ª - 1,31 6ª - 1,00 Ré - 7,70		1ª - 15,28 2ª - 11,87 3ª - 9,19 4ª - 6,85 5ª - 4,91 6ª - 3,53 7ª - 2,60 8ª - 1,94 9ª - 1,39 10ª - 1,00 RÉ 1 - 13,84 RÉ 2 - 3,92			1ª - 8,03 2ª - 5,06 3ª - 3,09 4ª - 1,96 5ª - 1,31 6ª - 1,00 Ré - 7,70		1ª - 15,36 2ª - 11,93 3ª - 9,24 4ª - 6,88 5ª - 4,94 6ª - 3,55 7ª - 2,60 8ª - 1,94 9ª - 1,39 10ª - 1,00 RÉ 1 - 13,91 RÉ 2 - 3,92		LOW-LOW-20,47 LOW - 13,24 1ª - 8,67 2ª - 6,23 3ª - 4,56 4ª - 3,41 5ª - 2,55 6ª - 1,83 7ª - 1,34 8ª - 1,00 Ré LOW LOW-20,47 Ré LOW - 13,24 Ré - 3,89	
Eixo dianteiro	Viga rígida de aço forjado com perfil I, com cubo de roda lubrificado a graxa.		Viga rígida de aço forjado com perfil I, com cubo de roda lubrificado a óleo.												
Modelo	Dana 7K	Dana 8K	IVECO 5872/ I												
Eixo traseiro - Modelos	Simplex redução a par cônico		Diferencial Dupla Redução Par Conico							Simplex redução a par cônico		Diferencial Dupla Redução Par Conico			
Modelo	DANA 284 HD	Dana S16-130	Meritor MS 23-235	Meritor MS 23-245	Meritor MS 23-155	Meritor MS 23-155	Meritor MS 23-245	Meritor MS 23-155	Meritor MS 23-155	MT46-14X					
Relação final de série	4,30:1	4,56:1	4,10 / 5,72:1	4,10 / 5,59 :1	3,73:1	4,56:1	4,10 / 5,59 :1	3,73:1	4,88 :1						
Relações opcionais	4,30:1 (Argentina) / 5,13:1 (Colômbia)		N/A												
Terceiro eixo auxiliar 6x2	Tubos de aço - mangas com extremidades soldadas														
Modelo									Marca Suspensys, PN 81400611C.	Marca Suspensys, PN 81400611C.					
Árvore transmissão entre pontes.	Uma ou duas seções fixas com suporte elástico intermediário + uma seção deslizante														

## Modelos com caixa de transmissão mecânica

Modelos	Modelo - Versões								
	9-190	11-190	15-210	17-210	17-280	17-280T	24-280	27-320	
Eixo dianteiro	Viga rígida de aço forjado com perfil I, com cubo de roda lubrificado a graxa.		Viga rígida de aço forjado com perfil I, com cubo de roda lubrificado a óleo.					Viga rígida de aço forjado com perfil I, com cubo de roda lubrificado a óleo.	
Modelo	Dana 7K	Dana 8K	5872/I					5872/I	
Eixo traseiro - Modelos	Simples redução a par cônico		Diferencial Dupla Redução Par Conico					Portante, DIFERENCIAL SIMPLES REDUÇÃO A PAR CONICO	
Terceiro eixo auxiliar	na	na	na	na	na	na	na	MT46-14X	
Modelo	na	na	na	na	na	na	na	MT46-14X	
Árvore de transmissão entre pontes (entre tandem)	na	na	na	na	na	na	na	serie 1610	
Árvore de transmissão entre caixa e ponte	na	na	na	na	na	na	na	Uma ou duas seções fixas com suporte elástico intermediário + uma seção deslizante / Entre tandem cardan fixo	
Modelo	na	na	na	na	na	na	na	SPL1710 / SPL1610	

## Modelos com caixa de transmissão automática e automatizada

<b>Tipo de Câmbio</b>	Automatizado
<b>Dados gerais</b>	17-320 / 17-320T / 17-320C / 24-320
<b>Embreagem</b>	Monodisco a seco, com revestimento orgânico e acionamento hidráulico
<b>Tipo / Diâmetro</b>	395 mm
<b>Caixa de câmbio</b>	Eaton MHD EVO EA-13110 (line Hall) Eaton MHD EVO EAR-11110 (Coleta)
<b>Relações de transmissão</b>	1ª - 15,28 2ª - 11,87 3ª - 9,19 4ª - 6,85 5ª - 4,91 6ª - 3,53 7ª - 2,60 8ª - 1,94 9ª - 1,39 10ª - 1,00 RÉ 1 - 13,84 RÉ 2 - 3,92"
<b>Eixo dianteiro</b>	Viga rígida de aço forjado com perfil I, com cubo de roda lubrificado a óleo.
<b>Modelo</b>	IVECO 5872/ I
<b>Eixo traseiro</b>	Simples redução a par cônico
<b>Relação final</b>	3:73 (Line Hall) e 4,56 (Coleta)
<b>Terceiro eixo auxiliar 6x2</b>	Tubos de aço - mangas com extremidades soldadas
<b>Modelo</b>	Marca Suspensys, PN 81400611C.
<b>Árvore transmissão entre pontes.</b>	Uma ou duas seções fixas com suporte elástico intermediário + uma seção deslizante
<b>Modelo</b>	Serie1710

## DIREÇÃO

Modelos	TECTOR											
	9-190	11-190	15-210	17-210	17-280	17-280T	17-320	17-320T	17-320C	24-280	24-320	27-320
Direção	Mecânica servoassistida hidráulicamente com esferas recirculantes											
Modelo bomba de direção	ZN4 Integral		FN4 com rotação anti-horária									
Modelo caixa de direção	8090 Servocom		8097 Servocom									
Relação	19,6:1		23,8:1									

## RODAS E PNEUS

	90-190	110-190	Demais modelos		
Rodas	Disco de aço				
De série	17,5 x 6	17,5 x 6,75	7,5 x 22,5 pneu sem câmara		
Opcional	--		275/80 R22,5 Mistos		
Pneus	Radial sem câmara				
De série	215/75 R17,5	235/75 R17,5	275/80 R22,5 (sem câmara)		
Opcional	--		275/80 R22,5 Misto (sem câmara)*	10,00 R20 275/80 R22	10,00 R20 275/80 R22

\*Misto equivale a pneus dianteiros com características direcionais e pneus traseiros com características atrativos. Alguns modelos também tem as rodas de alumínio 8,25 x 22,5.

## FREIOS

Freio	Pneumático a tambor tipo S-cam com dois circuitos independentes (eixos dianteiro e traseiro + reboque). Freio de estacionamento e emergência com molas (spring brake), com opção de pistão na aplicação 6x4, nas câmaras de freio traseiras e acionamento manual através de válvula localizada no interior da cabine. Freio do reboque independente com acionamento manual através de válvula localizada no interior da cabine. Dispositivo secador de ar (APU). Freio motor acionado por meio de borboleta que obstrui a saída dos gases do escapamento. Sistema de freio com ajuste automático. Sistema antibloqueio ABS, com controle de tração (ASR), auxílio de partida em rampa (Hill Holder) e limitador eletrônico de força de frenagem no eixo traseiro (EBL). Sistema eletrônico de frenagem EBS (veículos rebocadores mercado Argentina).
-------	--

## SISTEMA ELÉTRICO

Modelos	Tector EVI
Tensão	24V
Baterias	2 X 12V - 100 Ah ligadas em série
Interruptor geral	Quando equipado (acionamento mecânico manual)
Motor de partida	24V - 4 kW
Alternador	28V - 90 A

## Pressão de calibragem

Modelos	Medida	Índice de carga	Pressão de enchimento - Id/pol2													
			65 (4.5)	70 (4.8)	75(5.2)	80 (5.5)	85 (5.8)	90 (6.2)	95 (6.5)	100 (6.9)	105 (7.3)	110 (7.6)	115 (8.0)	120 (8.3)	125 (8.5)	
			Carga por pneu em kg													
9-190	215/75 R17,5	126/124	Simples	1205	1275	1350	1420	1490	1560	1630	1700	-	-	-	-	-
			Duplo	1135	1200	1270	1340	1405	1470	1535	1600	-	-	-	-	-
11-190	235/75 R17,5	132/130	Simples	-	-	1470	1550	1625	1705	1780	1855	1925	2000	-	-	-
			Duplo	-	-	1480	1475	1545	1620	1690	1760	1830	1900	-	-	-
15-210 / 17-210 / 17-280 / 17-280T / 17-320 / 17-320T / 17-320C / 24-280 / 24-320 / 27-320	275/80 R22,5	149/146	Duplo	-	-	2160	2275	2385	2500	2610	2720	2825	2935	3040	3145	3250
			Simples	-	-	1995	2100	2205	2305	2410	2510	2610	2710	2805	2905	3000

## Observações

1. Para efeito de pressão de enchimento, considerar os valores da tabela acima, tomando como referência a medida do pneu, índice de carga e a carga do pneu.
2. Em caso do veículo operar a maior parte do seu tempo em plena carga, deve ser considerado a pressão máxima correspondente a carga máxima operada pelo veículo.
3. Em caso do peso ficar entre dois valores de pressões, considerar sempre a seguinte pressão maior.
4. O fabricante do pneu deve ser consultado para diferentes tipos de pavimentos e carga transportada.
5. Os pneus devem ser calibrados após um repouso em sombra de, no mínimo, 1 h.

## SUSPENSÕES

### Molas

Todas as características funcionais dos conjuntos de suspensão, somente são garantidas com a manutenção da geometria original do veículo.

### Arqueamento

Arqueamento de molas, inserção de calços/espaçadores não são autorizados pela **IVECO** sem perda do comportamento dinâmico e funcional.

### Fixações do sistema

Todas as alterações das fixações dos sistemas de suspensão devem garantir a geometria do veículo. As fixações de todos os suportes são de segurança, desta forma, os torques de aperto devem ser controlados.

### Alinhamento das rodas dianteiras

Modelos 15-210 / 17-210 / 17-280 / 17-280T / 17-320 / 17-320T / 17-320C / 24-280 / 24-320 / 27-320

Convergência: 0,0 a 1,5 mm (Veículo na condição vazio e com assentamento de suspensão feito em pista pavimentada).

Câmbler: 0°30' a 1°30'

Cáster: 2°30' a 4°30'

Modelos 9-190 / 11-190

Convergência: 0,0 a 0,6 mm (Veículo na condição vazio e com assentamento de suspensão feito em pista pavimentada).

Câmbler: 0° a 1°30'

Cáster: 0°30' a 2°

### Alinhamento de tandem traseiro

Ver manual do fabricante do Tandem ou dirigir-se a uma oficina da **Rede de Assistência IVECO**.

### Suspensão

Após o veículo rodar 1.000 km, devem ser reapertados os parafusos de fixação dos grampos de mola, barra estabilizadora e suporte da suspensão (todo o sistema de suspensão).

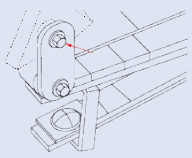
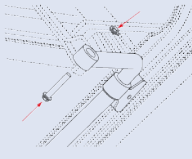
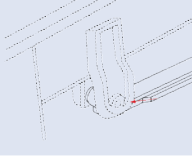
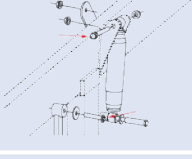
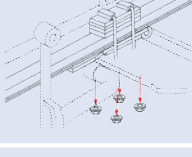
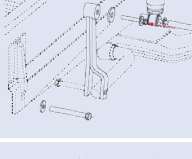
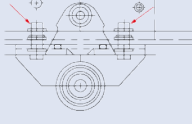
Torques para motor 9 e 11 Ton.		
Suspensão dianteira		
Símbolo	Nome	Torque
	Parafuso Jumelo Feixe de Molas Dianteiro	200 a 240 Nm
	Parafuso Barra Estabilizadora	160 a 195 Nm
	Parafuso Anterior Feixe Mola Dianteiro	200 a 240 Nm
	Parafuso Fixação Amortecedor Dianteiro	200 a 240 Nm
	Porca Grampos de Mola Dianteiro	140 a 167 Nm
	Parafuso Superior Bieleta Dianteira	160 a 195 Nm
	Suporte Posterior Feixe de Molas Dianteiro	180 a 212 Nm

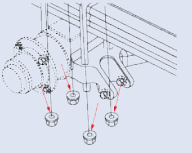
Torques para motor 9 Ton.		
Suspensão traseira		
Símbolo	Nome	Torque
	Parafuso Posterior Fixação Feixe Mola Traseiro	442 a 486 Nm
	Parafuso Jumelo Feixe Mola Traseiro	300 a 340 Nm
	Parafusos Fixação Amortecedor Traseiro	247 a 300 Nm
	Parafuso Anterior Feixe de Molas Traseiro	220 a 240 Nm
	Porcas Grampo de Mola Traseiro	240 a 285 Nm

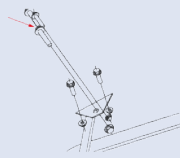
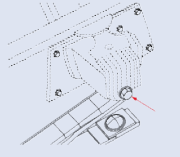
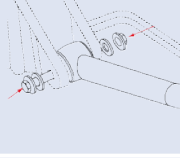
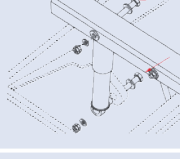
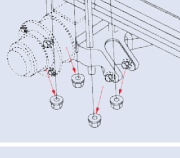
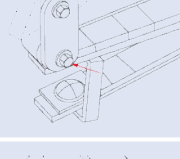
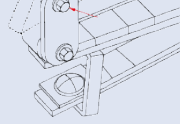
Torques para motor 11 Ton.		
Suspensão traseira		
Símbolo	Nome	Torque
	Parafuso Superior Barra Estabilizadora Traseiro	122 a 184 Nm
	Parafuso Anterior Fixação Feixe Mola Traseiro	442 a 486 Nm
	Parafuso Barra Estabilizadora Traseira	122 a 184 Nm
	Parafusos Fixação Amortecedor Traseiro	322 a 406 Nm
	Porcas Grampo Mola Traseiro	370 a 556 Nm
	Parafuso Posterior Fixação Feixe Mola Traseiro	442 a 486 Nm
	Parafuso Jumelo Feixe Mola Traseiro	300 a 340 Nm

TECTOR NEF4 - 9-190

CAPÍTULO 6 - ESPECIFICAÇÕES TÉCNICAS DOS MODELOS

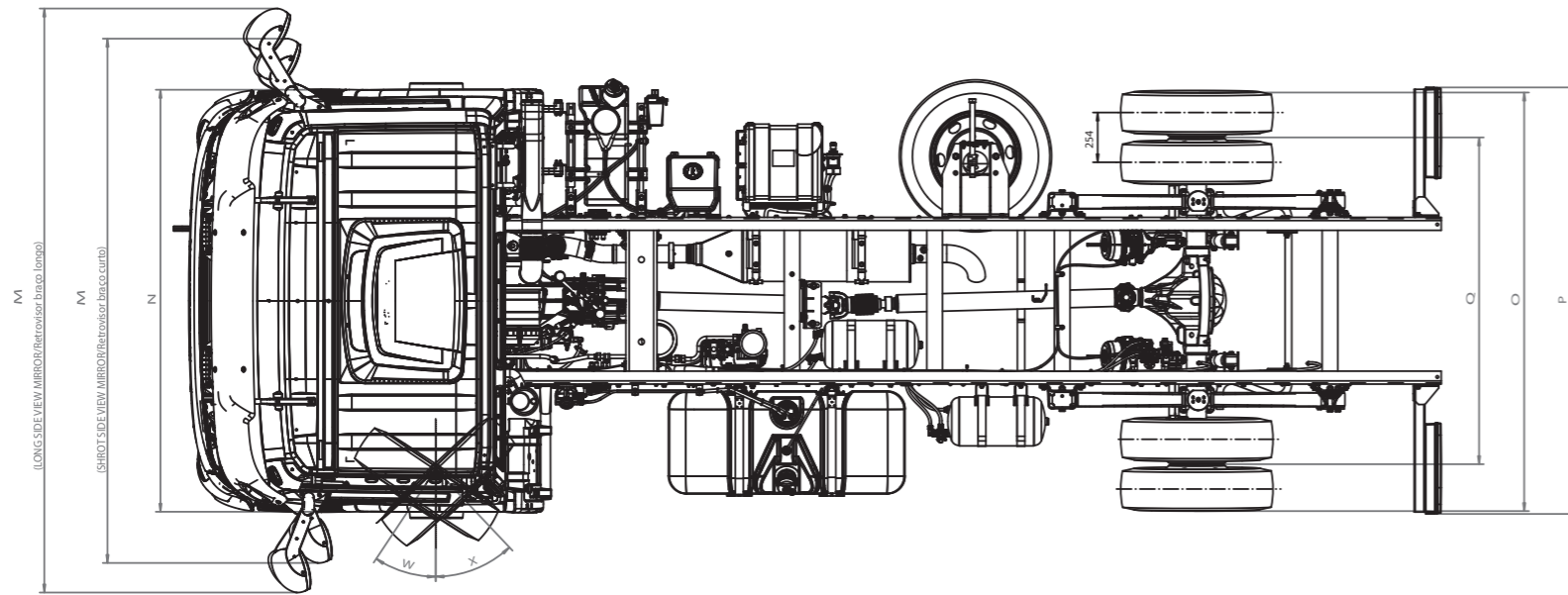

DETAIL FOR ARGENTINE VEHICLE  
Detalle para vehículo da Argentina

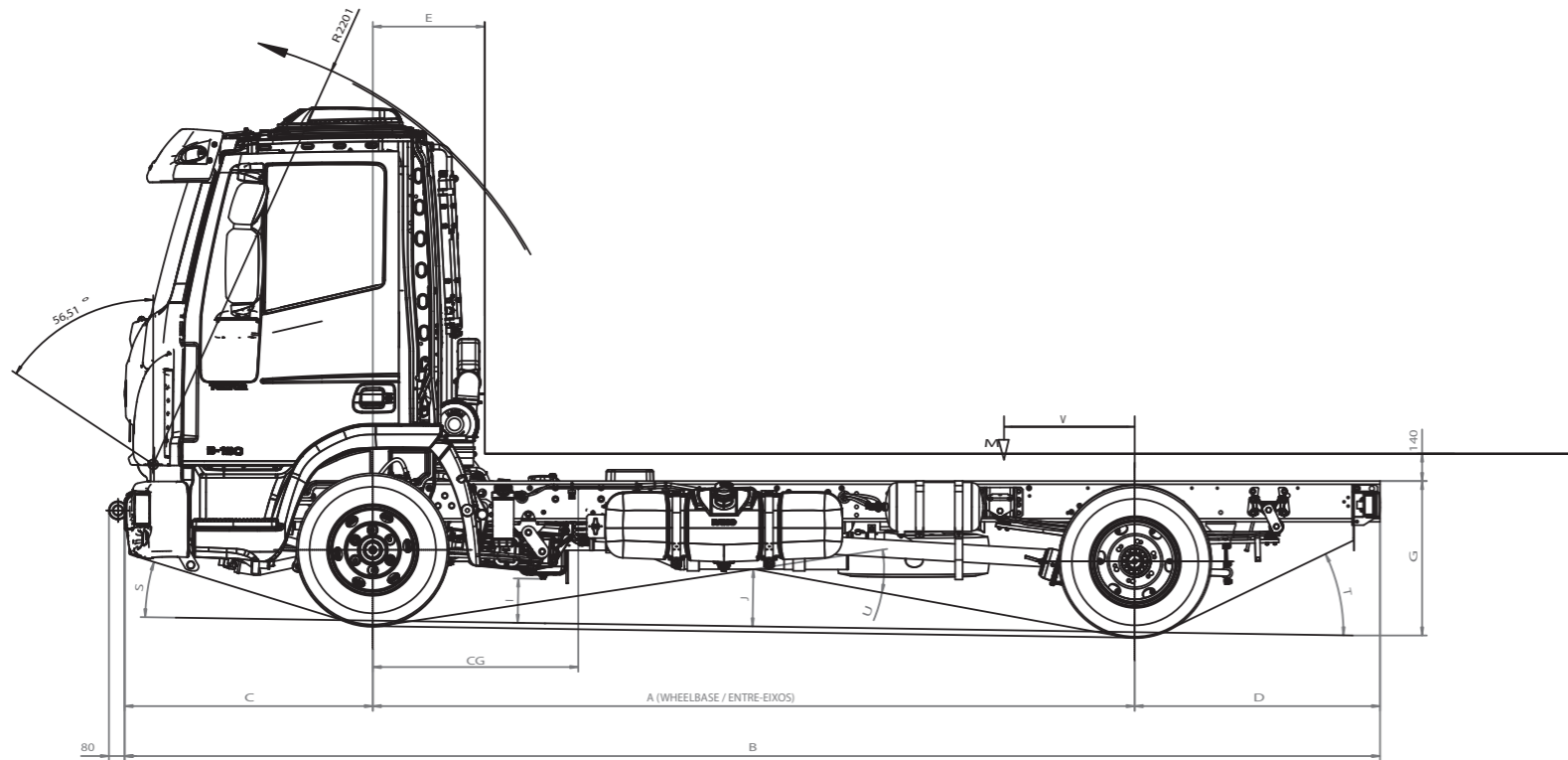
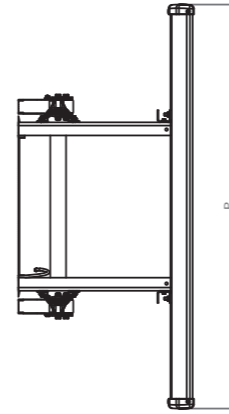

DETAIL FOR ARGENTINE VEHICLE  
Detalle para vehículo da Argentina

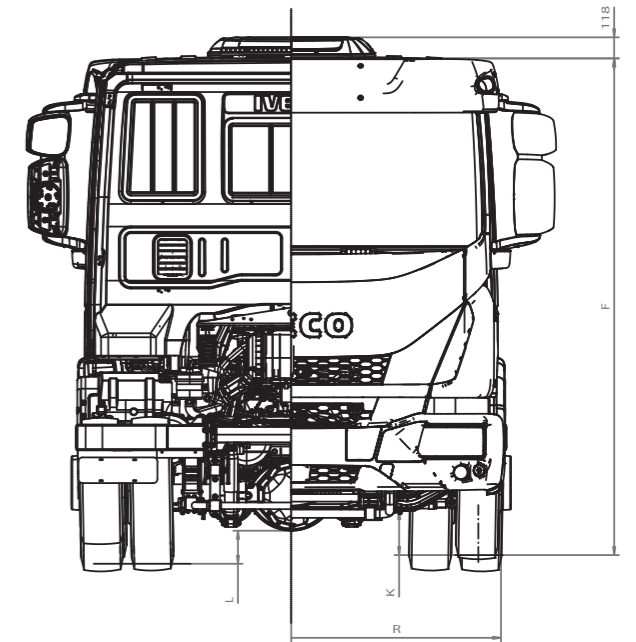
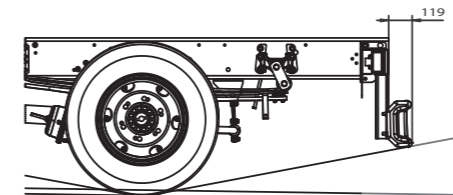

## Tector 9 TON - Dimensões do chassis

A Entre-eixos (mm)	B	C	D	E	F	G	I	J	K	L	N	O	Q	R	S	U	W	X	Poição V mm para máxima carga	CG	Limitador	Raio de giro	Raio de parede
3900	6405	1265	1240	570	2500*	777*	180*	265*	205	195	2158	2144	1696	1894	18°*	15,5°*	34,7°	44°	604	2449*	Mola traseira	6050	8330
4455	6960				2570**	907**	350**	355**							20°**	13,5°*			18,2°**	679			

A Entre-eixos (mm)		M		P		T	
		BRASIL	ARGENTINA	BRASIL	ARGENTINA	BRASIL	ARGENTINA
3900	BRAÇO LONGO	2986	3098	2181	2045	24°*	11°*
	BRAÇO CURTO	2681	2681				
4455	BRAÇO LONGO	2986	3098	2181	2045	29°**	15°**
	BRAÇO CURTO	2681	2681				

\*Conforme desenhado condição GVW

\*\*Medida sem carga

TECTOR NEF4 - 11-190

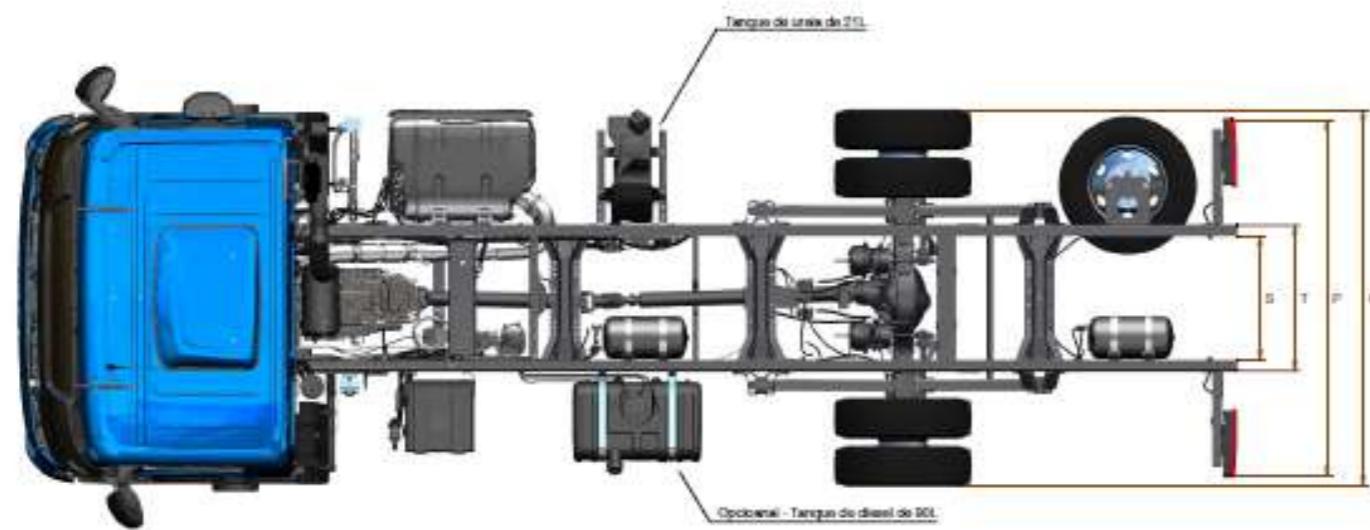

DETALHE PARA MERCADO ARGENTINA



DETALHE PARA MERCADO ARGENTINA

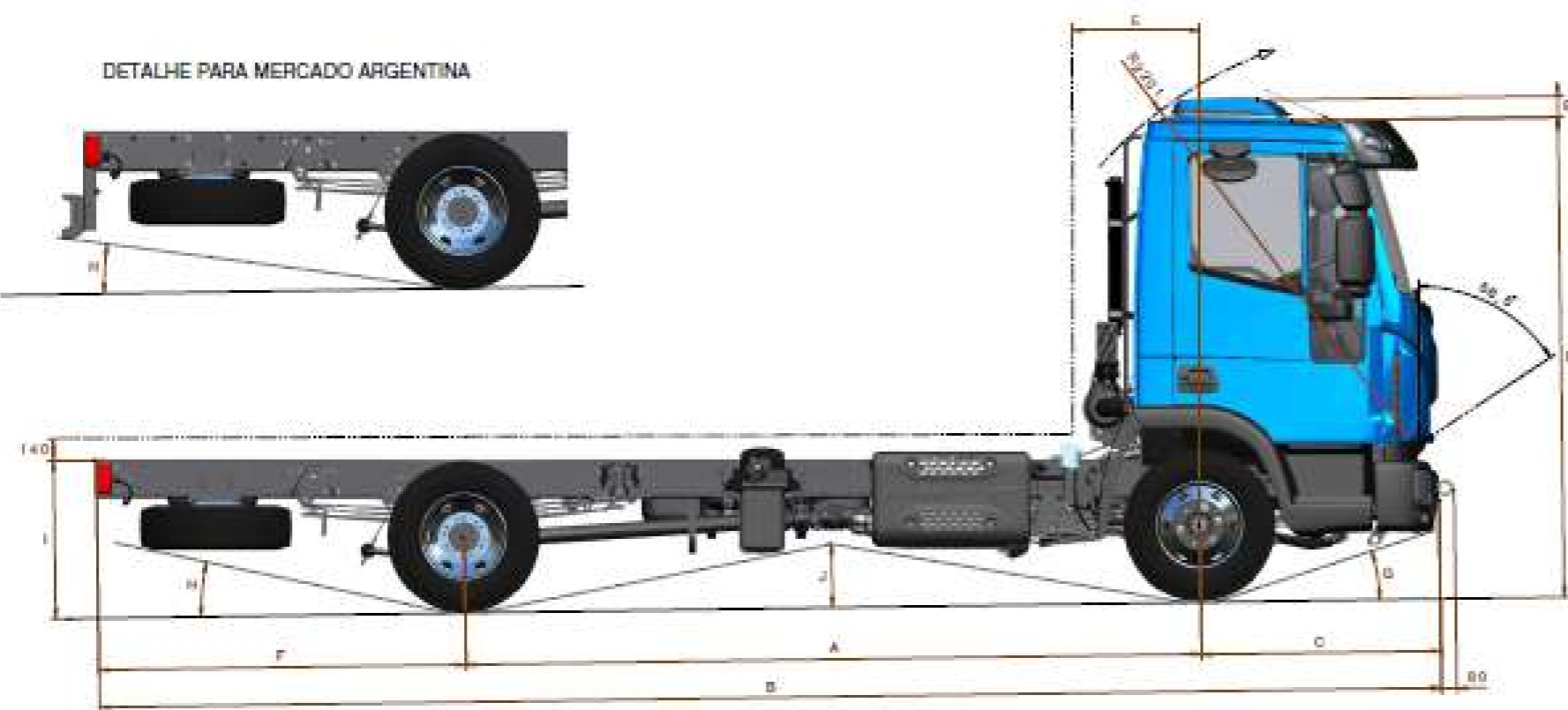
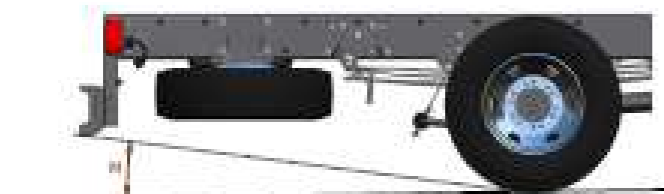

Distância entre eixos divulgada	Distância entre-eixos real	Comprimento total	Balanço dianteiro	Altura total em GVW	Distância mínima para implementação	Balanço traseiro	Ângulo de ataque dianteiro	Ângulo de saída traseiro		Altura do chassi ao solo em GVW	Distância mínima do entre eixos ao solo	Altura do eixo dianteiro	Altura do eixo traseiro	Largura total		Largura total da cabine (sem retrovisores)	Largura do veículo partetraseiro	Distância máxima entre lanternas	Bitola traseira	Bitola dianteira	Distância entre abas internas do chassi	Largura entre longarinas nos Brasil extremos	Raio de giro	Raio de parede
								Brasil	Argentina com parachoque					Retrovisor braço curto	Retrovisor braço longo									
A	A	B	C	D	E	F	G	H	H	I	J	K	L	M	M	N	O	P	Q	R	S	T		
3900	3886	7066	1265	2503	644	1948	20°	18°	8°	816	301	233	210	2681	2986	2158	2195	2085	1695	1882	721	853	6050	8330
4455	4441	7625	1265	2503	644	1948	20°	18°	8°	808	301	233	210	2681	2986	2158	2195	2085	1695	1882	721	853	7250	9550

\*\*Medida sem carga

TECTOR NEF4 - 15-210

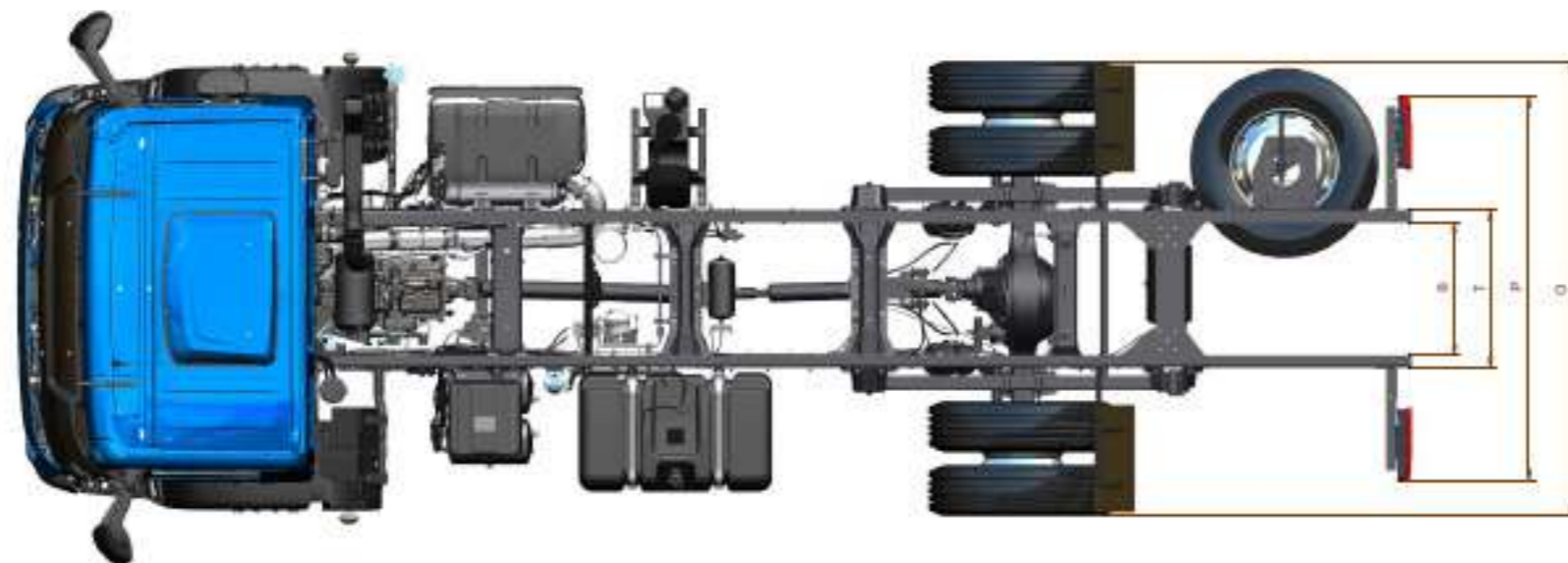

DETALHE PARA MERCADO ARGENTINA



DETALHE PARA MERCADO ARGENTINA

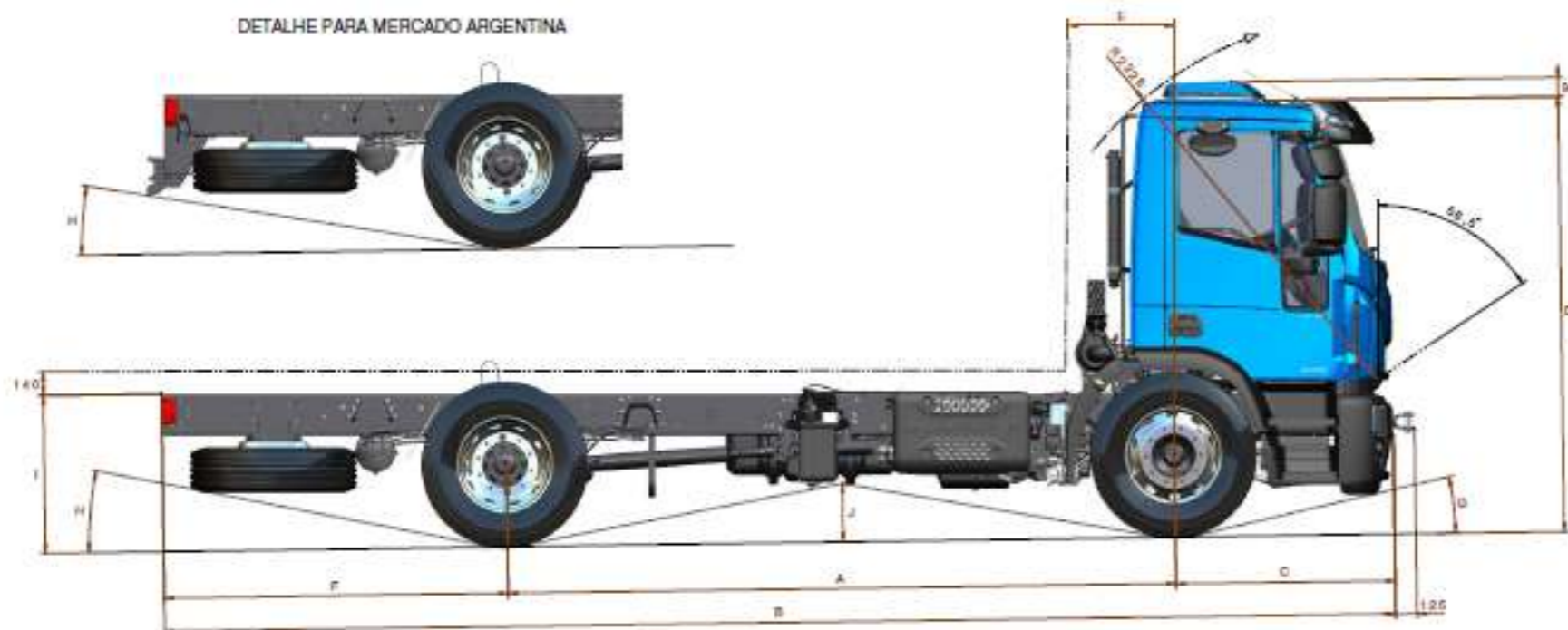

Distância entre eixos divulgada (GVW)	Distância entre-eixos real (GVW)	Comprimento total (sem gancho reboque e parachoque traseiro)	Balanço dianteiro (GVW)	Altura do veículo (sem umidificador - GVW)	Distancia mínima entre o eixos e o início do implemento	Balanço traseiro (GVW)	Ângulo de entrada (GVW)	Ângulo de saída (GVW)		Altura da plataforma de carga (GVW)	Distancia mínima do entre eixos ao solo (GVW)	Altura do eixo dianteiro	Altura do eixo traseiro	Largura máxima da cabine com retrovisores		Largura máxima da cabine - sem retrovisores e sem seta	Largura máxima da traseira	Distancia maxima entre lanternas	Bitola traseira	Bitola dianteira	Distância entre abas internas do chassi	Largura entre longarinas nos Brasil extremos	Raio de giro	Raio de parede
								Brasil	Argentina com parachoque					Braço curto	Braço longo									
A	A	B	C	D	E	F	G	H	H	I	J	K	L	M	M	N	O	P	Q	R	S	T		
4185	4104	7563	1362	2694	628	2109	14°	11,5°	9°	918	337	290	240	-	2986	2400	2457	2086	1832	2004	712	852	7206	9601
4815	4735	8458	1362	2694	628	2374	14°	17°	8°	909	346	290	240	-	2986	2400	2457	2086	1832	2004	712	852	7766	10158

\*\*Medida sem carga

TECTOR NEF4 4X2 - 17-210

CAPÍTULO 6 - ESPECIFICAÇÕES TÉCNICAS DOS MODELOS

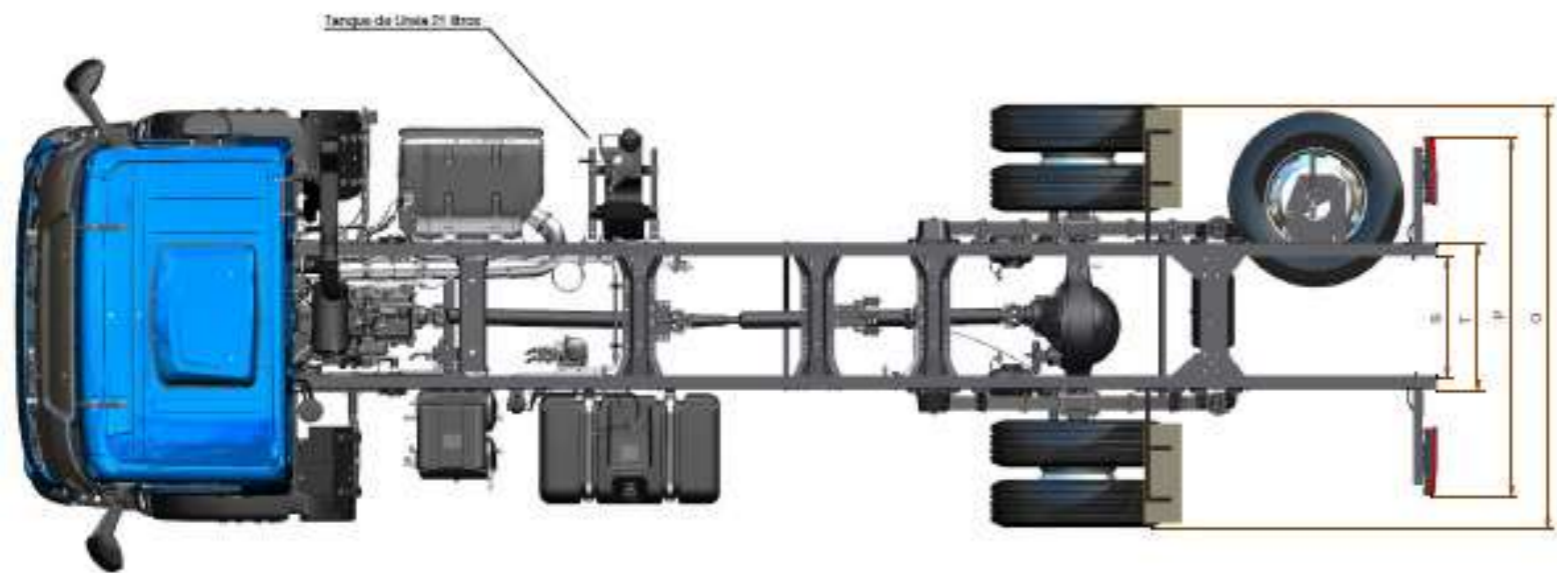

DETALHE PARA MERCADO ARGENTINA



DETALHE PARA MERCADO ARGENTINA

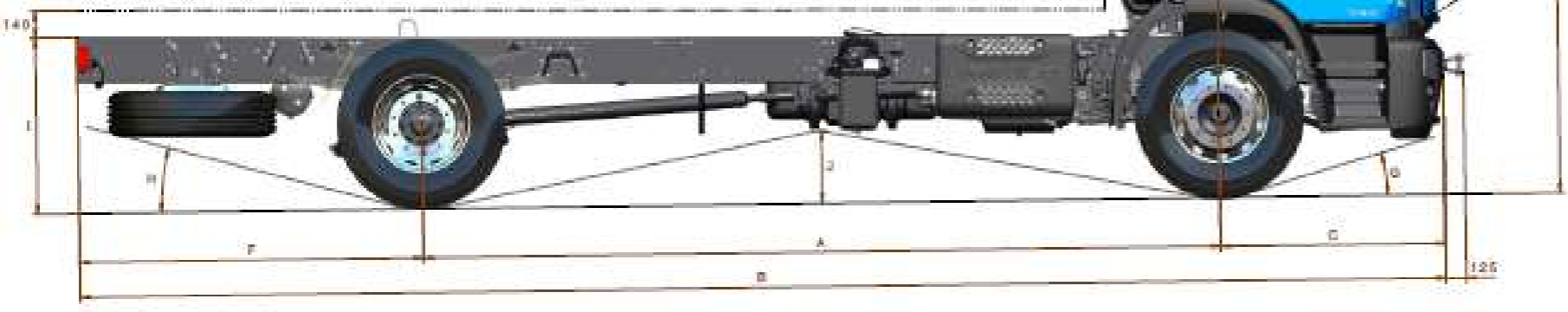
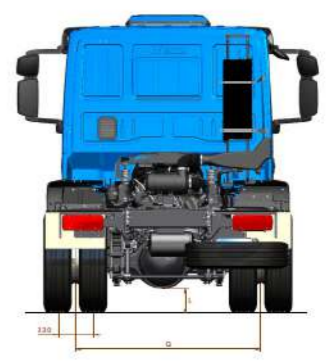
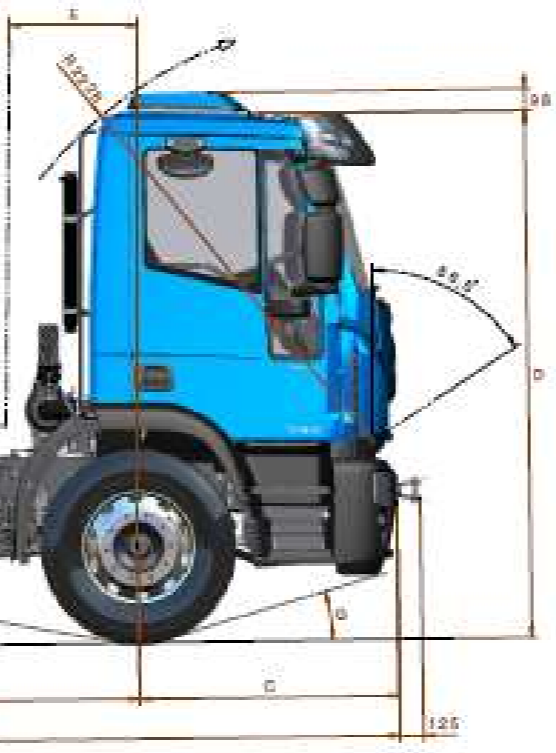

DETALHE PARA MERCADO ARGENTINA



Distância entre eixos divulgada (GVW)	Distância entre-eixos real (GVW)	Comprimento total (sem gancho reboque e parachoque traseiro)	Balanço dianteiro (GVW)	Altura do veículo (sem umidificador - GVW)	Distância mínima entre o eixos e o início do implemento	Balanço traseiro (GVW)	Ângulo de entrada (GVW)	Ângulo de saída (GVW)		Altura da plataforma de carga (GVW)	Distância mínima do entre eixos ao solo (GVW)	Altura do eixo dianteiro	Altura do eixo traseiro	Largura máxima da cabine com retrovisores		Largura máxima da cabine - sem retrovisores e sem seta	Largura máxima da traseira	Distância máxima entre lanternas	Bitola traseira	Bitola dianteira	Distância entre abas internas do chassi	Largura entre longarinas nos Brasil extremos	Raio de giro	Raio de parede
								Brasil	Argentina com parachoque					Braço curto	Braço longo									
A	A	B	C	D	E	F	G	H	H	I	J	K	L	M	M	N	O	P	Q	R	S	T		
4185	4190	7632	1362	2751	628	2087	16°	22°	11°	1030	255	290	240	-	2986	2400	2485	2086	1832	2004	691	852	6360	8755
4815	4820	8262	1362	2751	628	2087	16°	22°	11°	1027	255	240	240	-	2986	2400	2485	2086	1832	2004	691	852	7539	9937

\*\*Medida sem carga

TECTOR NEF6 4X2 CABINATO - 17-280/ 17-320

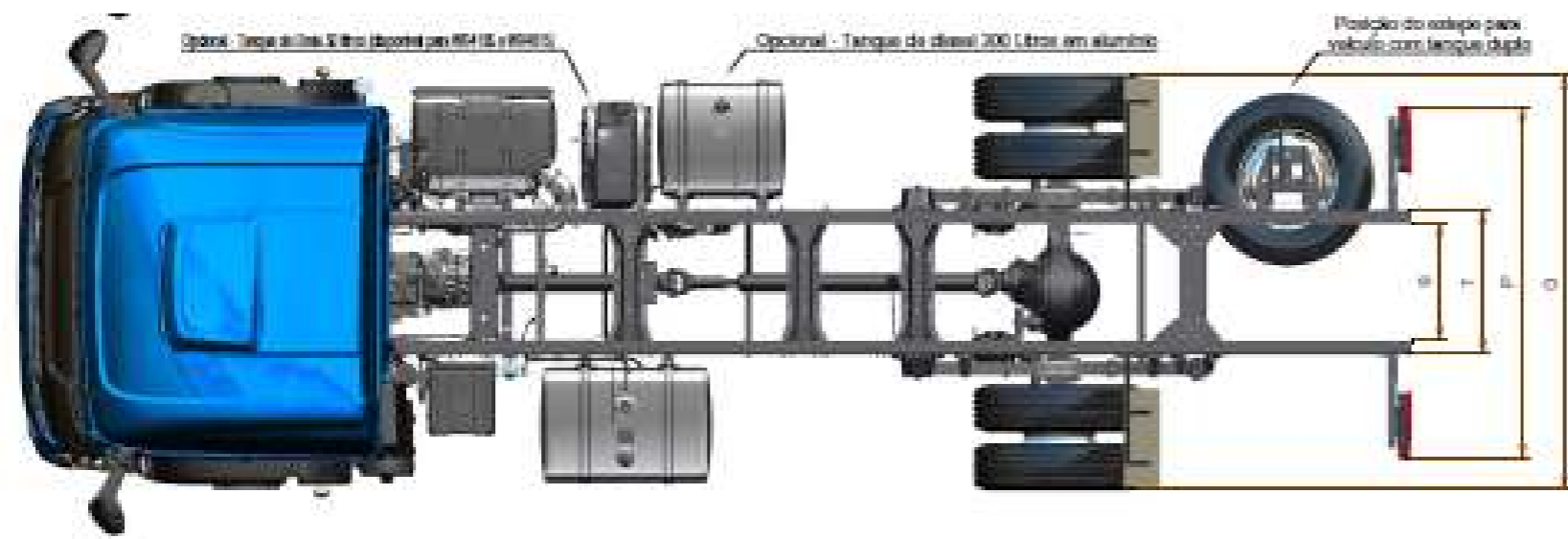

DETALHE PARA MERCADO ARGENTINA

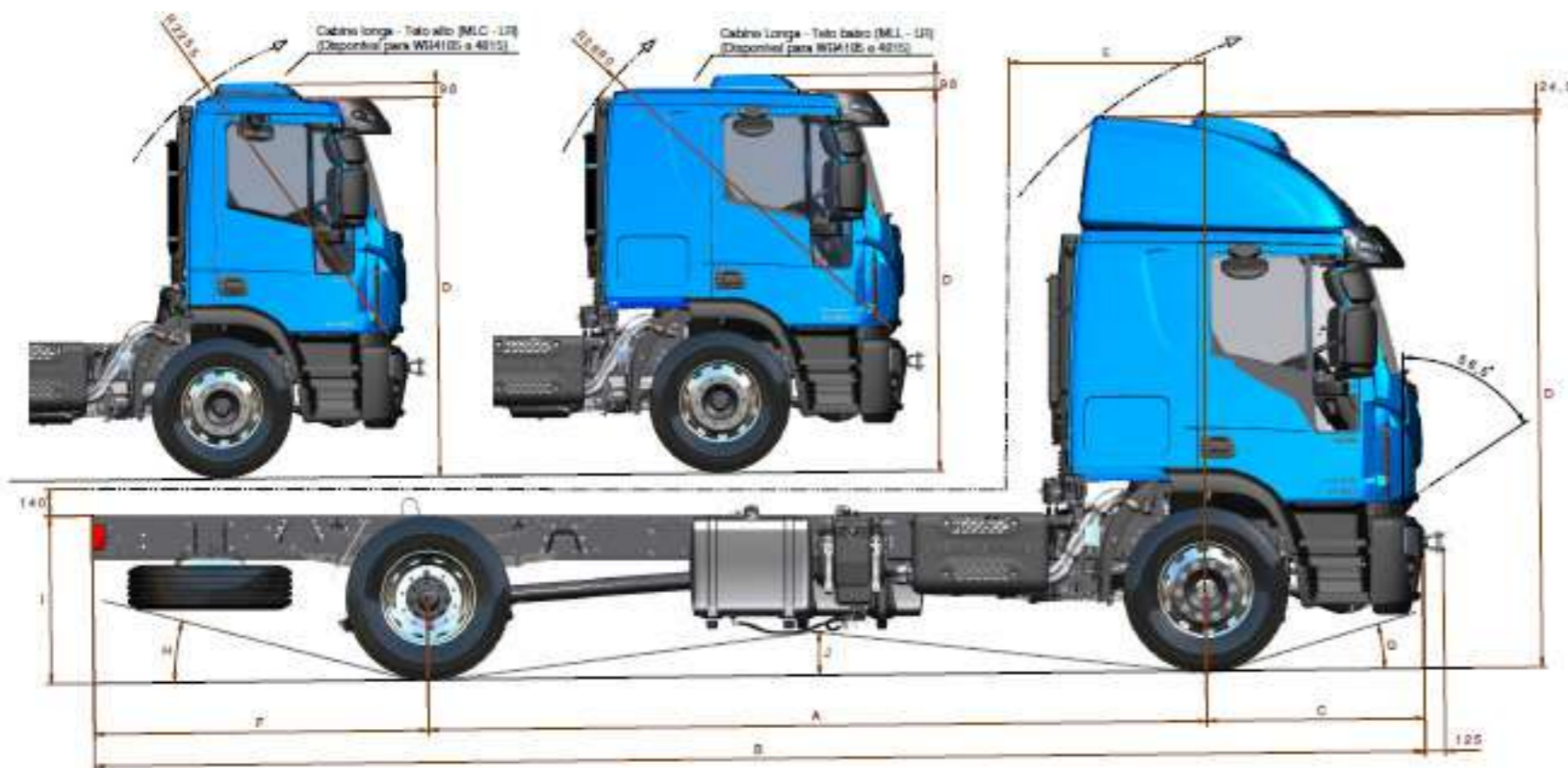
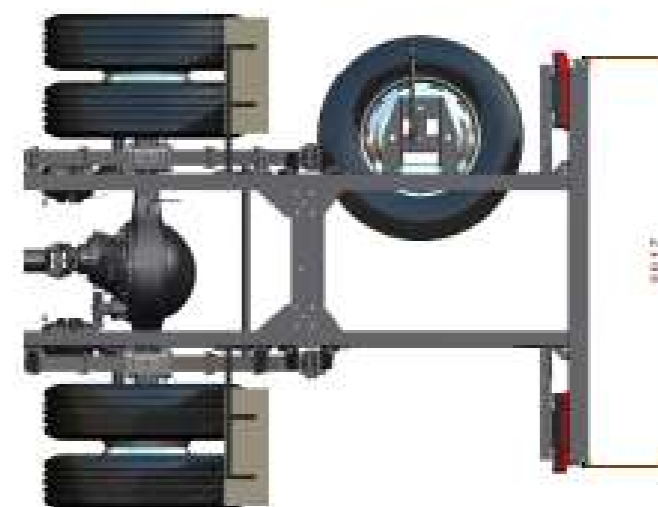

Distância entre eixos divulgada (GVW)	Distância entre-eixos real (GVW)	Comprimento total (sem gancho reboque e parachoque traseiro)	Balanço dianteiro (GVW)	Altura do veículo (sem umidificador - GVW)		Distancia mínima entre o eixos e o início do implemento		Balanço traseiro (GVW)	Ângulo de entrada (GVW)	Ângulo de saída (GVW)		Altura da plataforma de carga (GVW)	Distancia mínima do entre eixos ao solo (GVW)	Altura do eixo dianteiro	Altura do eixo traseiro	Largura máxima da cabine com retrovisores		Largura máxima da cabine - sem retrovisores e sem seta	Largura máxima da traseira	Distancia maxima entre lanternas	Bitola traseira	Bitola dianteira	Distância entre abas internas do chassi	Largura entre longarinas nos extremos	Raio de giro	Raio de parede
				Teto baixo	Teto alto	Cabine curta	Cabine longa			Brasil	Argentina com parachoque					Braço curto	Braço longo									
A	A	B	C	D	D	E	E	F	G	H	H	I	J	K	L	M	M	N	O	P	Q	R	S	T		
3690	3694	6236	1356	2831	-	700	-	1187	16°	40°	19°	1006	239	272	198	-	2986	2400	2457	2085	1833	2004	692	852	6770	7600
4185	4188	7634	1356	2831	3424	700	1068	2090	16°	15°	11°	1017	239	272	198	-	2986	2400	2457	2085	1833	2004	692	852	7460	8300
4815	4818	8264	1356	2831	3424	700	1068	2090	16°	15°	11°	1014	239	272	198	-	2986	2400	2457	2085	1833	2004	692	852	8330	9190

\*\*Medida sem carga

TECTOR NEF6 4X2 - 17-280 / 17-320 - TRATTOR

CAPÍTULO 6 - ESPECIFICAÇÕES TÉCNICAS DOS MODELOS

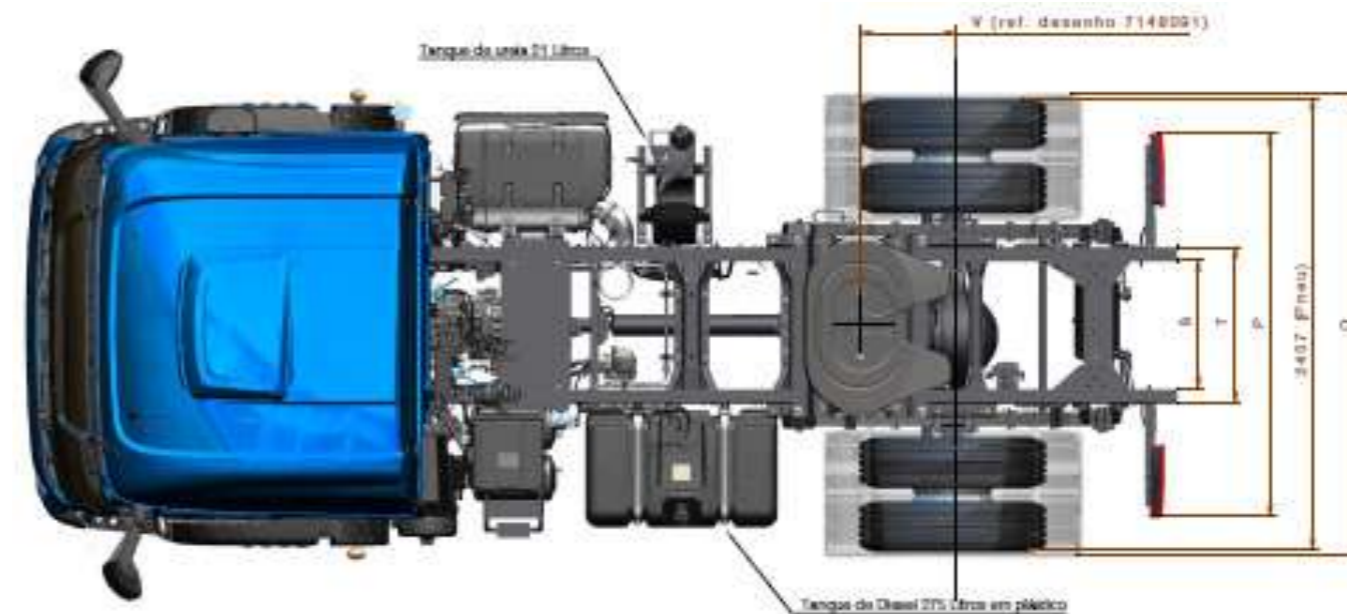

DETALHE PARA MERCADO ARGENTINA

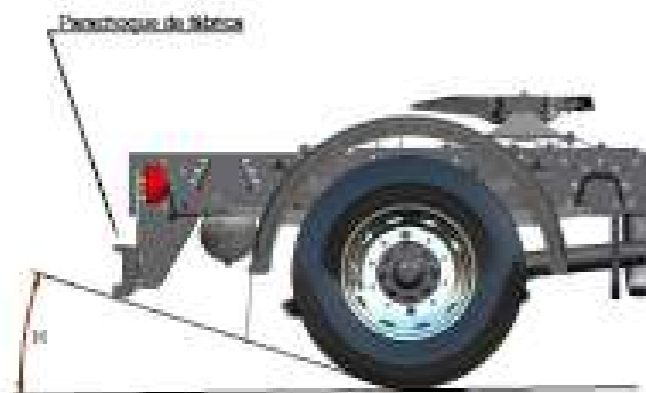

DETALHE PARA MERCADO ARGENTINA

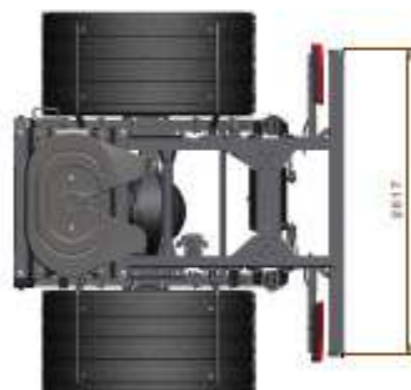

Distância entre eixos divulgada (GVW)	Distância entre-eixos real (GVW)	Comprimento total (sem gancho reboque e para-choque traseiro)	Balanço dianteiro (GVW)	Altura do veículo (sem umidificador - GVW)		Distância mínima entre o eixos e o início do implemento		Balanço traseiro (GVW)	Ângulo de entrada (GVW)	Ângulo de saída (GVW)		Altura da plataforma de carga (GVW)	Distância mínima do entre eixos ao solo (GVW)	Altura do Eixo dianteiro	Altura do Eixo traseiro	Largura máxima da cabine com retrovisores		Largura máxima da cabine - sem retrovisores e sem seta	Largura máxima da traseira	Distância máxima externa entre lanternas	Bitola traseira	Bitola dianteira	Distância entre abas internas do chassi	Largura entre longarinas nos extremos	Distância entre o centro do 1º eixo traseiro ao centro da 5ª roda		Raio de giro	Raio de parede
				Teto baixo	Teto alto	Cabine curta	Cabine longa			Brasil	Argentina (Com para-choque)					Braço curto	Braço longo								V (Técnico)	V (Legal)		
A	A	B	C	D	D	E	E	F	G	H	H	I	J	K	L	M	M	N	O	P	Q	R	S	T				
3690	3693	6263	1356	2831	3424	-	1068	1223	16°	-	19°	1007	254	254	198	-	2986	2400	2511	2085	1833	2004	692	852	1027 (17-280 Teto baixo) 1018 (17-280 Teto alto) 975 (17-320 Teto baixo) 965 (17-320 Teto alto)	914 (17-280 Teto baixo) 903 (17-280 Teto alto) 911 (17-320 Teto baixo) 900 (17-320 Teto alto)	6770	7600

\*\*Medida sem carga

### TECTOR NEF6 4X2 - 17-320 - COLETA



Distância entre eixos divulgada (GVW)	Distância entre-eixos real (GVW)	Comprimento total (sem gancho reboque e parachoque traseiro)	Balanço dianteiro (GVW)	Altura do veículo (sem umidificador - GVW)		Distância mínima entre o eixos e o início do implemento		Balanço traseiro (GVW)	Ângulo de entrada (GVW)	Ângulo de saída (GVW)		Altura da plataforma de carga (GVW)	Distância mínima do entre eixos ao solo (GVW)	Altura do Eixo dianteiro	Altura do Eixo traseiro	Largura máxima da cabine com retrovisores		Largura máxima da cabine - sem retrovisores e sem seta	Largura máxima da traseira	Distância máxima externa entre lanternas	Bitola traseira	Bitola dianteira	Distância entre abas internas do chassi	Largura entre longarinas nos extremos	Raio de giro	Raio de parede
				Teto baixo	Teto alto	Cabine curta	Cabine longa			Brasil	Argentina (Com parachoque)					Braço curto	Braço longo									
A	A	B	C	D	D	E	E	F	G	H	H	I	J	K	L	M	M	N	O	P	Q	R	S	T		
4185	4234	7492	1362	2751	-	700	-	1945	22°	51°	-	927	276	286	215	-	2986	2400	2450	2087	1832	2004	692	852	6360	8755
4815	4863	8457	1362	2751	-	700	-	2280	22°	50°	-	941	276	286	215	-	2986	2400	2450	2087	1832	2004	692	866	7539	9937

\*\*Medida sem carga

TECTOR NEF6 6X2 - 24-280 / 24-320

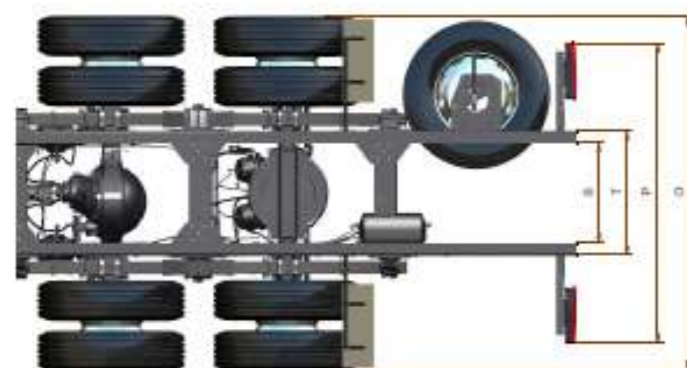

Comprimento total (sem gancho reboque e parachoque traseiro)	Balanço dianteiro (GVW)	Altura do veículo (sem umidificador - GVW)		Distância mínima entre o eixos e o início do implemento		Balanço traseiro (GVW)	Ângulo de entrada (GVW)	Ângulo de saída (GVW)		Altura da plataforma de carga (GVW)	Distância mínima do entre eixos ao solo (GVW)	Altura do Eixo dianteiro	Altura do Eixo traseiro	Largura máxima da cabine com retrovisores		Largura máxima da cabine - sem retrovisores e sem seta	Largura máxima da traseira	Distância máxima externa entre lanternas	Bitola traseira	Bitola dianteira	Distância entre abas internas do chassi	Largura entre longarinas nos extremos	Distância entre eixo trativo e 2º eixo traseiro	Raio de giro	Raio de parede
		Teto baixo	Teto alto	Cabine curta	Cabine longa			Brasil	Argentina (Com parachoque)					Braço curto	Braço longo										
		B	C	D	D			E	E					F	G										
8784	1362	2751	-	700	-	2015	16°	16°	12°	1040	240	280	217	-	2986	2400	2450	2095	1830	2326	694	864	1224	7550	9636
9414	1362	2751	3405	700	1068	2015	16°	16°	12°	1037	240	280	217	-	2986	2400	2450	2095	1830	2326	694	864	1224	8687	11087
10269	1362	2751	3405	700	1068	2015	16°	16°	12°	1033	240	280	217	-	2986	2400	2450	2095	1830	2326	694	864	1224	10293	12697

\*\*Medida sem carga

TECTOR NEF6 6X4 - 27-320

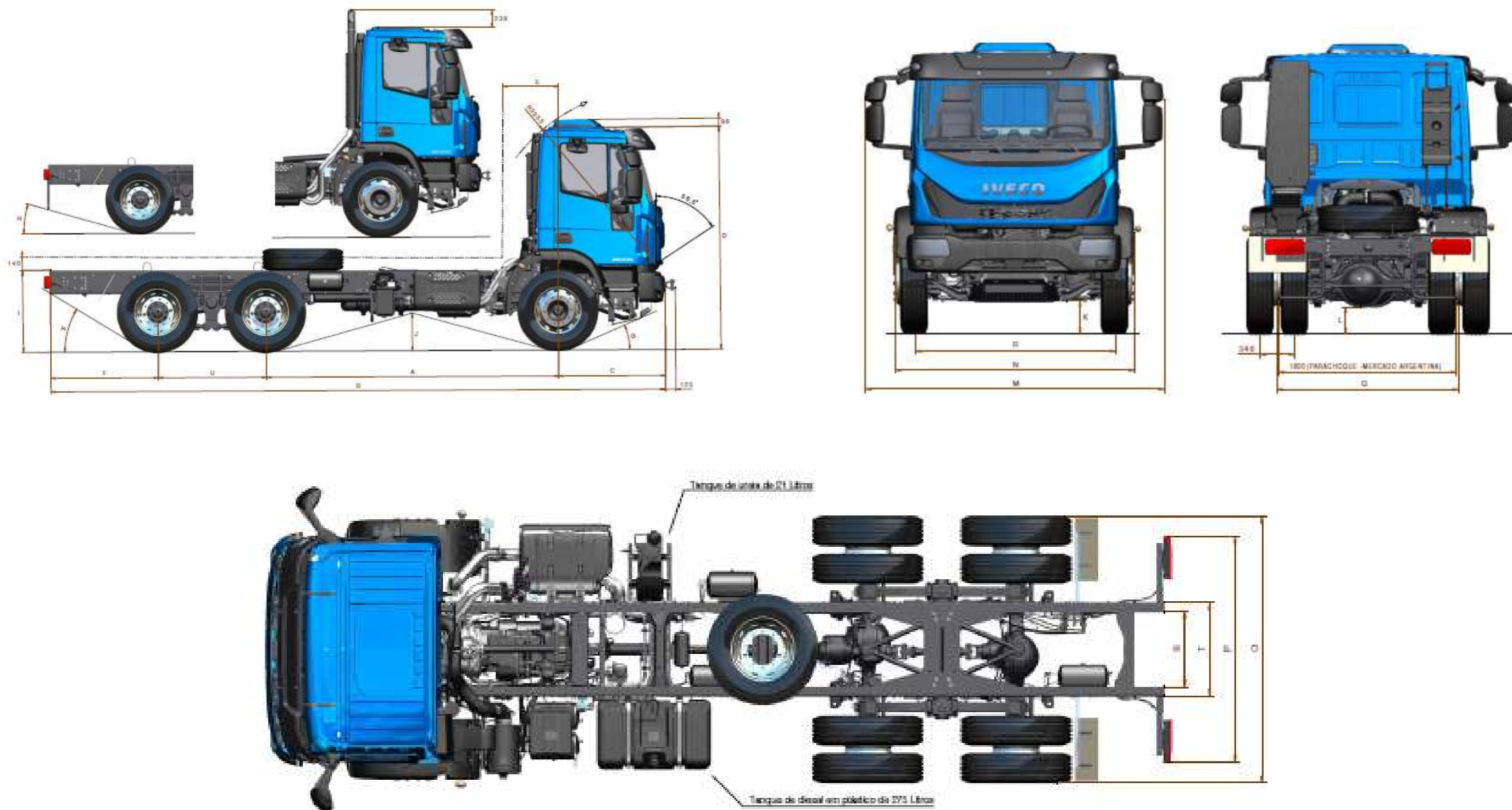

Distância entre eixos divulgada (GVW)	Distância entre-eixos real (GVW)	Comprimento total (sem gancho reboque e parachoque traseiro)	Balanço dianteiro (GVW)	Altura do veículo (sem umidificador - GVW)		Distância mínima entre o eixos e o início do implemento		Balanço traseiro (GVW)	Ângulo de entrada (GVW)	Ângulo de saída (GVW)		Altura da plataforma de carga (GVW)	Distância mínima do entre eixos ao solo (GVW)	Altura do Eixo dianteiro	Altura do Eixo traseiro	Largura máxima da cabine com retrovisores		Largura máxima da cabine - sem retrovisores e sem seta	Largura máxima da traseira	Distância máxima externa entre lanternas	Bitola traseira	Bitola dianteira	Distância entre abas internas do chassi	Largura entre longarinas nos extremos	Distância entre eixos traseiro	Raio de giro	Raio de parede
				Teto baixo	Teto alto	Cabine curta	Cabine longa			Brasil	Argentina (Com parachoque)					Braço curto	Braço longo										
				A	A	B	C			D	D					E	E										
3690	3690	7766	1362	2830	-	700	-	1365	26°	32°	16°	942	228	290	290	-	2986	2400	2450	2101	1835	2326	686	866	1360	6706	9092
4185	4185	8261	1362	2830	-	700	-	1365	26°	32°	16°	942	228	290	290	-	2986	2400	2450	2101	1835	2326	686	866	1360	7662	9740
4815	4815	10096	1362	2830	-	700	-	2570	26°	17°	9°	942	228	290	290	-	2986	2400	2450	2101	1835	2326	686	866	1360	8815	11206

\*\*Medida sem carga





# CAPÍTULO 7

## Especificação de cargas e cálculos





## ESPECIFICAÇÃO DE CARGAS E CÁLCULOS

### Indicações e dados sobre pesos

As dimensões e as massas admitidas para os eixos estão referidas nos desenhos, nas descrições técnicas e em geral nos documentos oficiais **IVECO**. As taras se referem aos veículos em seu equipamento de série. Equipamentos especiais podem implicar variações nas massas e em sua distribuição nos eixos.

Deve-se considerar que são admitidas variações nas massas de  $\pm 3\%$ . Por essa razão, antes de aplicar equipamentos é bom determinar a massa e sua distribuição sobre os eixos.

Para os cálculos da distribuição da carga útil com carroceria entre os eixos dianteiro e traseiro(s) do caminhão deve-se considerar a carga como homogênea, ou seja, uniformemente distribuída na carroceria. O Centro de Gravidade está no centro do conjunto carroceria e carga. Nesse ponto, todas as forças de atração que atuam no conjunto se convergem e se anulam.

### Classificação dos caminhões

Os caminhões são classificados como:

- simples: que suporta o peso da carroceria e da carga:
  - 4x2: 4 pontos de apoio, sendo 2 pontos de tração.
  - 4x4: 4 pontos de apoio e 4 pontos de tração.
  - 6x2: 6 pontos de apoio, sendo 2 de tração.
  - 6x4: 6 pontos de apoio, sendo 4 de tração.
  - 8x2: 8 pontos de apoio, sendo 2 de tração.
  - 8x4: 8 pontos de apoio, sendo 4 de tração.
- Articulado: composto por dois veículos: um caminhão trator conhecido como cavalo mecânico e um semirreboque.
- Conjugado: combinação de um caminhão e um reboque de dois ou três eixos, conhecido como “Romeu e Julieta”.
- Combinado (CVC): combinação de veículo de carga com duas unidades rebocadas do tipo bitrem, rodotrem, etc.

Existem duas classificações de caminhões de acordo com sua capacidade de transportar carga:

### Classificação pela ANFAVEA - Associação Nacional dos Fabricantes de Veículos Automotores (PBT e PBTC/CMT):

- Caminhões semileves: PBT entre 3,5 toneladas e 6 toneladas;
- Caminhões leves: PBT entre 6 toneladas e 10 toneladas;
- Caminhões médios: PBT entre 10 toneladas e 15 toneladas;
- Tocos, trucados e traçados: CMT menor que 45 toneladas;
- Cavalo mecânico: CMT menor que 40 toneladas;
- Caminhões pesados: PBT maior que 15 toneladas;
- Tocos, trucados e traçados: CMT maior que 45 toneladas;
- Cavalo mecânico: CMT maior que 40 toneladas.

## Classificação pelo mercado (PBT)

- Caminhões leves: de 4 a 10 toneladas;
- Caminhões médios: de 11 a 16 toneladas;
- Caminhões pesados: de 20 a 40 toneladas;
- Caminhões pesados (6x4): de 20 a 30 toneladas;
- Caminhões extrapesados: acima de 40 toneladas.

## Dimensões - definições



Os dados a seguir são necessários para o cálculo de carga do veículo:

<b>EE - Distância entre-eixos</b>	Distância entre o centro do eixo dianteiro e o centro do eixo traseiro. Nos caminhões com mais de dois eixos, considerar a distância entre o 1º (eixo dianteiro direcional) e o 2º eixo (1º eixo de tração).
<b>BD - Balanço dianteiro</b>	Distância entre o ponto extremo da dianteira e o centro da roda dianteira.
<b>BT - Balanço traseiro</b>	Distância entre o centro da roda do último eixo traseiro e o fim do implemento.
<b>BT - Balanço traseiro do chassi</b>	Distância do centro da roda do eixo traseiro extremo ao final do chassi.
<b>CT - Comprimento total do chassi</b>	Distância do ponto extremo dianteiro ao ponto extremo traseiro do chassi.
<b>CT - Comprimento total</b>	Distância do ponto extremo dianteiro ao ponto extremo traseiro do caminhão com o implemento.
<b>CE - Cabine eixo traseiro</b>	Distância entre a traseira da cabine e o centro do eixo traseiro.
<b>C - Cabine eixo dianteiro</b>	Distância entre o centro do eixo dianteiro e a traseira da cabine.
<b>D - Folga entre a cabine e a carroceria</b>	Distância entre a traseira da cabine e o início do implemento.
<b>L - Plataforma de carga</b>	Espaço útil destinado ao implemento. Quanto maior for a plataforma de carga, maior será a capacidade volumétrica.
<b>I -</b>	Largura máxima.
<b>H -</b>	Altura
<b>E -</b>	Ângulo de entrada.
<b>S -</b>	Ângulo de saída.

## Pesos - definições

Os pesos definidos de acordo com a legislação são:

<b>Peso do Veículo em Ordem de Marcha (PVOM):</b>	É o peso próprio do veículo, acrescido dos pesos do combustível, das ferramentas e dos acessórios, da roda sobressalente, do extintor de incêndio e do líquido de arrefecimento.
<b>Tara</b>	É o peso próprio do veículo, acrescido dos pesos da carroceria e equipamento, do combustível - pelo menos 90% da capacidade do(s) tanque(s), das ferramentas e dos acessórios, da roda sobressalente, do extintor de incêndio e do líquido de arrefecimento, expresso em quilogramas.
<b>Lotação</b>	É a carga útil máxima expressa em quilogramas, incluindo o condutor e os passageiros que o veículo pode transportar para os veículos de carga e tração ou número de pessoas para os veículos de transporte coletivo de passageiros. É o Peso Bruto Total menos a tara do caminhão.

<b>Peso Bruto Total (PBT)</b>	É o peso máximo (autorizado) que o veículo pode transmitir ao pavimento, constituído da soma da tara mais a lotação.
<b>Peso Bruto Total Homologado (PBT Homologado)</b>	Capacidade máxima homologada pelo fabricante. É a soma das capacidades de carga total dos eixos dianteiro e traseiro(s).
<b>Capacidade Total de Carga</b>	É a carga útil que o veículo pode transportar acrescido do peso da carroceria. Pode ser calculado pela subtração do Peso Bruto Total homologado pelo Peso em ordem de marcha.
<b>Pesos e capacidades indicados</b>	Pesos máximos e capacidades máximas informados pelo fabricante ou importador como limites técnicos do veículo.
<b>Pesos e capacidades autorizados</b>	O menor valor entre os pesos e capacidades máximos estabelecidos pelos regulamentos vigentes (valores legais) e os pesos e capacidades indicados pelo fabricante ou importador (valores técnicos).
<b>Peso Bruto Total Combinado (PBTC)</b>	Peso máximo que pode ser transmitido ao pavimento pela combinação de um veículo de tração ou de carga, mais seu(s) semirreboque(s), reboque(s), respeitada a relação potência/peso, estabelecida pelo INMETRO – Instituto de Metrologia, Normalização e Qualidade Industrial, a Capacidade Máxima de Tração da unidade de tração, conforme definida no item 2.7 do anexo dessa Resolução e o limite máximo estabelecido na Resolução CONTRAN nº 211/06, e suas sucedâneas.
<b>Capacidade Máxima de Tração (CMT)</b>	Máximo peso que a unidade de tração é capaz de tracionar, incluído o PBT da unidade de tração, limitado pelas suas condições de geração e multiplicação do momento de força, resistência dos elementos que compõem a transmissão.
<b>PVOMD</b>	É o peso do veículo no eixo dianteiro.
<b>PVOMT</b>	É o peso do veículo no eixo traseiro.

## Cálculo de carga do veículo

A carga útil somada à carroceria permitida sobre os eixos é calculada através da diferença entre o peso bruto total e o peso do veículo em ordem de marcha.

$$CED = PBTD - PVOMD$$

$$CET = PBTT - PVOMT$$

$$CT = CET + CED$$

Onde:

CED = Carga útil + carroceria no eixo dianteiro

PBTD = É o peso máximo que o veículo pode transmitir no eixo dianteiro, constituído da soma da tara mais a lotação

PVOMD = Peso do veículo no eixo dianteiro

CT = Capacidade total de carga

CET = Carga útil + carroceria no eixo traseiro

PBTT = É o peso máximo que o veículo pode transmitir no eixo traseiro, constituído da soma da tara mais a lotação

PVOMT = Peso do veículo no eixo traseiro

## Determinação do centro de gravidade do corpo e da carga útil

Centro de Gravidade ou baricentro: é o centro de um corpo para onde convergem todas as forças que atuam sobre ele e onde elas se anulam.

Centro de gravidade, portanto, é o ponto onde se podem equilibrar todas essas forças de atração.

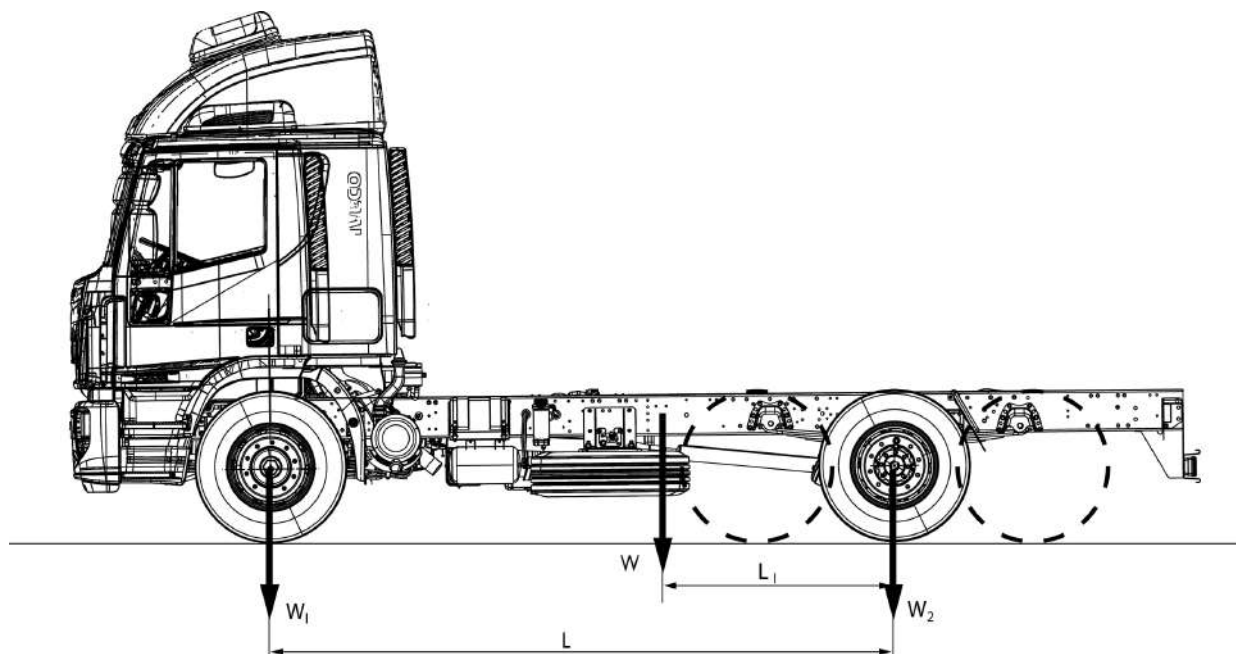

$$L_1 = \frac{W_1 \cdot L}{W} \quad \text{ou} \quad L_1 = L - \frac{W_2 \cdot L}{W}$$

$W$  = Equipamento + carga útil

$W_1$  = Parte de  $W$  pesando sobre o eixo dianteiro

$W_2$  = Parte de  $W$  pesando sobre o eixo central traseiro ou para central do truck (kg)

$L_1$  = Distância do centro de gravidade para o eixo central traseiro ou para central do truck (mm)

$L$  = Cálculo da distância entre-eixos (mm)

Exemplo computacional da posição do centro de gravidade da carga.

Considerar um veículo 170E22T (Tector ATTACK) com eixos de 4.185 milímetros:

PBT = 16.000 kg (6.000 kg máximos admissíveis na frente e 10.000 kg no traseiro).

Tara = 5.371 kg (3.330 kg no eixo dianteiro e 2.041 kg no traseiro).

A carga máxima permitida (equipamento + carga útil) é  $W = 16.000 - 5.371 = 10.629$  kg. Obtém-se a posição do centro de gravidade onde a carga máxima admissível no eixo dianteiro é alcançada. A hipótese de uma distribuição uniforme da carga.

Neste caso, de carga máxima permitida de 10.629 kg:

$W_1 = 6.000 - 3.330 = 2.670$  kg no eixo dianteiro e o restante  $W_2 = 10.629 - 2.670 = 7.959$  kg no eixo traseiro. Assim, teremos:

$W_1 = 2.670$  kg       $L = 4.185$  milímetro       $W = 10.629$  kg

$$L_1 = W_1 \times L / W = 2.670 \times 4.185 / 10.629 = 1.051 \text{ milímetros}$$

O centro de gravidade da carga (equipamento + carga útil) não pode ser maior que 1.051 milímetros a partir do eixo traseiro, caso contrário, haveria uma sobrecarga no eixo dianteiro.

## Verificação do centro de gravidade com carga completa

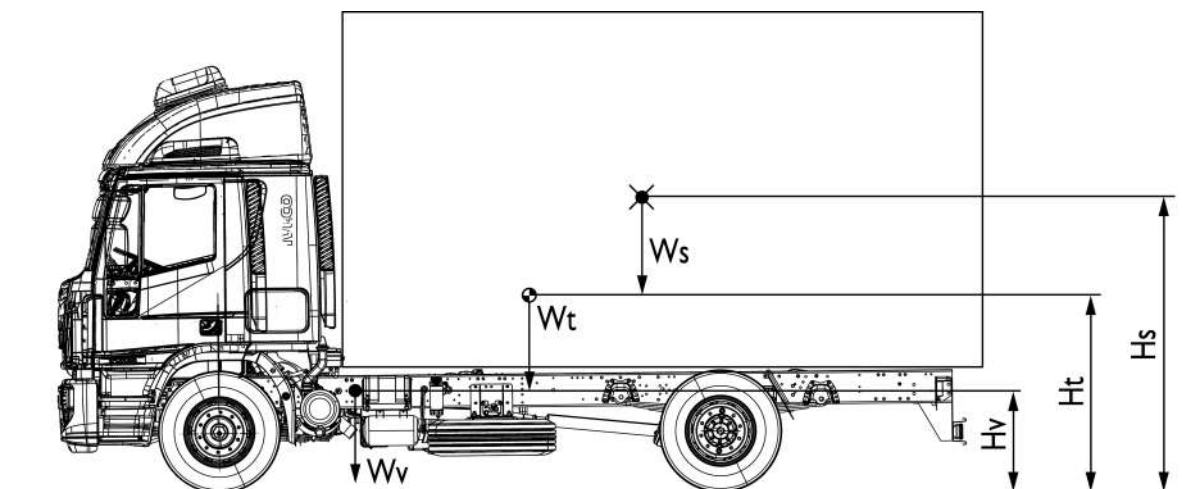

$$H_t = \frac{W_v \cdot H_v + W_s \cdot H_s}{W_v + W_s}$$

$$H_s = \frac{(W_v + W_s) \cdot H_t - W_v \cdot H_v}{W_s}$$

Onde:

$W_v$  = Tara do veículo chassi/cabine

$H_v$  = Altura do centro de gravidade do chassi/cabine (condição de carga)

$W_s$  = Corpo e carga

$H_s$  = Altura do centro de gravidade do corpo e da carga útil em relação ao solo

$W_t$  = Peso do veículo quando totalmente carregado

$H_t$  = Altura do centro de gravidade do veículo totalmente carregado com peso bruto

A posição de  $H_v$  vai depender da carga e deflexão da suspensão.

A altura do centro de gravidade ( $H_v$ ) indicado na figura acima representa valores que não devem ser ultrapassados para cada equipamento. Estes valores foram calculados apenas em termos de estabilidade transversal do veículo e são aplicáveis a uma distância entre-eixos média.

Os valores apresentados na figura anterior referem-se a carroceria com carga fixa. Em versões em que a carga tende a mover para o lado (por exemplo: cargas suspensas, cargas de fluidos, etc), especialmente ao girar, maior estresse dinâmico é gerado, o que torna o veículo menos estável. Isto deve ser levado em consideração nas instruções fornecidas quanto ao funcionamento do veículo ou para a eventual redução da altura do centro de gravidade.

## Usando barras estabilizadoras

Barras estabilizadoras suplementares ou anti-roll, quando disponíveis, reforços de mola ou a aplicação de componentes de borracha podem aumentar a altura do centro de gravidade da carga, que deve ser definida de acordo com o momento.

A modificação deve ser efetuada após cuidadoso estudo, levando em consideração as especificações da versão, como a distância entre-eixos para a distribuição das tensões transversais que atuam sobre a suspensão, tanto na parte da frente e na parte de trás do veículo.

Deve-se observar que muitas vezes é aconselhável modificar somente o eixo traseiro, uma vez que modificar o eixo dianteiro daria ao condutor uma falsa sensação de estabilidade tornando mais difícil perceber os limites de segurança. Modificação para o eixo dianteiro pode ser efetuada quando a carga é posicionada atrás da cabine (por exemplo, guias) ou em que as carrocerias são muito rígidas.

## Observando os pesos permitidos

Todos os limites indicados na documentação **IVECO** devem ser respeitados. A carga do eixo dianteiro é de particular importância em diferentes condições de carga e deve ser bem observada a fim de garantir uma orientação correta sobre seu transporte nos diferentes tipos de estrada.

Uma atenção especial deve ser dada aos veículos com um peso que está concentrado no balanço traseiro (por exemplo, guias, elevadores, cauda-centro de veículos reboques de eixo) e com uma distância entre-eixos curta e um centro de gravidade alto (por exemplo, veículos de silos, misturadores de cimento).

No caso de veículos com um eixo de elevação traseiro agregado deve ser ressaltado que, com o eixo na posição levantada, a distância entre-eixos eficaz é reduzida, enquanto que a saliência traseira é aumentada.

Valores mínimos para o eixo dianteiro (observar especificações diferentes para cada veículo):

- 20% do peso total do veículo com as cargas uniformemente distribuídas.
- 25% do peso total do veículo para cargas que estão concentrados no balanço traseiro.

## Variações no peso permitido

A alteração no peso máximo admissível pode ser concedida para aplicações específicas, no entanto, tais alterações, caso ultrapassem os limites impostos por lei, devem ser autorizadas pela Autoridade competente.

A redução da carga admissível do veículo pode requerer modificações em alguns conjuntos, como a suspensão. Nestas circunstâncias, a informação necessária será fornecida.

O pedido de autorização deve incluir:

- Tipo de veículo, distância entre-eixos, número de identificação, o uso designado.
- A distribuição de peso sobre os eixos (por exemplo, veículos equipados com grua), incluindo as posições do centro de gravidade da carga útil.
- Propostas relativas ao reforço dos componentes quando necessário.

A redução da carga admissível do veículo pode requerer modificações em alguns conjuntos, como a suspensão. Nestas circunstâncias, a informação necessária será fornecida.

O pedido de autorização deve incluir:

- Tipo de veículo, distância entre-eixos, número de identificação, o uso designado.
- A distribuição de peso sobre os eixos (por exemplo, veículos equipados com grua), incluindo as posições do centro de gravidade da carga útil.
- Propostas relativas ao reforço dos componentes quando necessário.

### Cálculo para Veículos 4x2/6x2/6x4/8x2

Para os veículos toco, trucado e traçado, a distância do Centro de Gravidade ao centro do eixo traseiro, pode ser determinada da seguinte maneira:

$$D2 = \frac{CED \times EE}{CT}$$

Onde,

EE = Distância entre-eixos

O = Distância mínima do eixo dianteiro ao início da carroceria

D2 = Distância entre o eixo traseiro e o centro de gravidade de CT (Centro de gravidade do implemento)

CED= Carga útil + Carroceria no eixo dianteiro

CT = Capacidade Total (Carga Útil + Carroceria)

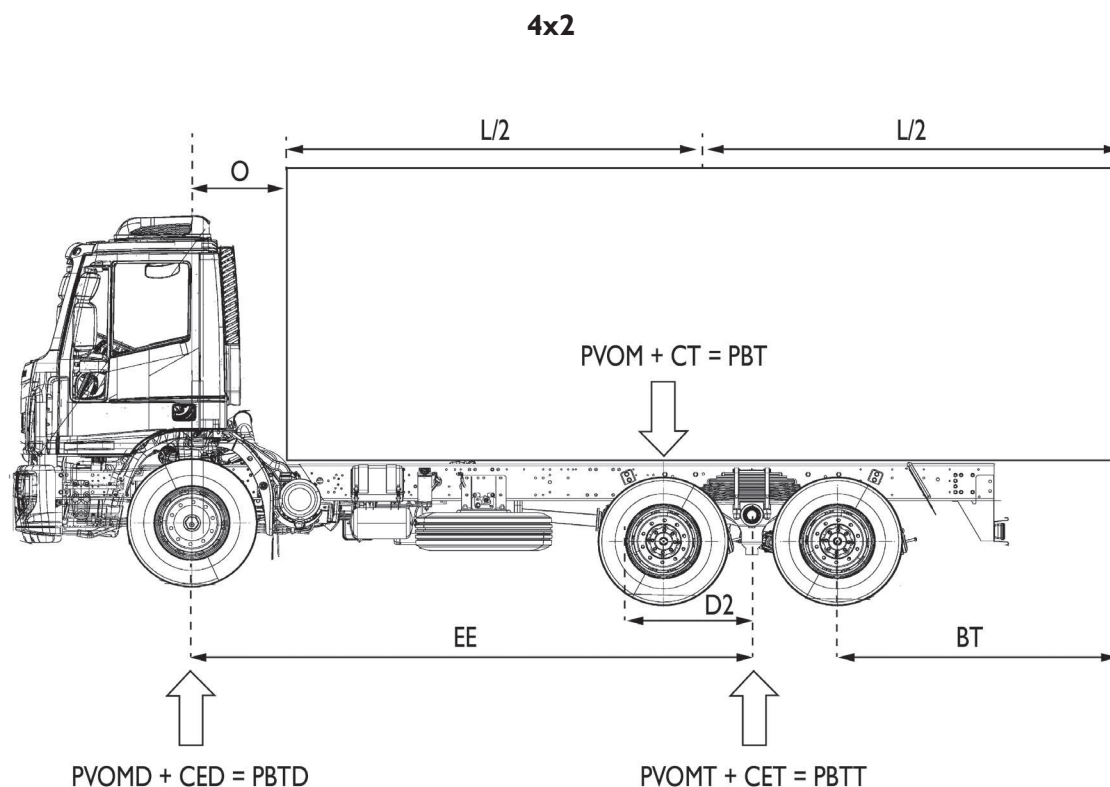

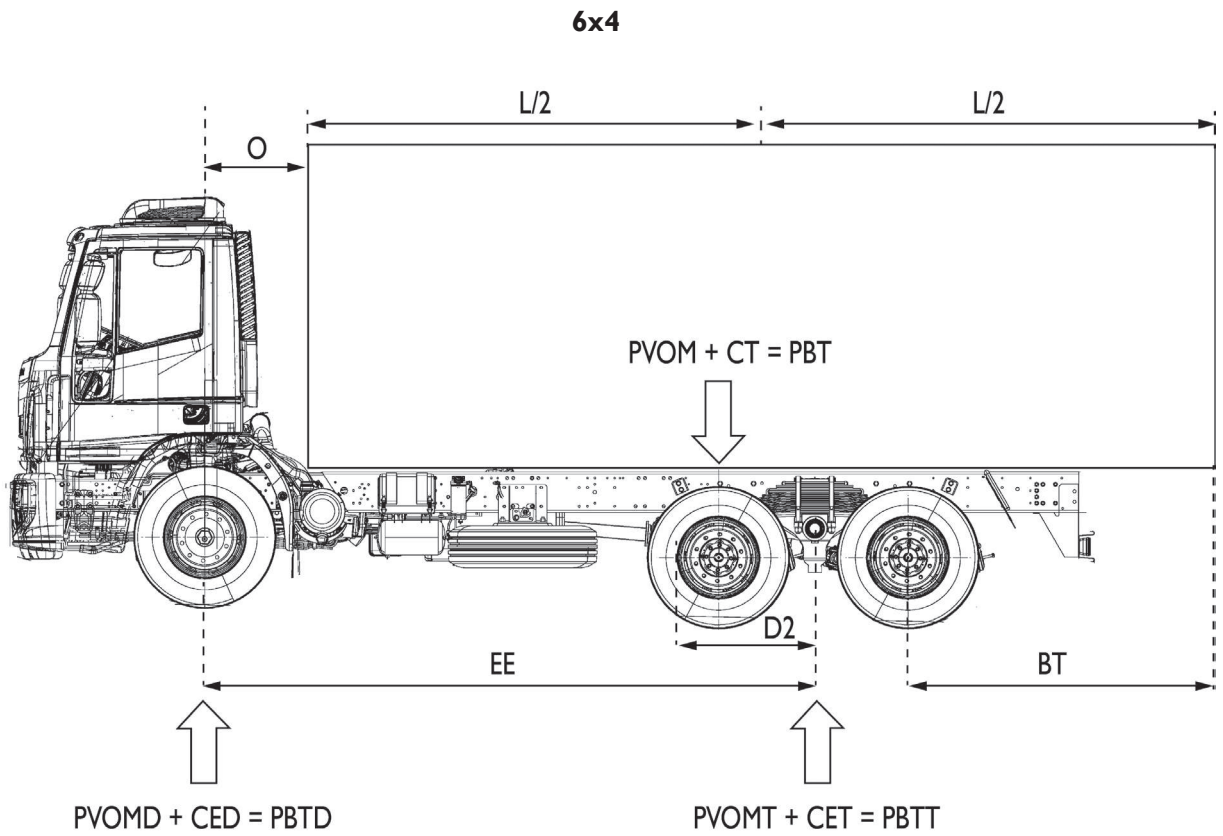
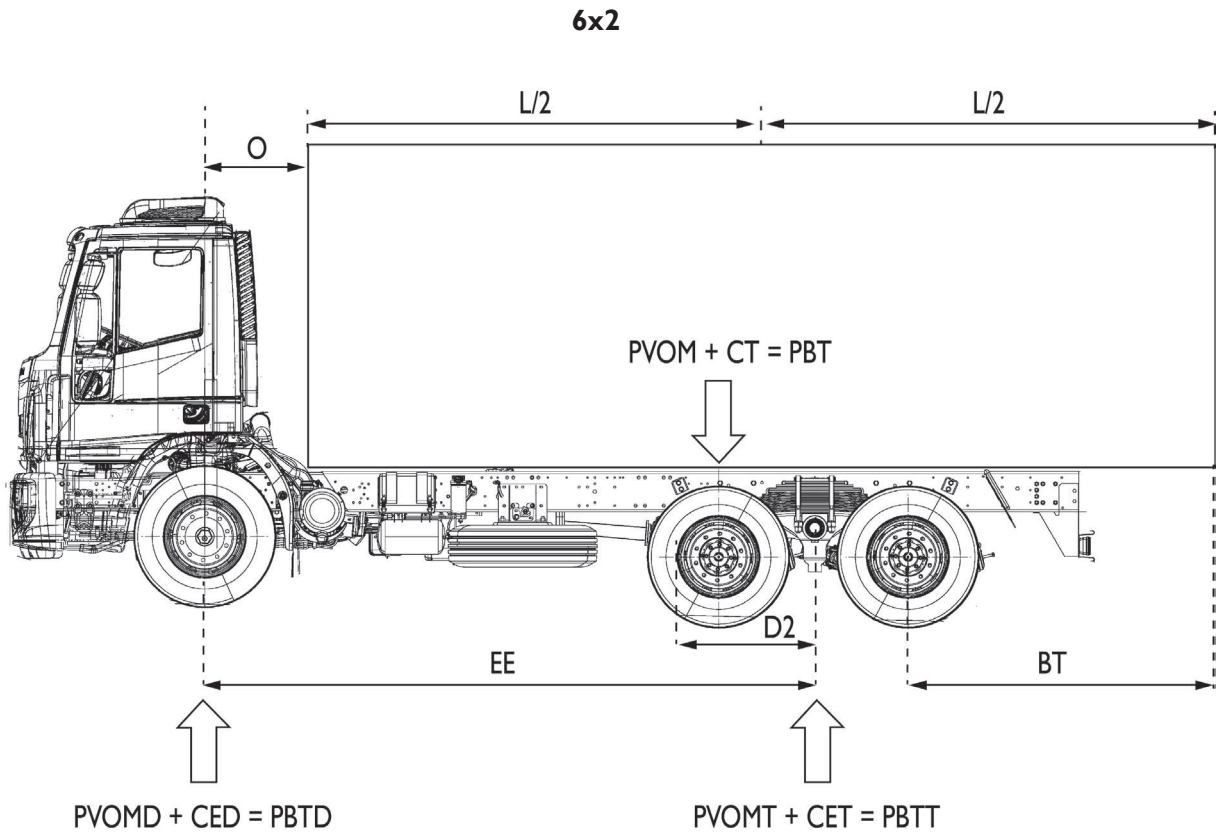

Na construção da carroceria, o implementador leva em conta o centro de gravidade de todo o conjunto (caminhão + carroceria) para garantir o equilíbrio, a segurança do veículo ao trabalhar e a distribuição de carga por eixo.

Dessa forma, se a carga está uniformemente distribuída e o centro de gravidade se encontra no centro do conjunto carroceria e carga, então o comprimento do implemento será:

$$L = (EE - O - D2) \times 2$$

### Cálculo para Veículo com 5ª roda

Para os veículos chassi/cabine (articulado), o Centro de Gravidade do caminhão se encontra na 5ª roda, e a distância do centro da 5ª roda até o centro do eixo traseiro é definida de fábrica.

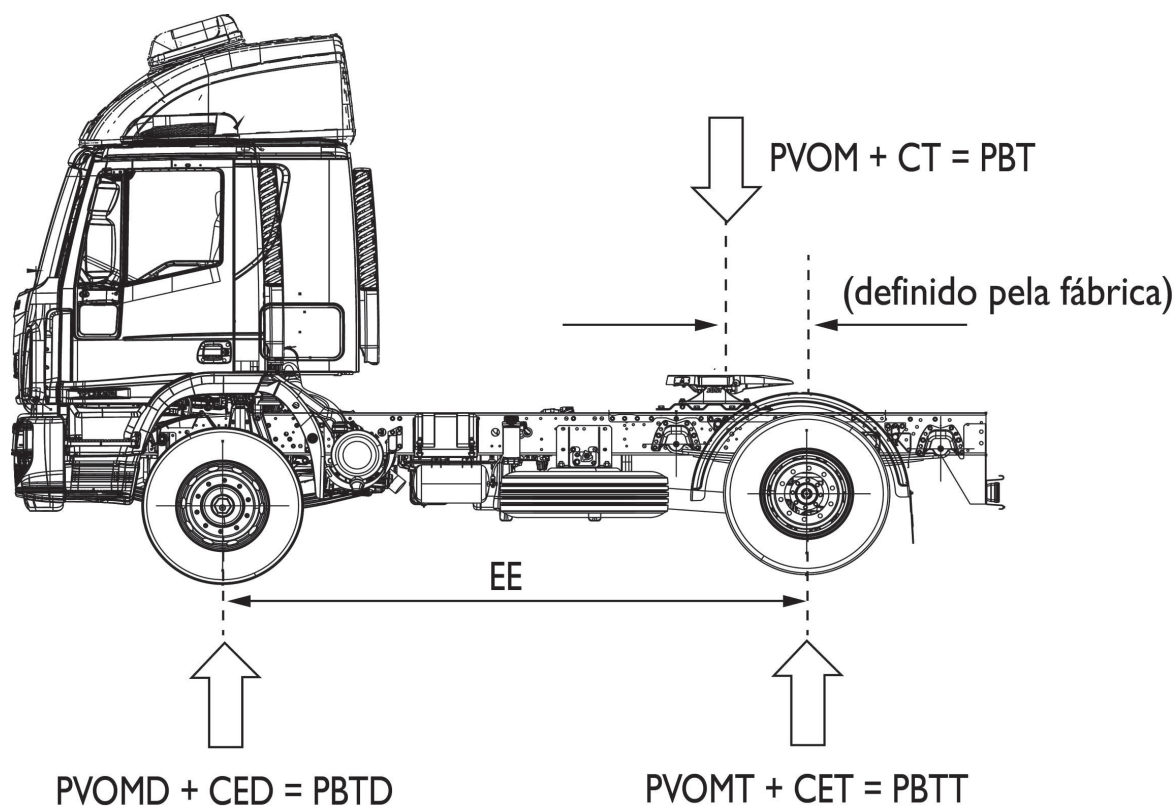



# CAPÍTULO 8

Funcionamento de componentes e  
manutenção do veículo

Parametrização para tomada de força (PTO)



## INSTRUÇÕES PARA O CORRETO FUNCIONAMENTO DOS COMPONENTES DO VEÍCULO E ACESSIBILIDADE PARA MANUTENÇÃO

Como regra geral, a modificação ou a instalação de qualquer tipo de equipamento nunca deverá alterar ou impedir o correto funcionamento dos conjuntos e peças do veículo em todas as suas condições operacionais.

Alguns procedimentos que devem ser seguidos para o correto funcionamento do veículo com o implemento instalado:

- Manter acesso fácil a todas as partes que requerem inspeção ou manutenção e reparação periódica. No caso de conjuntos fechados, devem ser instalados tipos de portas adequadas que permitam o fácil acesso.
- Para cabines basculantes, um espaço adequado deve ser assegurado. No caso de estruturas que envolvem o espaço acima da cabine do condutor, deverá ser garantido espaço suficiente para a passagem do ar de admissão - ver figura abaixo.
- Respeitar as dimensões recomendadas para garantir o correto funcionamento e permitir a manutenção do caminhão e seu implemento.

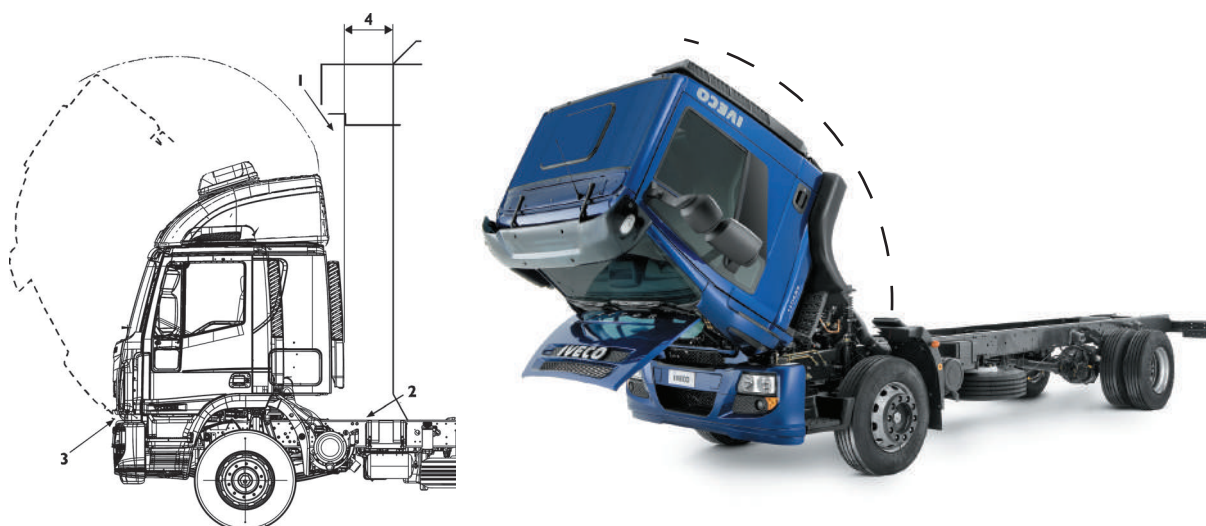

- 1 - Manter espaço adequado para abertura da cabine basculante
- 2 - Manter o espaço livre acima da caixa de velocidades (para tratores com reboques considerar o movimento entre trator e semirreboque)
- 3 - Ponto do pivô da cabine
- 4 - Mínima distância a satisfazer
  - Manter acesso aos componentes chassi/transmissão para permitir serviços de manutenção. Por exemplo, a manutenção da caixa de velocidades ou da embreagem deve ser possível sem ser necessária a remoção de componentes principais da estrutura adicionada.

A caixa de direção deve ficar acessível para sua reparação, regulagem, enchimento, sangria e esvaziamento de óleo. É importante que a caixa de relés e fusíveis tenha uma posição que permita o acesso ou que seja facilmente utilizável. O depósito de líquido da direção assistida deve ser também acessível para seu enchimento, controle de nível e troca do cartucho filtrante. Deve-se assegurar uma distância mínima de 30 mm entre os elementos da carroceria e as partes móveis da direção, em todas as posições de giro à direita e à esquerda, levando em consideração as posições extremas da suspensão.

É proibido atuar sobre qualquer elemento que possa modificar os esforços na coluna de direção ou que produza qualquer efeito contrário à legislação atual em matéria de “sistemas de direção” e/ou “dispositivos contra o uso não autorizado de veículos a motor” (sistemas antifurto).

- Não alterar o sistema de arrefecimento (cobertura de radiador, o radiador, as passagens de ar, do circuito de arrefecimento, etc), de alimentação de combustível (posição da bomba, filtros, o diâmetro do tubo, etc), e a entrada de ar do motor.
- Não alterar o painel antirruído a fim de evitar alterações nos níveis de ruído homologados para o veículo. Se for necessário, utilizar material com características similares aos originais utilizados.
- Garantir a ventilação adequada dos freios e da bateria.
- O posicionamento dos para-lamas deve permitir a livre circulação das rodas traseiras, mesmo se forem utilizadas correntes. Também deve ser assegurado espaço suficiente com o levantamento dos eixos.
- Ajustar e regular a posição dos faróis de acordo com as instruções fornecidas no manual de uso e manutenção do veículo.
- No caso de peças que são fornecidas soltas (roda sobressalente, calços, etc), será da responsabilidade do implementador protegê-los de uma forma acessível e segura, em conformidade com possíveis regulamentações.

## CONFIGURAÇÃO PTO PARA VEÍCULOS TECTOR AUTOSHIFT

Para a correta integração entre a PTO e o veículo é necessário a parametrização tanto do motor, através do UDT, quanto para a transmissão, utilizando a ferramenta Service Range.

Quando for instalado o comando de acionamento da PTO, o mesmo deverá acionar em conjunto tanto os circuitos relacionados ao motor (tomada de corrente) quanto os circuitos referentes à PTO da transmissão.

### Parametrização PTO

Para os veículos Tector Auto-shift além da parametrização do motor, já necessária para os veículos com câmbio manual, também é necessário parametrizar a central eletrônica responsável em controlar a transmissão. A parametrização da transmissão tem alguns recursos que possibilita customizar o comportamento da transmissão quando a PTO estiver ativada de acordo com a aplicação do cliente.

**Nota:** As configurações são realizadas com a ferramenta UDT e ficam a cargo dos concessionários IVECO.

### Ativação da PTO

Nos veículos Tector Autoshift quando for instalado o acionamento da PTO deverá ser considerado no esquema elétrico tanto o motor quanto a transmissão. Por exemplo, caso exista um botão no painel o mesmo deverá fechar os circuitos pré-dispostos tanto do motor quanto da transmissão. Nos capítulos 3.1.1 e 3.1.2 estão sinalizados a localização e o modo de ativação de ambos. Abaixo um exemplo de aplicação de um veículo que utiliza somente a PTO I.

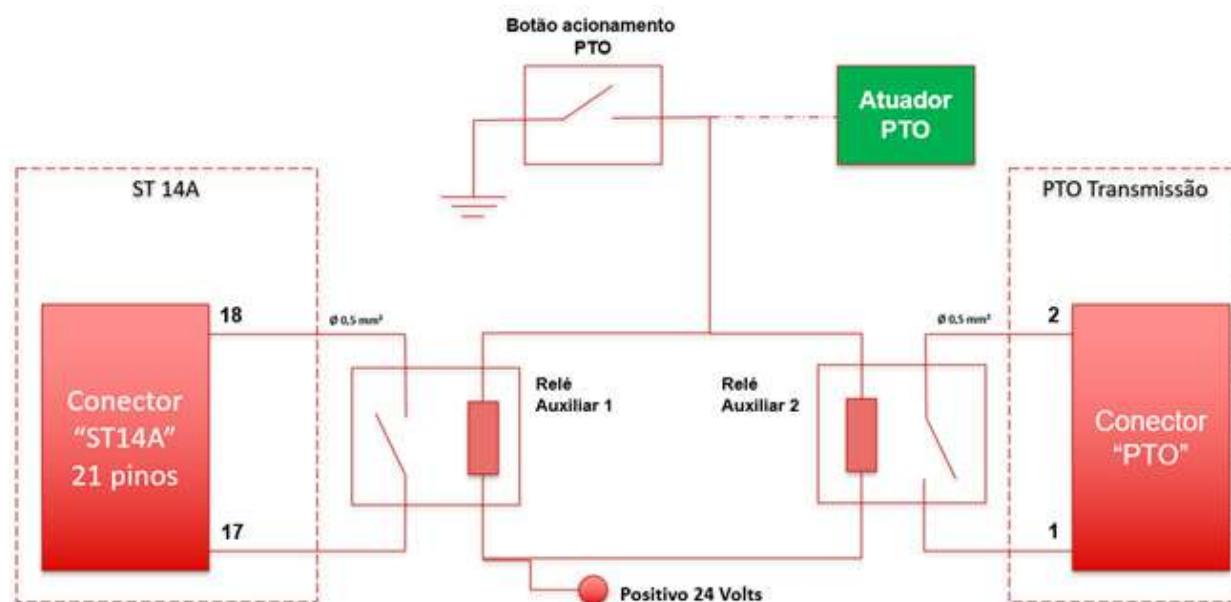

## Parametrização da PTO com caixa mecânica manual

### Predisposição Motor

Na cabine, abaixo dos fusíveis na lateral direita, está instalado um conector cinza com identificação STI 14A no qual se encontram os sinais disponíveis para o implementador. Os pinos 17, 18, 19 e 20 quando utilizados devem ser alimentados com sinal negativo (massa). A ativação da função PTO se dá através de dispositivo de chaveamento (não incluído no veículo) no qual são utilizados os pinos 17, 18, 19 e 20 da predisposição STI 14A.

Modos PTO	Pinos de ativação	RPM padrão
PTO 1	17 e 18	900
PTO 2	17 e 19	1100
PTO 3	17 e 20	1300

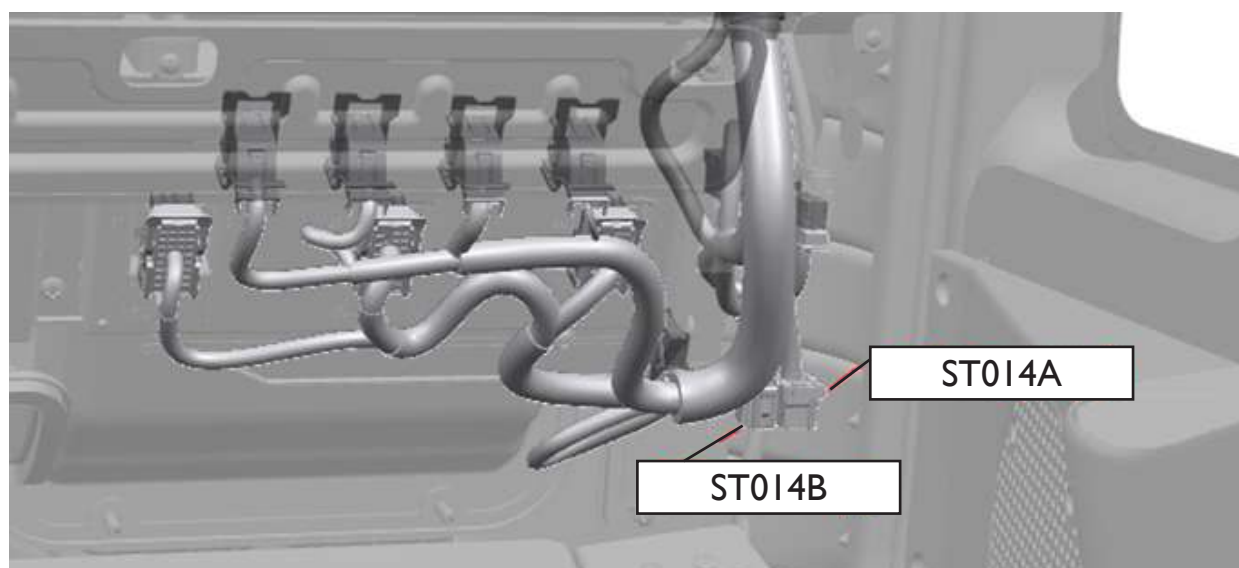
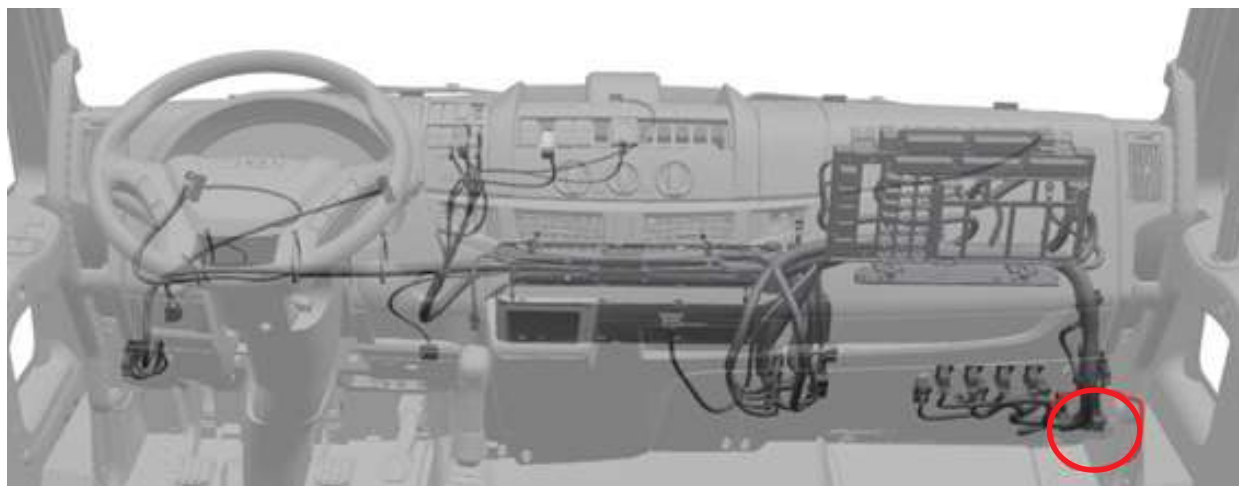

Para maiores detalhes o manual do implementador do Tector poderá ser consultado.

## Predisposição Transmissão

No veículo existe no conector chamado PTO, localizado próximo ao passa parede do lado externo, dois circuitos que ao serem conectados faz com que a transmissão interprete que existe uma PTO conectada e consequentemente ativa as configurações definidas.

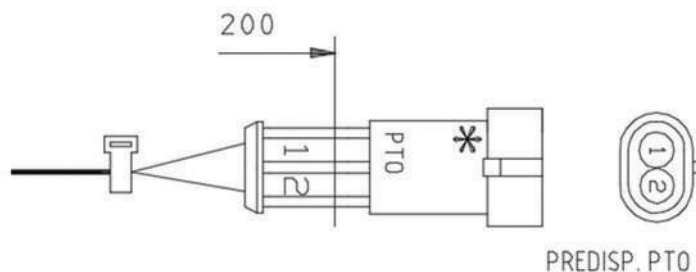

Na implementação do veículo deverá ser considerado um sistema elétrico capaz de acionar a predisposição quando for ativada a PTO.

## Tomadas de Força / Transmissões EATON

Descrição	Nº EATON	Kit de acionamento	Rotação de saída á 1000 RPM do motor	Torque contínuo	Tipo de saída	Lado de montagem	Sentido de giro em relação ao motor
Tomada de Força com Engrenagem Dupla	3005220	3003661 (Pneumático)	1800 RPM	350 Nm	P/ Bomba / Flange SAE 'B' / 13 Estrias	Lateral Direita	Oposto (Horário)
Tomada de Força com Engrenagem Dupla	3005221	3003661 (Pneumático)	1800 RPM	350 Nm	P/ Cardan / Eixo - Ø de 1" / Chavetado	Lateral Direita	Oposto (Horário)
Tomada de Força com Engrenagem Dupla	3005222	3003661 (Pneumático)	1800 RPM	350 Nm	P/ Bomba / Flange DIN 5462 / 8 Estrias	Lateral Direita	Oposto (Horário)
Tomada de Força com Engrenagem Dupla	3005223	3003661 (Pneumático)	1300 RPM	350 Nm	P/ Bomba / Flange SAE 'B' / 13 Estrias	Lateral Direita	Oposto (Horário)
Tomada de Força com Engrenagem Dupla	3005224	3003661 (Pneumático)	1300 RPM	350 Nm	P/ Cardan / Eixo - Ø de 1" / Chavetado	Lateral Direita	Oposto (Horário)
Tomada de Força com Engrenagem Dupla	3005225	3003661 (Pneumático)	1300 RPM	350 Nm	P/ Bomba / Flange DIN 5462 / 8 Estrias	Lateral Direita	Oposto (Horário)

## PARAMETRIZAÇÃO PTO PARA APLICAÇÃO TRANSMISSÃO EATON AUTOMATIZADA

Este documento tem como objetivo demonstrar conceitos básicos para configuração da transmissão Eaton MHD EVO, EA- 13110; EA-13110 e EAR- 11110, para que seja capaz de trabalhar com Tomadas de força (PTO) aplicadas para veículos do corpo de bombeiro (Firefighting).

Na maioria das aplicações de PTO para corpo de bombeiro, é utilizada uma relação de marcha 1:1 quando a PTO está ativada. Sendo assim, na transmissão EATON a marcha com relação 1:1 é a 10ª.

### Parametrização da transmissão

Para os veículos Firefighting além da parametrização do motor, já necessária para os veículos com câmbio manual, também é necessário parametrizar a central eletrônica responsável em controlar a transmissão. A parametrização da transmissão tem alguns recursos que possibilitam customizar o comportamento da transmissão quando a PTO estiver ativada de acordo com a aplicação do cliente.

**Nota:** As configurações são realizadas com a ferramenta UDT e ficam a cargo dos concessionários IVECO.

### Comandos para PTO

Uma vez a PTO engatada e os circuitos da predisposição conectados, para que a transmissão selecione automaticamente a décima marcha algumas condições devem ser consideradas.

- O veículo deverá estar em “Neutro” antes do acionamento da PTO.
- Uma vez conectada a PTO pressionar o pedal do freio de serviço e selecionar o modo “MANUAL” da transmissão.
- Observar se no painel do veículo a décima marcha está selecionada. O indicativo de marcha ficará piscando, indicando que a marcha não está engatada. Necessário pressionar o acelerador por alguns instantes até que o indicativo de marcha pare de piscar.



- Se por algum motivo os circuitos da predisposição sejam desconectados, a transmissão automaticamente irá sair do modo PTO.

Além de selecionar a marcha apropriada para a PTO alguns outros comportamentos da transmissão são alterados como, por exemplo, o acoplamento da embreagem fica mais suave.

## Sinal de Velocidade do Veículo

### Visão geral

Quando a PTO for inserida, a velocidade do veículo será indicada no painel de instrumentos, mesmo se o veículo estiver parado.

A razão está na localização do sensor de velocidade do veículo. O sensor está instalado na caixa de direção. O tacógrafo recebe o sinal do sensor, calcula a velocidade e a envia para o painel de instrumentos. Como a PTO é acionada na posição bipartida da árvore (após o sensor de velocidade), quando a PTO estiver funcionando, o veículo “entende” que está em movimento. Conseqüentemente, os seguintes comportamentos ocorrerão:

- Indicação da velocidade do veículo no painel de instrumentos com o veículo parado.
- Como o veículo está “se movendo”, o hodômetro será aumentado.
- Indicação de movimentação do veículo com o freio de estacionamento ativado.



**Não é recomendado qualquer intervenção no circuito do sensor de rotação.**

### Localização do sensor de velocidade

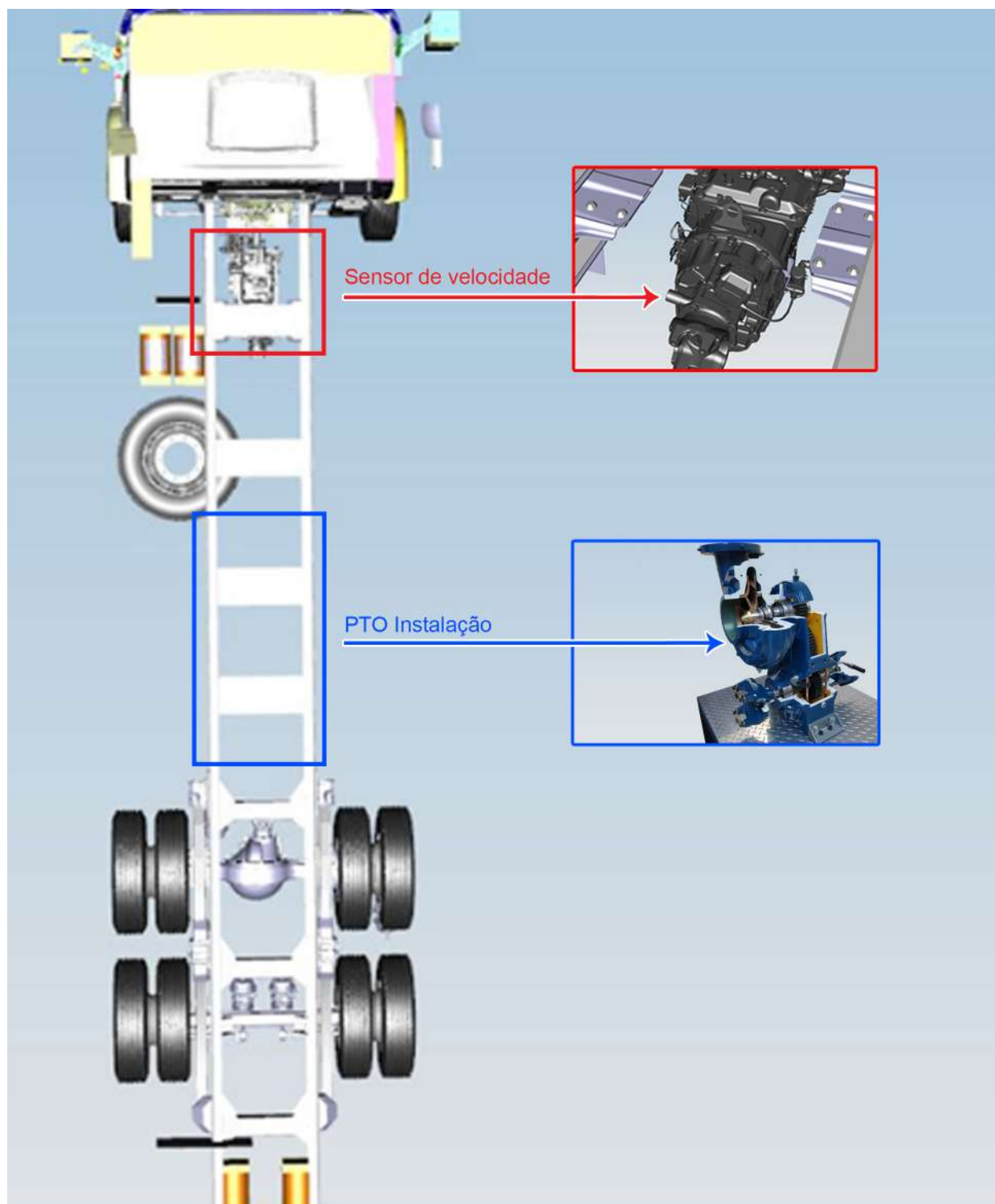

### Localização do sensor de velocidade

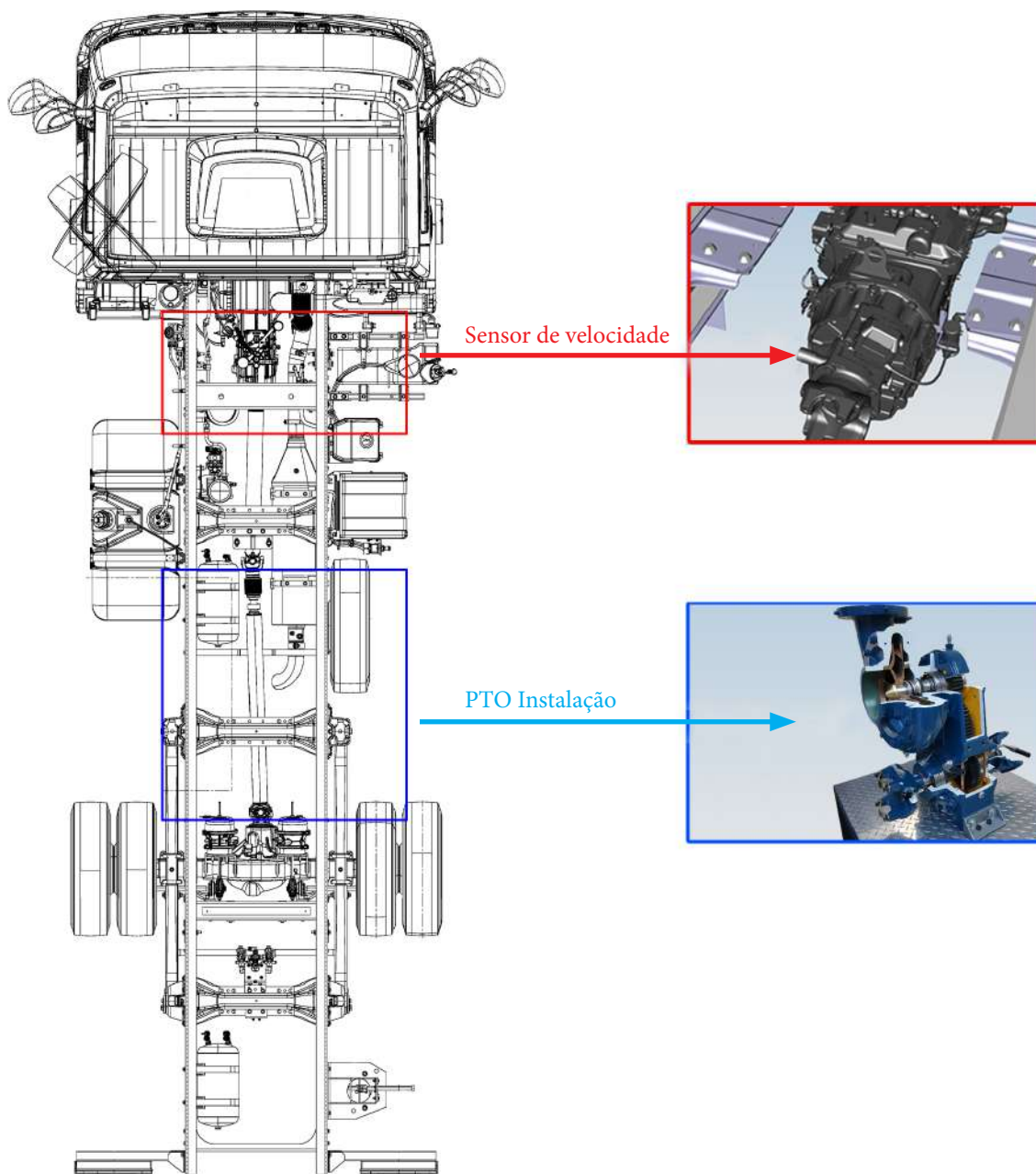

## Indicativos

### Velocímetro

Se a PTO utilizada for conectada na saída da transmissão, o velocímetro do veículo ficará indicando velocidade quando a PTO tiver acionada. Isto ocorre em função do sensor de velocidade do veículo estar localizado na própria transmissão.

### Buzzer

Se a PTO utilizada for conectada na saída da transmissão, em função do veículo “entender” estar em movimento e com freio de mão acionado, no Cluster irá ficar presente uma indicação de falha no freio. Este comportamento é apenas indicativo e não atrapalha em nada a funcionalidade do veículo/PTO.



# CAPÍTULO 9

## Fixação da Carroceria ao Chassi



## FIXAÇÃO DA CARROCERIA AO CHASSI

Além das intervenções admitidas, expressamente mencionadas na norma específica, para aplicar qualquer outra modificação deve-se fazer com autorização escrita da **IVECO**.

Para obter a aprovação por parte da **IVECO** das modificações do chassi/cabine, o implementador deve apresentar uma documentação justificativa do projeto de implementação que conste de:

- Lista de todas as peças suprimidas.
- Lista de todas as peças modificadas e/ou acrescentadas, com especificação de quantidade.
- Planos de cada uma das peças modificadas e/ou acrescentadas, especificando forma, dimensões, tolerâncias, material, tratamento térmico, proteção superficial, referência das normas ou outras especificações que deva cumprir.
- Plano de conjunto com a posição de montagem de cada uma das peças.
- Memória descritiva incluindo cálculos de dimensão e eventuais resultados de ensaio.

### Advertência



Durante os trabalhos de furação, solda, chanfro e trabalhos de corte próximo de tubulações do sistema de freios, especialmente se são de material plástico e de cabos elétricos, adotar as precauções adequadas para a proteção das mesmas, desmontando-as se necessário.

## Normas gerais para as modificações do chassi

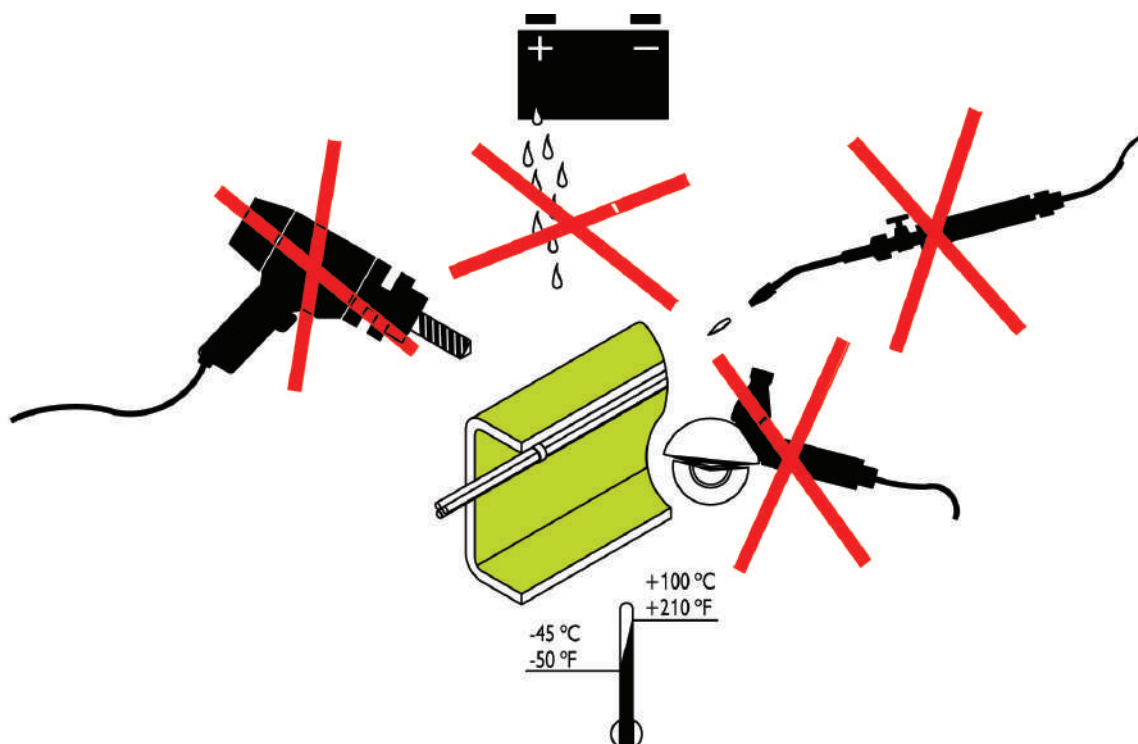

Concretamente, considere-se que:

- Ficam totalmente proibidas as soldas nas estruturas portantes do chassi (exceto em casos específicos citados neste manual).
- Não são admitidas perfurações nas abas das longarinas (exceto em casos específicos citados nesse manual).
- Nos casos nos quais forem admitidas modificações nas fixações efetuadas com rebites, estes poderão ser substituídos por parafusos e porcas de cabeça flangeada ou com parafusos de cabeça hexagonal do tipo 8.8 com um diâmetro imediatamente superior e porcas dotadas de sistema anti-desenroscamento. Não serão utilizados parafusos superiores a M14 (diâmetro máximo do orifício 15 mm), a menos que seja indicado.
- Se forem manipuladas e restabelecidas uniões que originalmente levavam parafusos, está proibido reutilizar os mesmos parafusos. Será necessário voltar a inspecionar as uniões entre 500 e 1.000 km.
- Durante os trabalhos de solda, perfuração, chanfro e trabalhos de corte próximo de tubulações do sistema de freios (especialmente se são de material plástico) e de cabos elétricos, adotar as precauções adequadas para a proteção das mesmas, desmontando-as se necessário (respeitar as prescrições deste manual).

## Preparação para a montagem

As peças do chassi que tenham sido desmontadas devem ser convenientemente armazenadas, protegidas e identificadas.

Antes de realizar a união do chassi com a estrutura de carroceria, o mesmo deve ser nivelado, sobre um piso plano. Deve-se aliviar o chassi do peso do motor até conseguir que as deformações por flexão do chassi sejam inferiores a 3 mm.

O chassi deve permanecer nessa posição até completar o processo de solda da união entre chassi e estrutura da carroceria.

Deve-se prestar atenção especial à união dos elementos do chassi às laterais da carroceria. Essas uniões devem ser realizadas de modo a garantir a perfeita transmissão dos esforços.

São especialmente críticas as uniões dos elementos anterior e posterior aos vãos das rodas, já que os esforços são transmitidos ao resto da estrutura, principalmente através de tais elementos.

Os esforços de flexão, torção e empuxo devem ser absorvidos pelo conjunto.



### Advertência

Esta disposição se faz necessária devido à relativa flexibilidade do chassi. Qualquer dúvida sobre este ponto deve ser consultada à **IVECO**.

A fixação da estrutura da carroceria pode ser efetuada mediante solda ou com fixação por meio de parafusos.

Em todo caso, a fixação dos elementos da carroceria será realizada mediante placas intermediárias.

## FURAÇÕES NO CHASSI

Quando se aplicarem ao chassi ou órgãos auxiliares, normalmente deverão ser usados os furos já existentes e realizados na fábrica.



### Advertência

É terminantemente proibido furar as abas das longarinas do veículo, à exceção do indicado no parágrafo “União entre chassi e chassi auxiliar”.

Nos casos particulares (aplicação de cantoneiras, ângulos, etc.) quando for necessário proceder à execução de novos furos, deverão ser realizados sobre a lateral vertical da longarina e deverão ser repassados e polidos.

### Posição e dimensões

Os furos não serão efetuados nas regiões que estejam submetidas a maior esforço (por exemplo, os suportes das molas) e de variação da seção da longarina.

O diâmetro dos furos deverá ser adequado à espessura da chapa; em nenhum caso poderá superar os 15 mm. A distância que vai do eixo dos furos às bordas da longarina não poderá ser inferior a 40 mm; em todos os casos, os eixos dos furos não deverão estar entre si, ou com relação aos já existentes, a uma distância inferior a 45 mm. Respeitar os esquemas de furação originais para deslocar os suportes das molas das travessas.

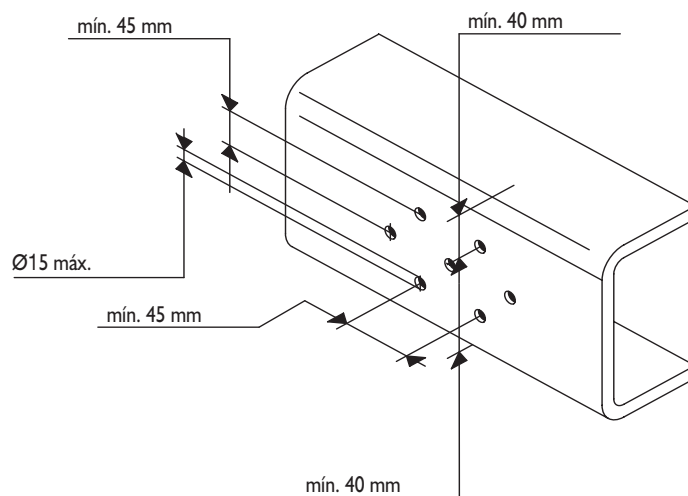

Na realização de novos furos, no caso de proximidade excessiva com os já existentes, podem-se fechar esses últimos mediante solda. Para que a operação tenha sucesso, chanfrar a borda exterior do furo e utilizar para a parte interior uma placa de cobre.



### Advertência

Esta operação deve ser efetuada somente para situações que não podem ser evitadas, pois a solda modifica a estrutura do material.

Para os furos com diâmetro superior a 20 mm, podem ser utilizadas arruelas chanfradas, efetuando a solda em ambos os lados.



#### Advertência

Na face lateral de cada estrutura podem ser efetuados no máximo dois furos sobre uma linha vertical ideal.

## PARAFUSOS E PORCAS

Em geral, utilizar fixações similares por tipo e classe às previstas no veículo original. É aconselhado usar material de classe 8.8. Os parafusos de classe 8.8 e 10.9 devem ser temperados. Para aplicações com diâmetro  $\leq 6$  mm é aconselhado usar peças de aço inoxidável. Os revestimentos aconselhados são o Geomet e a zincagem de acordo com o que está previsto neste capítulo. Se for necessário soldar os parafusos, não se aconselha o revestimento com Geomet. Se o espaço permitir, é aconselhado usar parafusos e porcas com arruelas. Utilizar porcas com sistemas de bloqueio. Ressalta-se que o torque de aperto correto deve ser aplicado à porca.

### Classes de resistência dos parafusos

Classe de resistência	Uso	Carga de ruptura (N/mm <sup>2</sup> )	Carga de deformação (N/mm <sup>2</sup> )
4	Parafusos secundários	400	320
5,8	Parafusos de baixa resistência	500	400
8,8	Parafusos de média resistência (travessas, placas resistentes ao corte, cintas de aço)	800	640
10,9	Parafusos de alta resistência (suporte dos feixes de molas, barras estabilizadoras e amortecedores)	1.000	900

## SOLDAS NO CHASSI



As soldas devem ser realizadas pelo pessoal especializado, que utilize ferramentas e dispositivos adequados (Norma EN287).

A soldagem pode ser efetuada para unir as longarinas quando é necessário alongar ou encurtar a distância entre-eixos e o balanço traseiro. Pode também ser efetuada ao aplicar reforços e cantoneiras na região afetada pela modificação da longarina, como especificado a seguir:

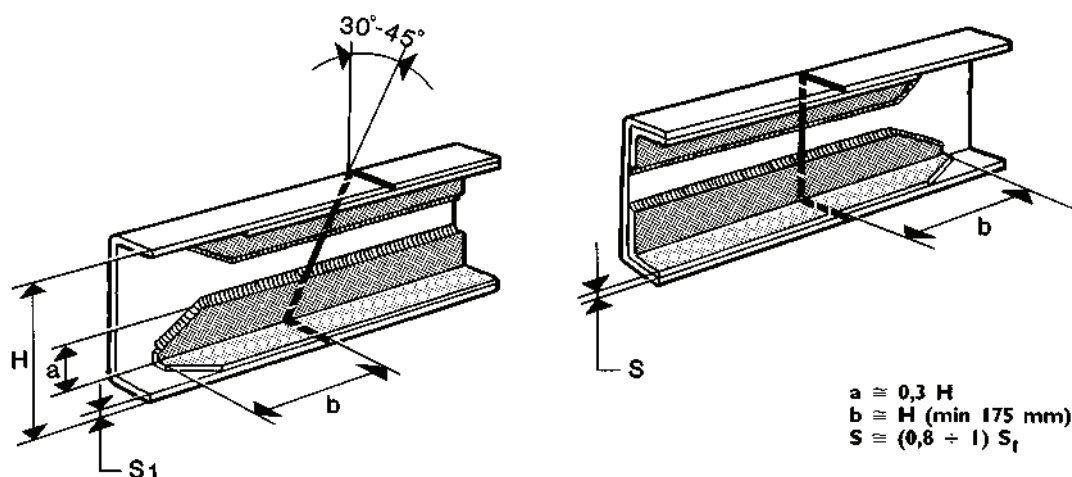

- Se forem efetuadas soldas elétricas no veículo, é necessário isolar a instalação, desconectar os conectores das centrais eletrônicas, desconectar o cabo de potência do terminal positivo da bateria e conectá-lo à massa do chassi.
- Não tocar os pinos dos conectores das centrais eletrônicas.
- Se for necessário efetuar soldas a pouca distância da central eletrônica, desmontar a mesma.
- Durante a operação de soldagem e com a finalidade de proteger os órgãos elétricos (alternador, baterias), conectar a massa do equipamento de soldagem diretamente à peça a soldar e desconectar o borne negativo da bateria.
- Aplicar internamente reforços angulares de aço das mesmas características dos utilizados no chassi.
- Sua fixação deverá afetar unicamente na lateral vertical da longarina e poderão ser utilizados cordões ou pontos de soldagem, parafusos ou rebites (também poderão ser utilizados rebites tipo "Huck").
- A seção e o comprimento do cordão de solda, assim como o número e distribuição dos pontos, parafusos e rebites, deverão ser as adequadas para transmitir os momentos de flexão e de corte da seção.

## Operações de preparação para a soldagem

A seguir são dadas algumas instruções operativas para executar corretamente a modificação:

Durante a operação, deverá ser eliminada totalmente a pintura e deverão ser desoxidadas perfeitamente tanto as partes do chassi sujeitas à soldagem como as que deverão ser cobertas mediante eventuais reforços. Ao acabar a operação, a parte modificada deverá ser protegida eficazmente com antioxidante.

Para cortar as longarinas com um corte inclinado ou vertical, é aconselhado o corte inclinado especialmente no trecho compreendido entre os eixos. Não são permitidos cortes nas regiões de variação de perfil da longarina e de largura do chassi, assim como nos pontos submetidos a maior esforço (por exemplo, os suportes das molas). A linha de separação não deverá passar pelos furos existentes na longarina.

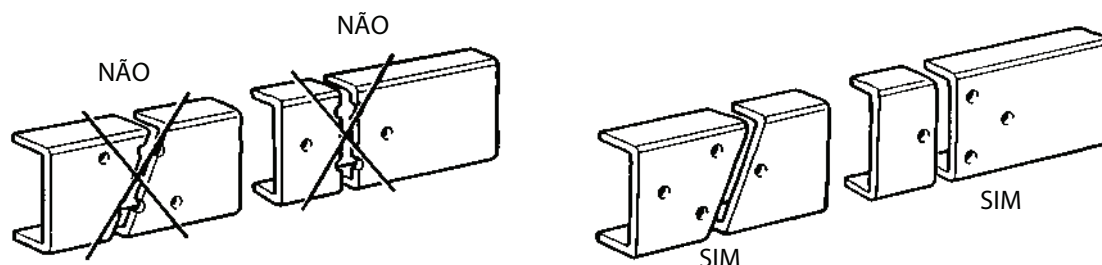

Nas partes que devam ser unidas, efetuar um chanfro em V de 60° no lado interior da longarina ao longo de toda a região que se deve soldar.

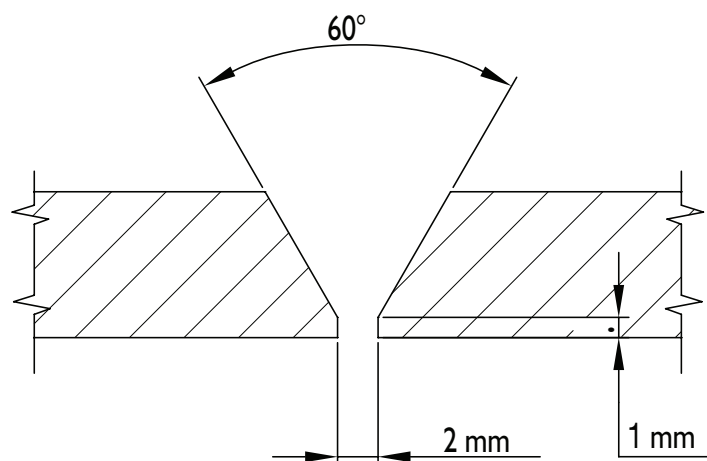

No caso de solda elétrica a arco, é obrigatório seguir as instruções seguintes para proteger os elementos elétricos e as centrais eletrônicas:

- Antes de desconectar os cabos elétricos, comprovar que não hajam componentes ligados.
- Se houver um disjuntor elétrico (relé geral) será necessário esperar que o ciclo termine.
- Desconectar o polo negativo da bateria.
- Desconectar o polo positivo da corrente sem conectá-lo à massa e **NÃO** provocar faíscas com o ponto negativo.
- Desconectar os conectores das centrais eletrônicas, procedendo com cuidado para não tocar os terminais dos mesmos.
- No caso de soldas próximas à central eletrônica, retirá-la do veículo.
- Conectar a massa do equipamento de soldagem diretamente na peça a ser soldada.
- Proteger as tubulações de material plástico das fontes de calor e, se necessário, desmontá-las.
- Em caso de soldas próximo de molas, amortecedores, feixes de molas ou pneus, deve-se proteger oportunamente as superfícies contra salpicos de solda. Evitar o contato dos eletrodos ou do alicate de solda com as lâminas do feixe de molas.

- Efetuar a soldagem ao arco em vários passos utilizando eletrodos básicos cuidadosamente secos. Diâmetro do eletrodo deverá ser de 2,5 mm, intensidade da corrente de aproximadamente 90 A (máximo 40 A por cada milímetro de diâmetro do eletrodo). Se a solda é do tipo MIG-MAG, utilizar arame de solda que tenha as mesmas características do material a ser soldado (diâmetro 1 + 1,2 mm).
- Evitar sobrecargas de corrente. A solda não deverá apresentar incisões marginais nem escórias.
- De forma inversa, realizar a soldagem tal como descrito acima.
- Deixar esfriar as longarinas lenta e uniformemente. Não é aconselhado o esfriamento com o jato de ar, água ou outros meios.
- Eliminar a parte de material excedente, retirando as rebarbas.

#### Advertência



Qualquer intervenção no sistema que não seguir as instruções proporcionadas pela **IVECO** ou que for realizada por pessoal não qualificado, pode danificar gravemente os sistemas de bordo e diminuir a segurança e a eficiência de funcionamento do veículo; pode também provocar danos não cobertos pelo contrato de garantia.

#### Solda por pontos

A execução dos pontos de solda deve assegurar uma união resistente entre as peças. Sua dimensão e distribuição serão de acordo com o nível dos esforços a transmitir.

Antes de efetuar a soldagem devem ser limpas cuidadosamente as regiões afetadas, e depois de soldar serão protegidas com antioxidante de base epóxi bicomponente ou outro produto similar, terminando com uma camada de esmalte mono ou bicomponente.

#### Considerações importantes:

- Ficam totalmente proibidas as soldas nas estruturas do chassi (ver exceções neste capítulo).
- Não são admitidas perfurações nas abas das longarinas (ver exceções neste capítulo).
- Nos casos nos quais forem admitidas modificações nas fixações efetuadas com rebites, estes poderão ser substituídos por parafusos e porcas de cabeça flangeada ou com parafusos de cabeça hexagonal do tipo 8.8 com um diâmetro imediatamente superior e porcas dotadas de sistema anti-desenroscamento. Não serão utilizados parafusos superiores a M14 (diâmetro máximo do orifício 15 mm), a menos que seja indicado.
- Se forem manipuladas e restabelecidas uniões que originalmente levavam parafusos, estes estão proibidos de serem reutilizados. Será necessário voltar a inspecionar as uniões entre 500 e 1.000 km.
- Nas modificações do chassi do veículo (todos os modelos e todos os países) e na aplicação de reforços diretamente nas longarinas, o material empregado deve ser, de qualidade e espessura igual ao do chassi original.
- Se não for possível utilizar material com a espessura indicada, pode-se utilizar a espessura imediatamente superior.

Material que deverá ser utilizado nas modificações do chassi

Denominação do aço		Carga de ruptura (N/mm <sup>2</sup> )	Carga de deformação (N/mm <sup>2</sup> )	Alongamento
IVECO	FeE420	530	420	21%
Europa	S420MC			
Alemanha	QStE420TM			
Reino Unido	50F45			

Dimensão da seção e espessura do chassi

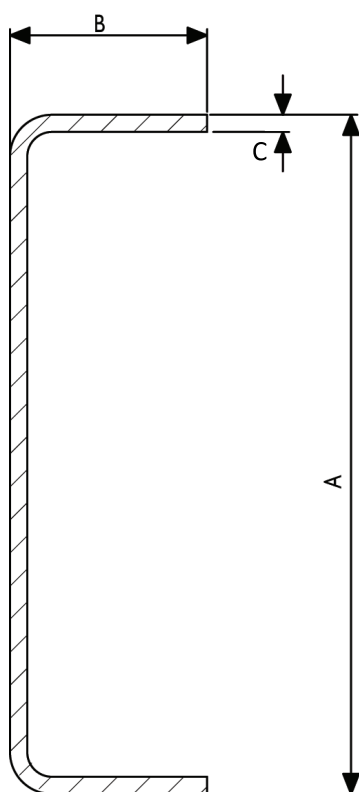

Perfil em U (em mm)			
Modelo	A	B	C
9-190	207,7	65,85	6,35
11-190			
15-210	254	70	7
17-210			
17-280	274,5	80	6
17-280T			
24-280	276,5		7
17-320			6
17-320T			
17-320C			
24-320			
27-320			

\* Modelos com entre-eixos 3690 mm e 4185 mm utiliza medida "C" de 6 mm

## Solicitações no chassi

Por nenhum motivo é permitido superar os seguintes valores de solicitação em condições estáticas:

Gama	Solicitação estática admitida no chassi (N/mm <sup>2</sup> ) $\sigma_{amm}$		Material
Tector	Uso em estrada	Utilização em condições severas (exemplo: basculante em todo terreno)	FeE 420 IS-2812
	295	235	

## TIPOS E CARACTERÍSTICAS DO SISTEMA DE FIXAÇÃO

A escolha do tipo de fixação a adotar, quando não for previsto pela **IVECO** originalmente, é muito importante para a instalação do chassi auxiliar em termos de resistência e rigidez. A escolha deverá ser realizada em função do tipo de superestrutura a aplicar, avaliando os esforços que o equipamento acrescentado transmite ao chassi do veículo tanto em condições estáticas quanto dinâmicas.

O chassi pode ser de tipo elástico (cantoneiras ou braçadeiras) ou rígido, resistente aos esforços de corte (placas de fixação longitudinais e transversais);

O número, as dimensões e a realização dos elementos de fixação, distribuídos adequadamente ao longo do chassi auxiliar, devem garantir uma boa fixação entre o chassi do veículo e o chassi auxiliar.

Os parafusos e os flanges devem ser de material com uma classe de resistência não inferior a 8.8.

As porcas devem estar dotadas de sistemas de antidesenroscamento.

O primeiro elemento de fixação deve ser colocado a uma distância de aproximadamente 250 a 350 mm do extremo dianteiro do chassi auxiliar.

Devem ser utilizados, preferencialmente, os elementos de fixação já existentes no chassi do veículo.



### Advertência

Depois de fixar a estrutura ao chassi não podem ser efetuadas soldas nem furos no chassi do veículo.

Com o objetivo de melhorar a fixação longitudinal e transversal dos elementos de fixação, serão admitidos furos somente no extremo traseiro da aba das longarinas, em um intervalo máximo de 150 mm de comprimento e sem debilitar a ancoragem de eventuais travessas.

Os elementos elásticos de união permitem movimentos limitados entre o chassi e o chassi auxiliar e induzem a considerar para as longarinas do chassi e da estrutura suplementar, duas seções resistentes que trabalhem paralelamente. Cada uma assume uma cota do movimento de flexão proporcional a seu momento de inércia.

Nos elementos de união rígidos poderá ser considerada uma seção única resistente para os dois perfis, com a condição de que o número e a distribuição dos elementos de união sejam capazes de suportar os consequentes esforços de corte.



Nota: os esforços devem ser absorvidos pelo conjunto chassi e carroceria.

A possibilidade de realizar uma única seção resistente entre chassi e chassi auxiliar consistirá em acrescentar uma maior capacidade de resistência com relação a que se teria se fossem utilizadas conexões entre cantoneiras ou flanges, obtendo as seguintes vantagens:

- Menor altura do perfil do chassi auxiliar com igual momento de flexão que atua sobre a seção.
- Maior momento de flexão consentido, com iguais dimensões do perfil do chassi auxiliar.
- Posterior incremento da capacidade resistente, quando forem adotados para a contra-estrutura materiais com elevadas características mecânicas.

## Fixação com suportes

Alguns exemplos desse tipo de fixação podem ser vistos nas seguintes figuras:

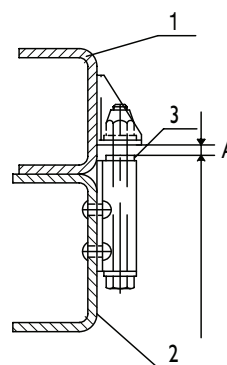
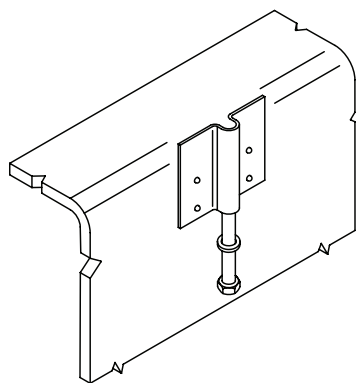
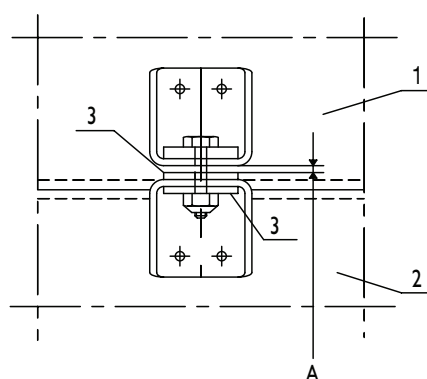
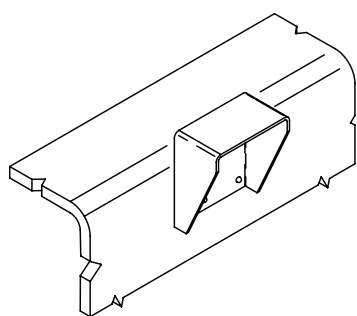

- 1 - Chassi auxiliar  
2 - Chassi  
3 - Espaçadores

Com a finalidade de fixar melhor as cargas no sentido transversal, normalmente os suportes são aplicados de forma que exista uma pequena saliência com relação à borda superior do chassi.

Quando, em determinados casos, os suportes forem montados rente à aba posterior da longarina, a guia lateral para a superestrutura deverá ser assegurada com outros meios (por exemplo, utilizando placas de guia fixadas somente ao chassi auxiliar ou somente ao chassi do veículo). Quando a montagem anterior for do tipo elástico, a fixação lateral deverá estar garantida inclusive em condições de máxima torção do chassi (por exemplo, uso em vias não pavimentadas ou qualquer tipo de terreno).

Caso o chassi do veículo já possua suportes para fixar componentes previstos pela **IVECO**, eles deverão ser utilizados para fixar a estrutura. Para os suportes aplicados ao chassi auxiliar ou à superestrutura, é necessário prever características de resistência que não sejam inferiores às que tenham sido consideradas originalmente no veículo.

## Fixação com parafusos em U (grampos)

Neste tipo de construção devem-se colocar espaçadores de metal, entre os flanges dos dois membros laterais e no chassi auxiliar no ponto em que os grampos estão localizados, de modo a evitar que os flanges se dobrem quando os grampos forem apertados.

A fim de guiar e conter o movimento transversal da estrutura ligada ao chassi do veículo, este tipo de ligação também tem placas de guia que estão ligadas apenas à estrutura, como mostrado na figura abaixo.

A fim de manter a estrutura adicional de deslizamento e para aumentar a rigidez, é necessária uma fixação com placas para conter os movimentos longitudinal e transversal.

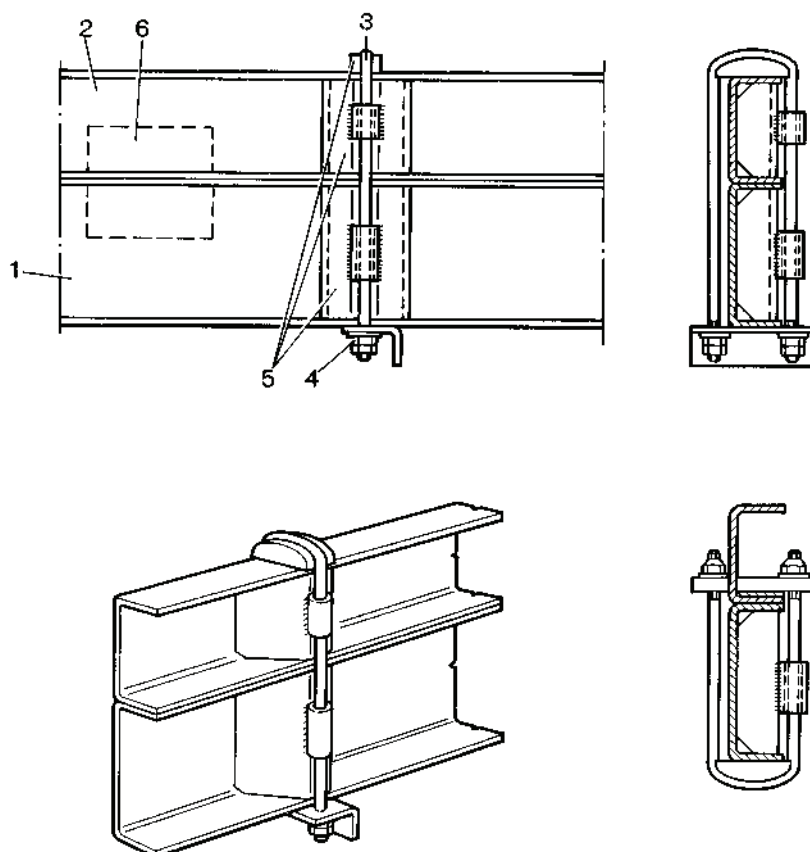

- 1 - Chassi
- 2 - Chassi auxiliar
- 3 - Parafusos U
- 4 - Bloqueio com uma porca
- 5 - Espaçadores
- 6 - Placas de guia (onde necessário)

Também é possível a utilização de parafuso do tipo de ligações na parte traseira do chassi, como ilustrado abaixo.

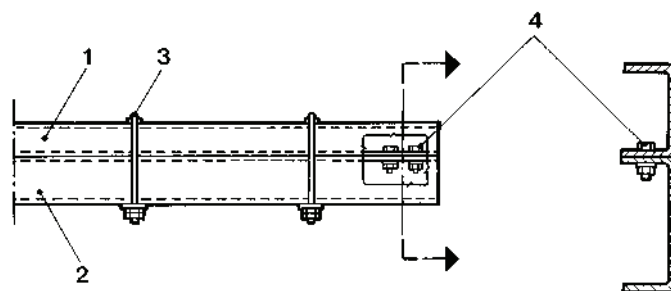

- 1 - Chassi auxiliar
- 2 - Chassi
- 3 - Parafuso U
- 4 - Fixação
- 5 - Fixação com placas de retenção dos movimentos longitudinal e transversal

O tipo de fixação que aparece na figura a seguir, realizado com placas soldadas ao chassi auxiliar e fixadas com parafusos ou rebites ao chassi do veículo, garante uma boa capacidade de reação ao empuxo longitudinal e transversal contribuindo para uma maior rigidez do conjunto.

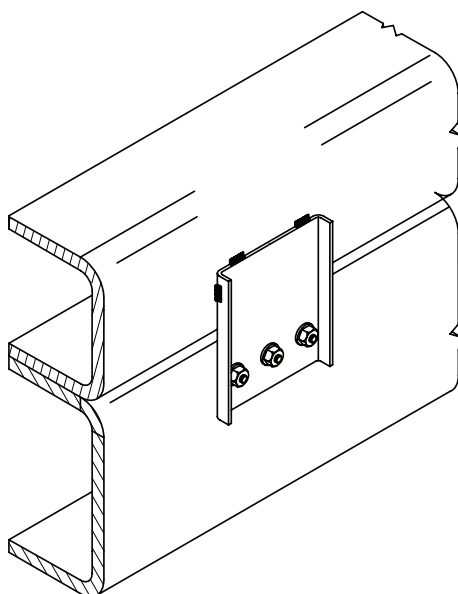

Para utilizá-las é necessário levar em consideração o seguinte:

- A fixação à lateral vertical das longarinas do chassi principal deve ser efetuada depois de ter verificado se o chassi auxiliar está perfeitamente aderido à superfície inferior do chassi do veículo.
- Seu uso deve limitar-se à região central e traseira do veículo.
- O número das chapas, a espessura e o número dos parafusos para a fixação deverão ser adequados para transmitir os movimentos de flexão e de corte da seção. Caso queira determinar com precisão tais valores deverá ser efetuada uma verificação de cálculo dispondo de todos os elementos

necessários.

- Nos casos em que a superestrutura produza elevados momentos de flexão e torção no chassi e sua capacidade de resistência deva ser aumentada, instalando uma fixação entre o chassi e o chassi auxiliar resistente ao corte, ou se queira limitar o máximo possível a altura do chassi auxiliar (por exemplo, reboques com eixo central, guindaste no balanço traseiro, etc.).
- O número de parafusos por placa permite um aumento proporcional à distância entre as placas (um número duplo de parafusos permite uma maior distância entre as placas). Nas áreas de suporte do chassi (por exemplo, suporte da mola traseira da mola de eixo em tandem e das molas de ar traseiras) placas espaçadas mais perto devem ser consideradas.

No caso de espessura limitada de ambos os pratos e a subestrutura, a ligação deve ser feita por meio de espaçadores, de modo que os parafusos mais longos possam ser utilizados.

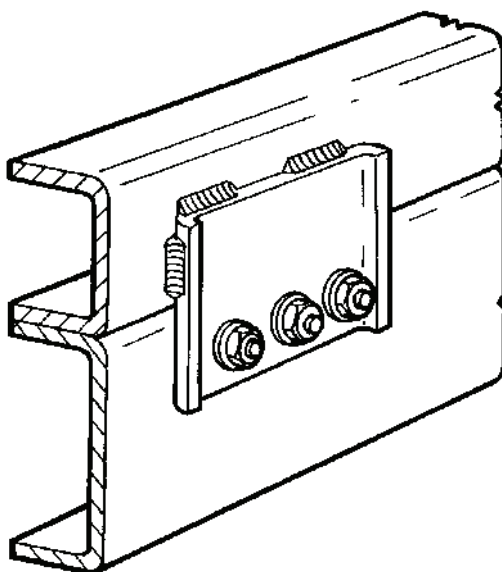

## Fixação mista

A montagem entre o chassi do veículo e chassi auxiliar pode ser de tipo misto, isto é, pode ser obtida através da utilização de conexões flexíveis (suportes, braçadeiras) e conexões rígidas (placas para ancoragem longitudinal e transversal).

É aconselhável ter conexões elásticas na seção dianteira do chassi auxiliar (pelo menos duas de cada lado) enquanto as placas são recomendadas para a parte traseira do veículo, onde a estrutura rígida é necessária para todo o conjunto.

## Fixação com elementos de grande elasticidade

Quando a conexão precisa ter maior elasticidade em veículos utilizados em estradas sinuosas ou em condições severas de uso, (veículos especiais, fora da estrada, etc) devem ser utilizados fixadores do tipo mostrado nas figuras a seguir.

Quando há corpos que geram altas flexões e torções (por exemplo, guindaste atrás da cabine), o chassi auxiliar deve ser adequadamente dimensionado para resistir a eles.

As características do elemento flexível devem ser adequadas para a rigidez do corpo, a distância entre-eixos e do tipo de utilização do veículo (condições severas).

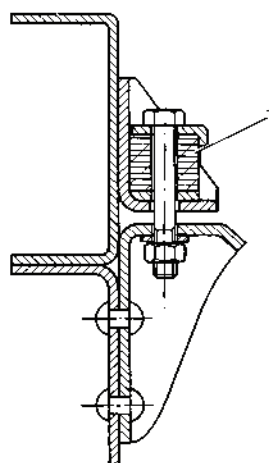

Com a ajuda de tampões de borracha, utilizar material que assegure boas características de elasticidade ao longo do tempo. Prever instruções adequadas para verificações periódicas e conferir o torque de aperto dos elementos de fixação quando necessário.

Em versões em que há veículos de elevação com estabilizadores hidráulicos (por exemplo, guindastes, plataformas aéreas), limitam o rendimento do elemento flexível (30 a 40 mm) para assegurar a cooperação suficiente do chassi auxiliar e evitar excessivos momentos fletores no chassi original.

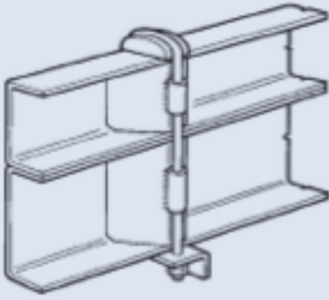

## TIPOS DE PLACAS PARA FIXAÇÃO DO CHASSI AUXILIAR

Tipo	Imagem
Fixação com conexão de cantoneiras	
Fixação com suportes de conexão	

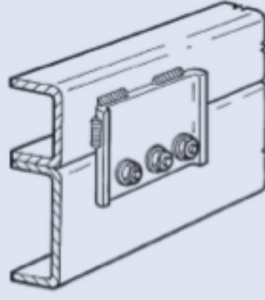
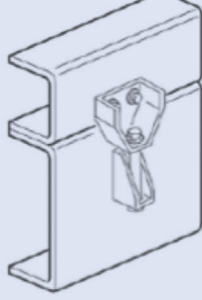
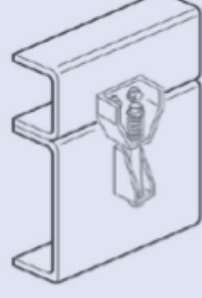
Tipo	Imagem
Fixação com conexão em grampo “U”	
Fixação com parafusos	
Fixação com conexão mista - Parafuso e solda	
Fixação com conexão - parafuso	
Fixação com conexão de grande elasticidade	

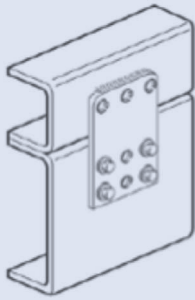
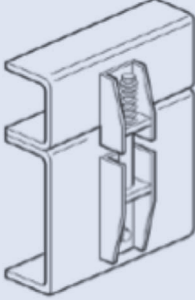
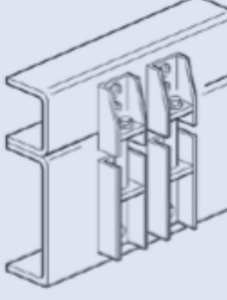
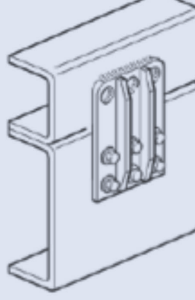
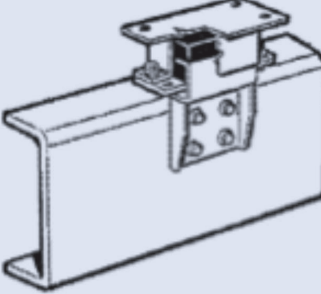
Tipo	Imagem
Fixação com conexão mista - Parafuso e furos com solda	
Fixação com conexão de grande elasticidade	
Fixação com conexão dupla	
Fixação com conexão mista - Parafuso e furos com solda	
Fixação com conexão mista	

## PINTURA E PROTEÇÃO ANTICORROSIVA

Para garantir uma prolongada duração da carroceria, o tratamento anticorrosivo tem uma importância fundamental, pois deve ser evitada a diminuição das seções dos tubos estruturais de parede fina, perfis, chapas, etc.

A definição do tratamento anticorrosivo deve levar em consideração que sua aplicação não prejudique elementos do chassi/cabine, tais como tubulações de poliamida, chicotes elétricos, válvulas, etc.

### Preparação da estrutura

A definição do tratamento anticorrosivo deve levar em consideração que sua aplicação não prejudique elementos do chassi/cabine.

É importante observar o seguinte:

- Evitar os pontos de acúmulo e depósito de água, poeira e sujeira.
- Os tubos devem estar tampados em suas extremidades.
- Nos perfis abertos, a abertura estará orientada para baixo.
- Nos perfis fechados e em todas as partes ocas da carroceria nos quais a água poderia condensar-se, serão realizados furos de escoamento de água de diâmetro 8 mm aproximadamente, orientados para baixo. Ao efetuar a pintura ou aplicação anticorrosiva deve-se evitar sua obstrução.

A execução dos reforços nas bordas, abas com dobras, rebordos, cantos, etc. das peças exteriores da construção deve ser realizada de maneira a permitir que a água flua sem obstáculos. Naquelas regiões nas quais o desenho torne imprescindível, serão aplicados seladores adequados.

### Tratamento anticorrosivo no interior dos perfis

É obrigatório o uso de um produto anticorrosivo ceroso, para aplicar no interior dos tubos de estrutura, nos casos seguintes:

- Das janelas para baixo.
- Nos montantes das portas.
- Nos tubos horizontais da estrutura.
- Nas regiões do chassi em contato com intempérie.
- Opcionalmente, nos mesmos pontos, poderá ser utilizada espuma de material plástico, produto cujas especificações devem estar em conformidade com as normas vigentes.

É necessário cobrir com tampões de material plástico os furos utilizados para a introdução dos produtos cerosos.

### Tratamento anticorrosivo no exterior da estrutura

Os tubos deverão estar protegidos exteriormente com uma camada de “primer”.

As regiões soldadas com as chapas laterais devem ser protegidas com um produto soldável.

## Aplicação do tratamento anticorrosivo à chapa

Para proteger contra a corrosão e isolar as regiões interiores da carroceria, devem ser utilizados materiais que tornem a parte interior da carroceria insensível aos ataques químicos e mecânicos. Por exemplo:

Tetos:

1. Aplicação de “primer” seco de 20 a 30  $\mu\text{m}$ , verificar periodicamente a aderência.
2. Aplicação de espuma de poliuretano expandido ou placas de borracha espuma.

Para proteger de projeções de pedras e elementos estranhos e vedar as caixas de rodas nas regiões submetidas a salpicos de água, será utilizado um produto protetor da parte inferior anticorrosivo.

Para a proteção da parte inferior será aplicado um tratamento anticorrosivo à base de um produto tixotrópico (*Fenômeno que apresentam certos líquidos cuja viscosidade diminui quando são agitados*) de elevada viscosidade, com uma espessura de película de 300 a 800  $\mu\text{m}$ .

Deve-se dedicar atenção especial às zonas de união das peças estruturais, as uniões dobradas e soldas, nas quais será aplicada pasta selante não secável com boa capacidade de aderência.

Para uma perfeita aplicação dos produtos anticorrosivos, seguir exatamente as instruções fornecidas pelos fabricantes. O Implementador deverá fornecer amostras dos produtos utilizados à **IVECO**.

## Proteção anticorrosiva mediante o uso de outros materiais

Uma forma de assegurar a proteção anticorrosiva é o uso de materiais que ofereçam uma boa resistência à corrosão, tais como o aço inoxidável, materiais plásticos, fibra de vidro estratificada com resina, etc. O uso de tais materiais deve ser sempre compatível com a resistência exigida em cada peça.

## Ensaio da proteção anticorrosiva

A proteção anticorrosiva deverá superar o ensaio de resistência na câmara de névoa salina de duração de acordo com o tipo de material e tratamento.

## Pintura da caixa de baterias

A base do compartimento onde são alojadas as baterias deverá estar pintada com um processo de elevada resistência à corrosão, aplicando sobre a mesma uma proteção cerosa de espessura 100  $\mu\text{m}$ , e levando em consideração que esse procedimento requer uma manutenção periódica que o implementador deve prever.

## Manutenção da proteção anticorrosiva

Para que um tratamento anticorrosivo seja eficaz, deverá receber uma manutenção periódica. O implementador deve entregar, junto com o veículo, as instruções necessárias para a manutenção adaptadas à carroceria em questão.

## Componentes originais do veículo

No quadro são ilustradas as classes de proteção e pintura requeridas nos componentes originais do veículo.

### Classes de proteção

Classe	Exigências especiais	Exemplos de componentes afetados
A	Componentes em contato direto com os agentes atmosféricos	Carroceria, retrovisores e elementos de fixação da carroceira
B	Componentes em contato direto com os agentes atmosféricos com características principalmente estruturais, que ficam à vista	Chassi e seus componentes, incluídos os elementos de fixação sob o radiador
BI		Eixos em geral
C	Componentes em contato direto com os agentes atmosféricos que não ficam à vista	Motor e seus componentes
D	Componentes que não estão em contato direto com os agentes atmosféricos	Pedais, armações dos assentos, elementos de fixação e montantes do interior da cabine

## Componentes pintados

Descrição da fase do ciclo		Classes				
		A	B (5)	BI	C	D
Limpeza mecânica superficial (incluída a eliminação de rebarbas/oxidações e limpezas de partes cortadas)	Jato de areia	-	sim*	-	sim*	sim*
	Escovação	sim*				
	Lixamento					
Pré-tratamento	Desengraxamento	-	-	-	sim*	sim*
	Fosfodesengraxamento					
	Fosfatização com ferro pesado		sim*			
	Fosfatização com zinco	sim				
Cataforese	Alta espessura (30~40 $\mu\text{m}$ )	sim (1)	sim (4)*	-	sim (6)*	sim*
	Baixa espessura (15~25 $\mu\text{m}$ )	sim (2)				
	Acrílica por terminar (>35 $\mu\text{m}$ )	-	-	-		
Antioxidante	Bicomponente (30~40 $\mu\text{m}$ )	-	sim (7)*			
	Monocomponente (30~40 $\mu\text{m}$ )		-	sim		
Fundo antipetra	Mono (130° C) ou bicomponente (30~40 $\mu\text{m}$ )	sim (2)	-	-	-	-
Esmalte	Mono (130° C) ou bicomponente (30~40 $\mu\text{m}$ )	sim	sim*	-	sim*	sim*
	Pó (50~60 $\mu\text{m}$ )	sim (3)	sim			
	Monocomponente de baixa temperatura (30~40 $\mu\text{m}$ )	-	-	sim		

(1) = Ciclo da carroceria com duas camadas

(2) = Ciclo da carroceria com três camadas

(3) = Em alternativa ao esmalte mono ou bicomponente, somente para componentes da carroceria (limpador de para-brisa, retrovisores, etc.)

(4) = Salvo os componentes que não podem submergir em banhos de pré-tratamento e pintura devido a sua forma (depósitos do ar), de seu peso elevado (fundição) ou porque pode prejudicar seu funcionamento (componentes mecânicos)

(5) = Para depósitos de combustível de chapa ferrosa ou pré-revestida

(6) = Somente componentes montados no motor

(7) = Componentes que não podem ser tratados por cataforese

\* = Produtos e ciclos alternativos para a mesma classe com a condição de que sejam compatíveis com o componente a ser tratado

### Peças e componentes vários sem pintar e de alumínio

Tipo de proteção		Classe			
		A	B-BI	C	D
Aço Inoxidável			-	-	-
Dacromet		DAC 320/8/PL DAC 500/8/PL	DAC 320/5	-	-
Zincagem	Fe/Zn 12 III	-	-	sim	sim
	Fe/Zn 12 V	-	sim	-	-
	Fe/Zn 25 V	-		-	-
Alumínio	Oxidação anódica	sim	sim	sim	sim
	Pintura	sim			

### Componentes pintados acrescentados ou modificados

Descrição da fase do ciclo	Classe
	A - B - D (1)
Limpeza mecânica superficial (incluída a eliminação de rebarbas/oxidações e limpeza de partes cortadas)	Escovação/lixamento/jato de areia
Pré-tratamento	Desengraxamento
Antioxidante	Bicomponente (30~40 µm) (2)
Esmalte	Bicomponente (30~40 µm) (3)

(1) = Modificações nos eixos e motor (classes BI e C) não admitidas

(2) = Epóxido preferivelmente

(3) = Poliuretano preferivelmente

### Componentes sem pintar ou de alumínio acrescentados ou modificados

Tipo de proteção	Classe	
	A - B (1)	D
Aço inoxidável	sim	-
Dacromet		-
Zincagem	-	sim

(1) = Modificações em eixos e motor (classes BI e C) não admitidas





# CAPÍTULO 10

Alterações no chassi e  
conjuntos mecânicos





## MODIFICAÇÃO DA DISTÂNCIA ENTRE EIXOS

Em geral, para cada modelo de veículo a modificação da distância entre eixos será efetuada a partir daquela prevista pela **IVECO** imediatamente próxima da que se deseja realizar.

O corte do chassi é realizado seguindo as indicações incluídas no capítulo “Fixação da carroceria ao chassi”. Nos casos em que as dimensões da superestrutura permitirem, é aconselhado realizar modificações nas distâncias entre-eixos iguais às previstas em nossa produção, o que permite usar árvores de transmissão originais e posições das travessas já definidas.

Quando na ampliação da distância entre-eixos se usarem valores superiores aos previstos pela **IVECO**, deve-se prestar especial atenção ao cumprimento dos limites impostos pelas normas nacionais, em especial no que se refere a sua classificação na faixa de dimensões exteriores.

### Autorização

A variação da distância entre-eixos pode ser realizada sem a aprovação específica da **IVECO**, nos seguintes casos:

- Na ampliação da distância entre-eixos, quando o novo valor desejado tiver um comprimento compreendido entre os previstos de série que possuem a mesma seção da longarina.
- Na redução da distância entre-eixos, realizada até o valor mais curto previsto de série para cada modelo.
- Essas alterações serão possíveis sempre que a oficina ofereça suficientes garantias sob os aspectos tecnológicos e de controle (pessoal qualificado, processos operativos adequados, etc.).

As intervenções devem ser realizadas respeitando as presentes diretrizes e planejando, quando for necessário, como podem ser as regulagens e adaptações correspondentes, bem como tomando as precauções oportunas (por exemplo, colocação dos tubos de escapamento, respeito da tara mínima no eixo traseiro, etc.) prevista nos entre-eixos originais.

**NOTA:** Para veículos que possuem controle de estabilidade (ESC), qualquer modificação que venha a alterar a dinâmica do veículo, deverá ser consultado a Iveco. O Sistema de ESC possuem sensores que são calibrados de acordo com a configuração do veículo, por exemplo: posição do volante e acelerômetro do chassi (ESC Módulo). Caso esses sistemas sejam alterados, poderá acarretar na mudança de comportamento do sistema.

### Influência na direção e na frenagem

Em geral, o alongamento da distância entre-eixos influencia negativamente na direção. Quando as normas vigentes requererem o alongamento, além de respeitar os limites das dimensões exteriores, não deverão ser superados os limites estabelecidos no que se refere aos esforços sobre o volante com os correspondentes tempos de classificação.

Se forem requeridas distâncias entre-eixos superiores, devido a equipamentos especiais, é necessário pedir a aprovação da **IVECO** e tomar as medidas necessárias para melhorar a direção, como, por exemplo, reduzir a carga máxima permitida no eixo dianteiro ou utilizar pneus e rodas com menor distância entre a ponta do eixo e o plano médio das rodas, medida no solo. Para poder utilizar uma bomba de direção suplementar é necessário obter a autorização da **IVECO** e a instalação deverá ser efetuada por uma empresa especializada.

Verificar junto à **IVECO** os limites para modificar a distância entre-eixos. Verificar nos distribuidores **IVECO** em quais condições são permitidos as alterações (cilindros de freio, taras mínimas, massas tecnicamente admissíveis, pneus, altura do centro de gravidade).

Se forem requeridas distâncias entre-eixos superiores ou inferiores, devido a equipamentos especiais, é necessário pedir a aprovação da **IVECO** e tomar as medidas necessárias para re-homologar o sistema de freios.

## Reprogramação do ABS/ESC

Em caso de alteração da distância entre-eixos de um veículo que possui Controle de Estabilidade Eletrônico (ESC), a central do freio ABS deverá ser reprogramada com o valor da distância entre-eixos modificado. Este procedimento deverá ser feito em uma concessionária autorizada IVECO. O valor máximo permitido é de  $6.400 \pm 100$  mm.

Caso seja incluído um 2º eixo direcional em um veículo que possua Controle de Estabilidade Eletrônico (ESC), tornando-o 8x2 ou 8x4, a função ESC deverá ser desabilitada. Consulte a seção “CONVERSÃO DE 6X2 PARA 8X2 OU 8X4” na página 152.

BSME8_M_LA_MY23 Programming)						
ECU Id	552	Esom Id	574	Mounted	<input checked="" type="checkbox"/>	
ECU Code	BSME8_M_LA_MY23	Description	Braking System Module	Ecu Diag ID	552	
FC	79648	Current PN	5803118935	New PN	5803118935	
Revision						
Ecu Identification						
FC	Description	Type	Current PN	New PN		
79648	ECU Supply object	SupplyObject	5803118935	5803118935		
Data Model						
FC	Current PN	New PN	Revision			
79037	5803167372	5803167372				
Memory Items						
Item Name	Item Type	FC	Type	Description	Current PN	New PN
DATA_AREA	EEPROM	79039	Ecuset	VEHICLE	5803167401	5803167401
DATA_AREA	EEPROM	79068	Ecuset	STEERING WHEEL	5803167435	5803167435
DATA_AREA	EEPROM	87640	ICPTable	ICP Table EOL	5803175815	5803175815
DATA_AREA	EEPROM	87650	DefaultDataset	Default Dataset Area	5803167378	5803167378
DATA_AREA	EEPROM	87720	Ecuset	WHEEL BASE	5803167463	5803167463

**Para reprogramar:** o tele serviço é realizado alterando o PN na FT 87720 de acordo com a alteração realizada no veículo, reprogramando a central eletrônica do ABS E8 (BSM) conforme a tabela a seguir. Leve o veículo com o entre-eixos alterado a uma concessionária autorizada IVECO para fazer a reprogramação.

Entre-eixos	PN
3000	5803339439
3200	5803167456
3400	5803339440
3600	5803339441
3800	5803339442
4000	5803339443
4200	5803339444
4400	5803339445
4600	5803339446
4800	5803339447
5000	5803339448
5200	5803339449
5400	5803339450
5600	5803339451
5800	5803339452
6000	5803339453
6200	5803339454
6400	5803339455

**Nota:** A tolerância é de  $\pm 100$  mm.

## Procedimentos recomendados

Para obter um bom resultado, atuar da seguinte forma:

- Colocar o veículo de maneira que o chassi esteja perfeitamente nivelado, utilizando cavaletes apropriados.
- Desmontar as árvores de transmissão, a tubulação do sistema de freios, os chicotes e qualquer outro aparelho que possa impedir a correta execução do trabalho.
- Identificar no chassi os pontos de referência (por exemplo, furos-piloto e suportes da suspensão).
- Marcar os pontos de referência com um leve sinal de punção nas abas superiores de ambas as longarinas, depois de certificar-se de que sua conjugação seja perfeitamente ortogonal ao eixo longitudinal do veículo.
- Em caso de deslocar os suportes da suspensão, localizar a nova posição, utilizando as referências previamente determinadas.
- Verificar se as novas cotas são idênticas entre o lado esquerdo e o direito. A comprovação em diagonal para os comprimentos não inferiores a 1.500 mm não deverá apresentar diferenças superiores a 2 mm.
- Realizar as novas furações utilizando os suportes e as cantoneiras das travessas como molde, em caso de não ter outro tipo de ferramental.
- Fixar os suportes e as travessas com rebites ou parafusos. Utilizando parafusos para fixar os suportes, calibrar os furos e utilizar parafusos de classe 10.9 com porcas dotadas de sistemas antidesencostamento. Se as dimensões permitirem, poderão ser utilizados parafusos e porcas com cabeça com flange.
- Em caso de cortar o chassi, determinar uma segunda linha de pontos de referência, de maneira que entre estes e os anteriores fique compreendida a região afetada pela modificação (de todo modo, contar sempre com uma distância não inferior a 1.500 mm, considerada quando a modificação tenha sido efetuada).
- Marcar dentro das duas linhas de referência os pontos relativos à região de corte, seguindo as indicações do capítulo anterior.
- Antes de efetuar a solda, certificar-se de que as longarinas, incluída a parte acrescentada, estejam perfeitamente alinhadas e efetuar a medição de controle nos dois lados e em diagonal, como se indicou anteriormente.
- Efetuar a aplicação dos reforços segundo as indicações do capítulo anterior.

## Outras indicações

- Proteger as superfícies contra a oxidação segundo o indicado no capítulo anterior.
- Restabelecer o funcionamento dos sistemas de frenagem e da instalação elétrica.
- Para as modificações da transmissão, seguir as indicações do item “Modificação do cardã” neste capítulo.

## Verificação dos esforços suportados pelo chassi

Em caso de alargamento da distância entre eixos, junto ao reforço local em correspondência com a união da longarina, o implementador preparará eventuais reforços para realizar todo o comprimento dos módulos de resistência da seção não inferiores aos previstos pela **IVECO** para a mesma distância entre-eixos ou para a imediatamente superior. Como alternativa, nos casos em que as normas locais permitirem, poderão ser adotados perfis do chassi auxiliar de maiores dimensões.

O implementador deverá certificar-se de que sejam respeitados os limites de esforços prescritos pelas normas nacionais. Em qualquer caso tais esforços não poderão ser superiores aos do chassi no entre-eixos original em caso de carga distribuída uniformemente e com o chassi considerado como uma travessa apoiada em correspondência com os suportes das suspensões.

Quando a ampliação é efetuada a partir do entre-eixos original mais largo, os reforços serão utilizados não apenas em função da importância da ampliação, mas também em função do tipo de carroceria aplicada ao chassi e do uso do veículo.

### Travessas

A necessidade de aplicar uma ou várias travessas fica condicionada à dimensão da ampliação do entre-eixos, à colocação do suporte da transmissão, à região de soldagem, aos pontos de aplicação das forças que derivarem das superestruturas e às condições de uso do veículo.

A travessa suplementar deverá apresentar as mesmas características das já existentes no chassi (resistência à flexão e à torção, qualidade do material, união das longarinas, etc.). Na figura abaixo está ilustrado um exemplo. Em qualquer caso, uma travessa adicional deverá estar prevista para alongamentos superiores a 600 mm.

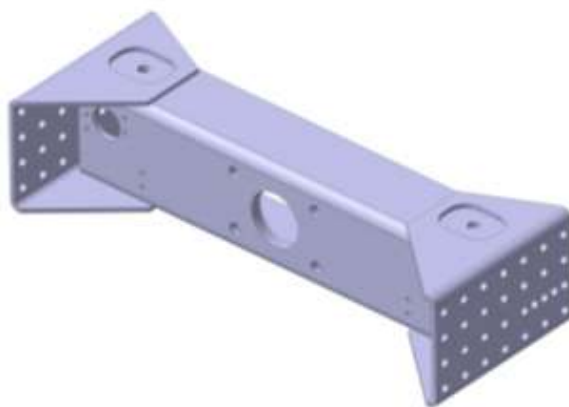

#### Advertência

Para veículos 27Ton, que forem utilizar reboque atrelado á travessa de fechamento, se faz necessário modificar para uma travessa robusta para essa aplicação, a exemplo da travessa IVECO PN 503349232.

Em geral, a distância entre as duas travessas não deve ser superior a  $1.000 \div 1.200$  mm.

A distância mínima entre duas travessas não deve ser inferior a 600 mm para veículos destinados a serviços pesados; fica excluída dessa prescrição a travessa “leve” de suporte da transmissão.

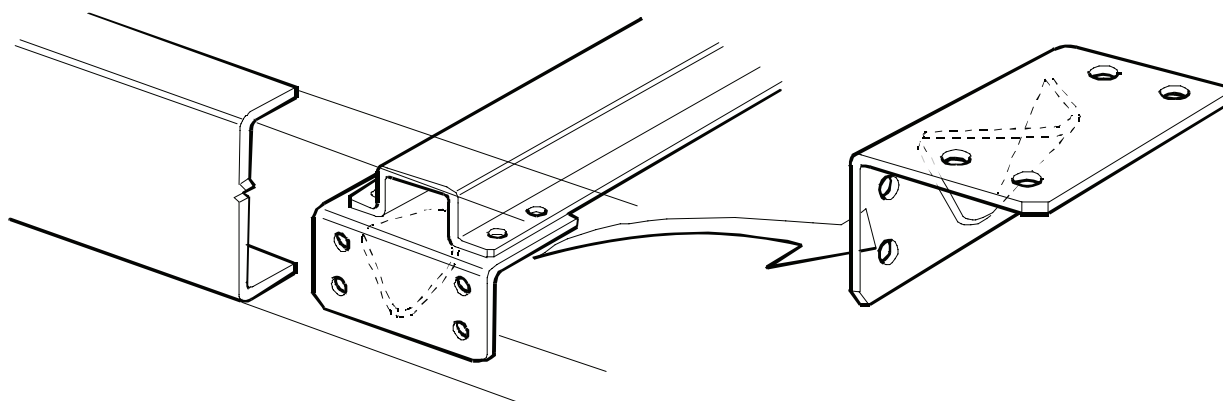

### Aplicação de uma travessa suplementar

Quando uma travessa adicional for instalada, uma placa central de junção com uma espessura proporcional à das travessas deve ser empregada.

a) Versão para chassi com balanço longo

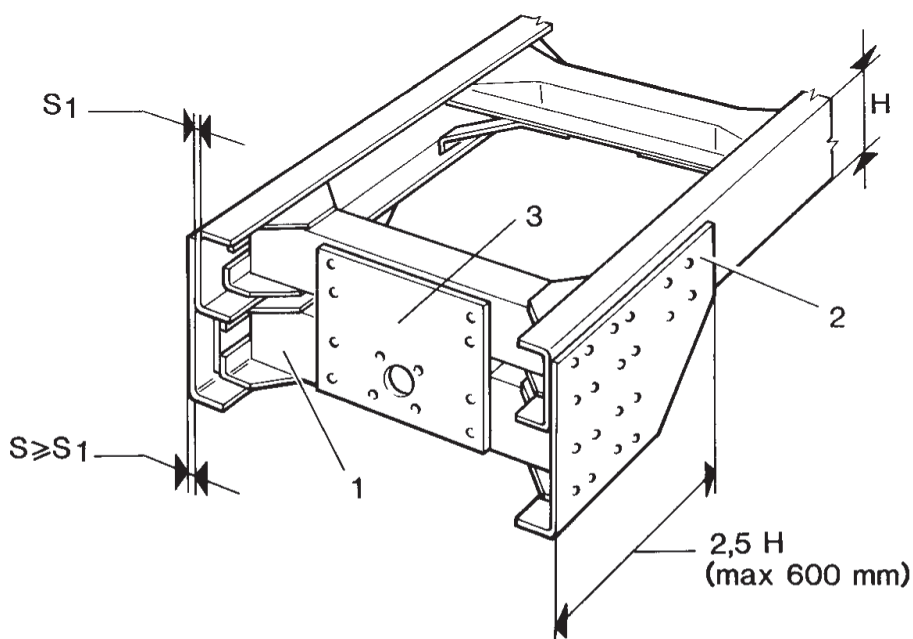

## b) Versão para chassi com balanço curto

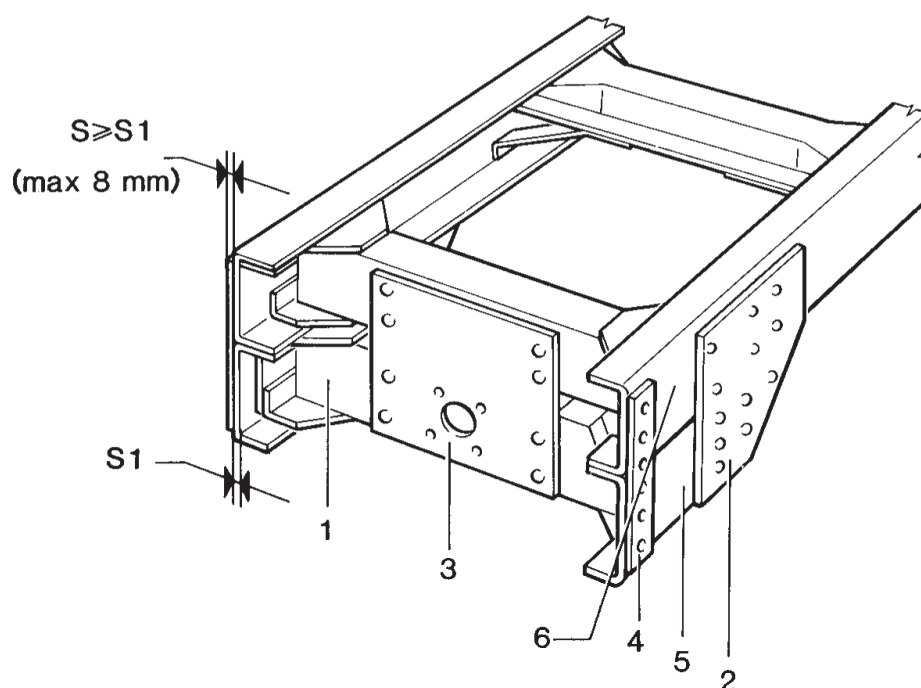

1. Travessa traseira transversal original
2. Chapa de conexão com ângulo
3. Chapa de conexão
4. Chapa de reforço
5. Perfil de aço (mesma dimensão do chassi)
6. Espaço para apoio

A travessa suplementar é adotada para veículo com balanço traseiro curto. As chapas utilizadas para fazer a conexão devem ser de acordo com a solução na figura anterior.

A peça utilizada para o rebaixamento da travessa traseira deve ser equivalente ao original em termos de força de fixação, rigidez e posicionamento das luzes traseiras.

### Deslocamento da suspensão traseira

Quando é necessário alongar o entre-eixos e é preciso deslocar a suspensão traseira, observa-se um novo posicionamento de importantes anexos e dispositivos. Na possibilidade de modificar a posição da suspensão, nova furação deverá ser efetuada na longarina do chassi.

Esses novos furos devem ser efetuados de forma muito precisa em termos da sua localização e diâmetro. Antes da desmontagem de todos os componentes que constituem a suspensão traseira, os membros laterais devem estar “preparados”, o que significa que a marcação deve ser efetuada perfurando todos os novos furos. A furação só deve começar após este procedimento. A distância entre as novas marcas deve ser idêntica nas travessas e longarinas do chassi.

A furação deve seguir rigorosamente a tabela de velocidade de furação por diâmetro da broca.

O alongamento deve seguir a tabela de dimensões máxima e mínima de entre-eixos divulgada pela **IVECO** e deve ser preferida aquela medida que se aproximar da medida padrão.

## MODIFICAÇÃO DO CARDAN

Depois de ter modificado a distância entre eixos, também deverá ser modificada a transmissão, utilizando de maneira geral o esquema da transmissão de um veículo similar com uma distância entre-eixos parecida. Serão respeitados os valores máximos da inclinação das árvores de transmissão previstos nos veículos padrão; isso também vale para os casos de modificações das suspensões e dos eixos posteriores do motor. Em casos especialmente difíceis, a **IVECO** deverá ser consultada para adquirir o esquema com o comprimento e a inclinação da nova transmissão proposta.

Para substituir e colocar corretamente as semiárvores, consultar as indicações técnicas ilustradas nos manuais dos fabricantes das transmissões.

As indicações formuladas têm por objetivo salvaguardar o correto funcionamento da transmissão, limitar seu ruído e evitar que sejam criadas vibrações transmitidas pelo grupo motopropulsor. Não obstante, isso não exime o implementador da responsabilidade pelos trabalhos efetuados.

### Comprimentos máximos

Os comprimentos máximos, tanto das semiárvores intermediárias (LZ) quanto das deslizantes (LG), dependem do diâmetro externo do eixo de transmissão do veículo e das rotações (rpm) máximas de serviço. Esses comprimentos são indicados na tabela “Características das transmissões” na página seguinte.

Caso o comprimento da árvore em função do diâmetro do eixo não seja suficiente, será introduzida uma nova semiárvore com as mesmas características das existentes. Como alternativa, em alguns casos, poderá ser utilizada uma árvore de transmissão com um diâmetro maior do eixo. As dimensões necessárias do eixo poderão ser determinadas em função do comprimento necessário e do número máximo de giros, conforme indicado na tabela “Número máximo de giros” na página seguinte.

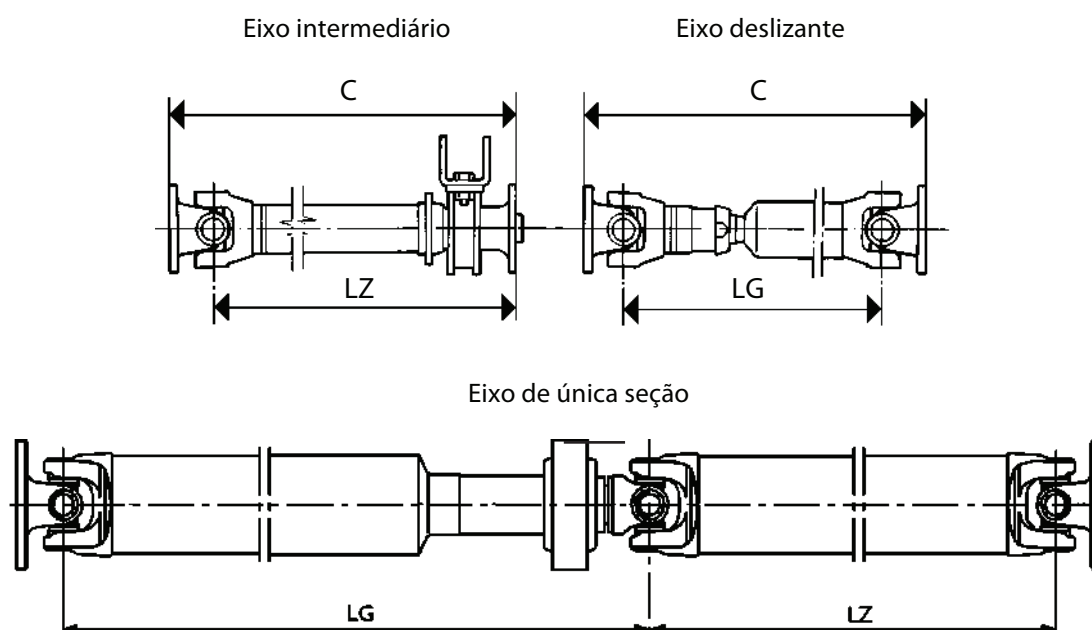

O comprimento (LG) dos eixos deslizantes deve ser medido entre os centros de acoplamento quando o segmento deslizante estiver na posição intermediária.

Nas árvores com um tronco é necessário medir os dois segmentos LG e LZ.

O número de giros deve ser calculado com esta fórmula:

$$n_G = \frac{n_{\max}}{i_G \cdot i_V}$$

$n_{\max}$  = Número máximo de giros do motor (rpm) para calcular a transmissão, ver tabela de “Número máximo de giros” a seguir.

$i_G$  = Relação do câmbio na marcha mais veloz, ver tabela a seguir.

$i_V$  = Relação mínima do câmbio.

### Número máximo de giros do motor

Modelo	Motor	Min (rpm)	Max (rpm)	Câmbio	IG
9-190	F4AFE411Y	2.200	2.500	Eaton ESO 6106	6 <sup>a</sup> - 0,729
11-190				Eaton ESO 6206B	
15-210	F4AFE411Z	2.070	2.500	Eaton FS 5406A	6 <sup>a</sup> - 1,000
17-210					
17-280	F4AFE611Z	2.100	2.500	Eaton FS 6406B	6 <sup>a</sup> - 1,00
17-280T					
24-280	F4AFE611Z	2.100	2.500	Eaton FS 6406B	6 <sup>a</sup> - 1,00
17-320	F4AFE611D	2.200	2.500	Eaton MHD EVO	10 <sup>a</sup> - 1,00
17-320T				Eaton MHD EVO	
17-320C				Eaton MHD EVO	
24-320	F4AFE611D	2.200	2.500	Eaton MHD EVO	10 <sup>a</sup> - 1,00
27-320		2.200	2.500	Eaton FTS 16106LL	8 <sup>a</sup> - 1,00

### Características das transmissões

Diâmetro do tubo X espessura	Número máximo de giros				
	2.500	2.700	2.900	3.300	3.800
	Comprimentos máximos				
90 x 3	2.060	1.960	1.900	1.760	1.635
100 x 3	2.170	2.100	2.000	1.850	1.710
120 x 3	2.420	2.350	2.220	2.070	1.850
120 x 4	2.420	2.360	2.220	2.070	1.900



### Advertência

Os comprimentos máximos anteriormente indicados, que podem ser alcançados, se referem aos eixos originais. Prever comprimentos inferiores (-10%) para os eixos obtidos por transformação.

A espessura maior do eixo depende da classe e, portanto, do torque que o eixo original deve transmitir, além do enfoque construtivo da linha de transmissão (torque, relações na cadeia cinemática, carga sobre o eixo ou eixos motores).

A espessura do tubo deverá ser definida em cada uma das ocasiões, em função do tamanho do eixo de transmissão (por exemplo, as dimensões do cardã), com as oficinas autorizadas pelos fabricantes das árvores de transmissão.

O comprimento mínimo de funcionamento (entre um flange e outro) não poderá ser inferior a 800 mm para os eixos deslizantes e a 700 mm para os intermediários.

## Determinação da posição do eixo motor

Nas transmissões que constam de vários eixos, cada um dos eixos deve ter o mesmo tamanho. De maneira geral, entre um eixo intermediário e um deslizante não deverá existir uma diferença de comprimento superior a 600 mm, enquanto que entre as árvores intermediárias a diferença não deverá ser superior a 400 mm. Nos eixos deslizantes deverá haver uma margem de no mínimo 25 mm entre o comprimento mínimo de funcionamento e o de fechamento máximo. Durante a abertura deverá ser garantido um recobrimento entre eixo e acoplamento de aproximadamente duas vezes o diâmetro do eixo estriado.

Quando a transmissão exigir comprimentos superiores aos admitidos, deverá ser aplicada uma árvore intermediária, como se indica na figura abaixo.

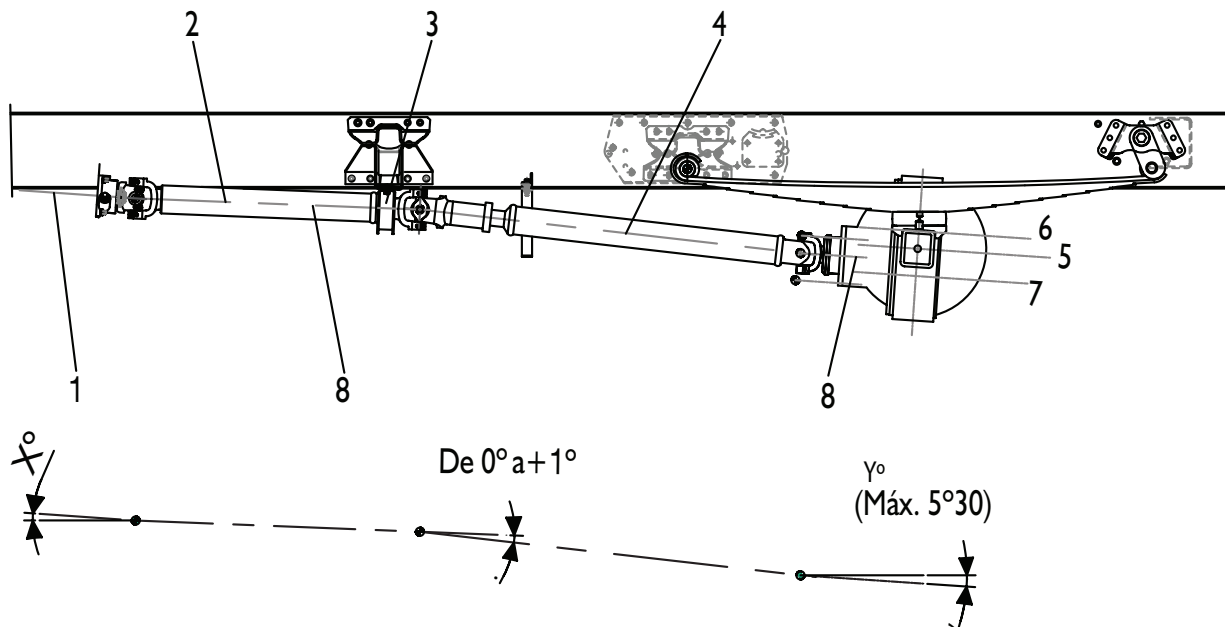

- |                                  |  |
|----------------------------------|--|
| 1. Eixo motor, embreagem, câmbio | 5. Inclinação do eixo traseiro (carga estática)                          |
| 2. Eixo intermediário            | 6. Inclinação do eixo traseiro (carga dinâmica)                          |
| 3. Suporte do eixo intermediário | 7. Inclinação do eixo traseiro (sem carga)                               |
| 4. Eixo deslizante               | 8. A árvore intermediária e o eixo traseiro devem ter a mesma inclinação |

A árvore intermediária e a inclinação da carcaça do eixo traseiro terão que estar alinhados; sua inclinação poderá variar no máximo até  $1^\circ$  com relação à do eixo motor-embreagem-câmbio. O alinhamento pode ser obtido interpondo uma cunha entre a caixa do eixo traseiro e a mola ou mediante a regulação das barras de reação do eixo traseiro. A inclinação do eixo traseiro não deve ser superior a  $5^\circ 30'$ .

Se em condições de veículo carregado o flange do eixo traseiro se encontra a um nível mais baixo que o flange da caixa de câmbio, será necessário fazer que a inclinação da carcaça do eixo traseiro e da árvore intermediária seja maior que a do eixo motor-câmbio. Ao contrário, se com o veículo carregado o flange do eixo traseiro está a um nível mais alto que o flange do câmbio, é necessário que a inclinação da carcaça do eixo traseiro e da árvore intermediária seja menor que a do eixo motor-câmbio.

Quando se aumenta muito a distância entre-eixos, poderá ser necessário aplicar um eixo suplementar intermediário, como se indica na figura a seguir. Nesse caso, será necessário comprovar que a inclinação entre o eixo motor-câmbio, o segundo eixo intermediário e o eixo da caixa do eixo traseiro, quando o veículo se encontra em estado de carga estática, seja a mesma.

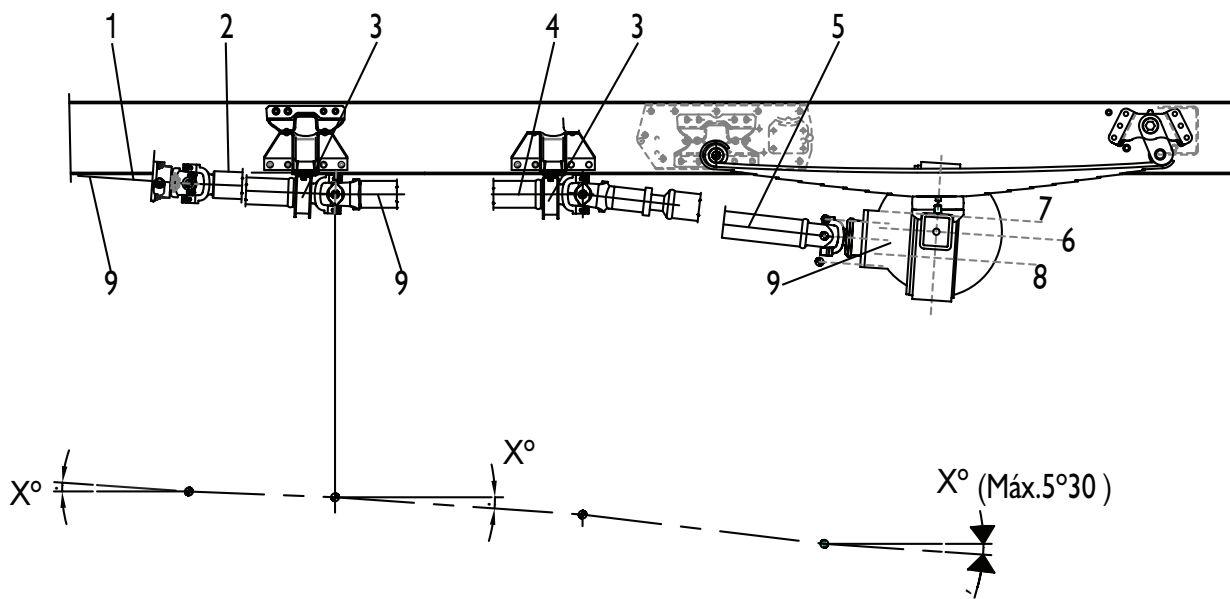

1. Eixo motor, embreagem, câmbio
2. Árvore intermediária
3. Suporte da árvore intermediária
4. Árvore deslizante
5. Inclinação do eixo traseiro (carga estática)
6. Inclinação do eixo traseiro (carga dinâmica)
7. Inclinação do eixo traseiro (sem carga)
8. A árvore intermediária e o eixo traseiro devem ter a mesma inclinação.
9. O câmbio, a segunda árvore intermediária e eixo da carcaça do eixo traseiro devem ter a mesma inclinação

Para a aplicação dos suportes elásticos, é necessário utilizar chapas de suporte com uma espessura mínima de 5 mm (ver figura a seguir), acopladas a travessas com características análogas às previstas pela IVECO. Quando a distância entre-eixos for encurtada, será oportuno desmontar as árvores intermediárias caso o comprimento da árvore deslizante seja inferior a aproximadamente 800 mm.

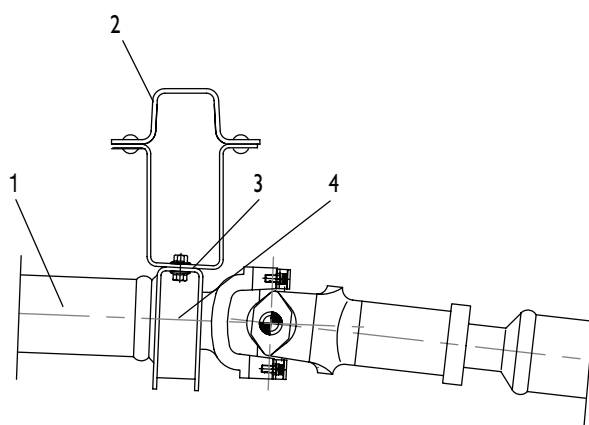

1. Árvore intermediária
2. Placa de fixação
3. Placa de apoio
4. Suporte da árvore intermediária

Quando a transmissão é constituída de um único eixo (articulado), a inclinação do eixo traseiro deverá ser igual à do eixo motor-câmbio.

### Tector coletor de resíduos - NEF6 - Chassi final entre-eixos = 4.185/4.815 mm

A empresa implementadora do coletor de resíduos, deverá observar criteriosamente as capacidades máximas de carga especificadas por eixo de cada modelo de chassi (Entre eixo 4.185mm e 4.815mm), o PBT e a correspondente capacidade de carga útil.

Em qualquer caso, deve-se observar as seguintes recomendações:

- O equipamento coletor, deverá ficar o mais próximo possível da cabine, sem interferir com os componentes originais do chassi, como exemplo tubulações, chicotes elétricos e itens periféricos.
- O balanço traseiro deve ser ajustado/encurtado o mais próximo possível do suporte traseiro da mola da suspensão traseira, de forma que o centro de gravidade do coletor não fique excessivamente para trás.
- A instalação da tomada de força deverá obedecer as recomendações contidas no capítulo 9 "Parametrização da tomada de força PTO (Power Take-Off)

Originalmente o veículo sai de fábrica com tração 4x2. Para transformação do veículo de tração 6x2 (eixo drop) é recomendável que a linha de cardan siga os ângulos e os comprimentos conforme instrutivo na tabela abaixo:

Vista lateral

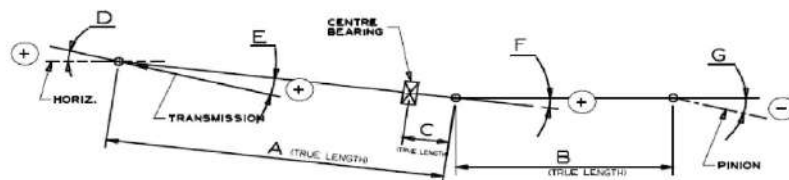

Vista Superior

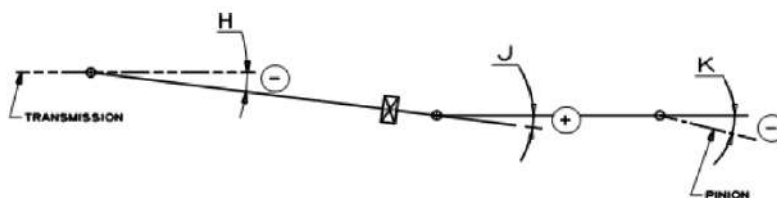

POSIÇÃO	A	B	C	D	E	F	G	H	I	J	K
Batente Mecânico											
Carregado GVW	1212	1365			1,2	-3,85	2,52	0		-1	1
Vazio	1212	1368			1,2	-6,7	5,38	0		-1	1
Mola Livre											
Especificações dos acoplamentos do veículo ao Cardan	Lado da Transmissão:										
	Lado do Eixo:										

### Tector bebida 6x2 - NEF6 - Chassi final entre-eixos = 4.815 mm

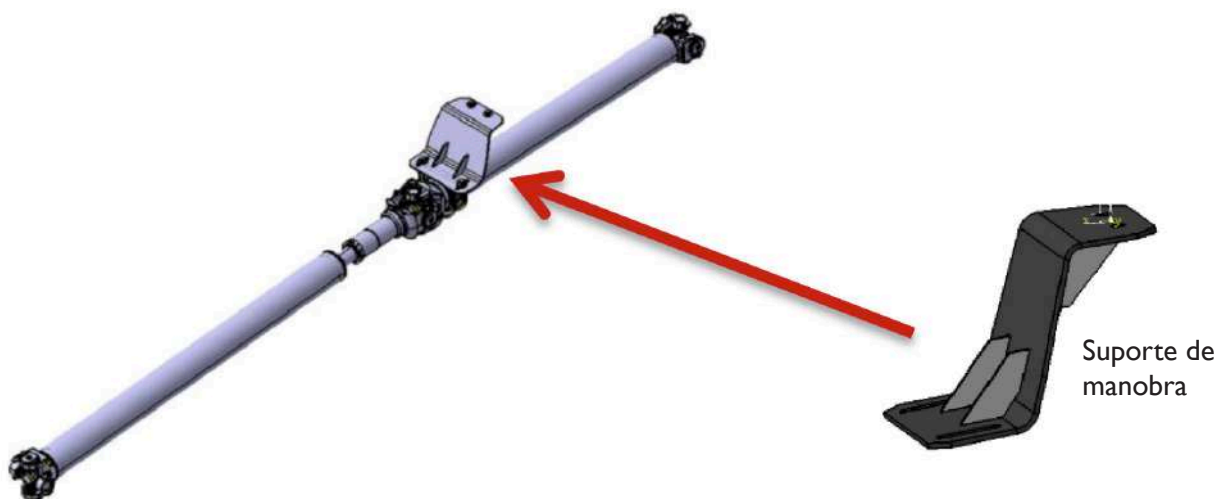

Vista lateral

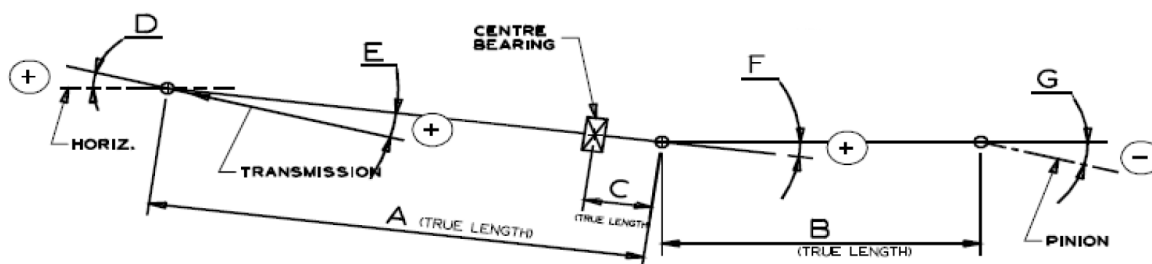

Vista Superior

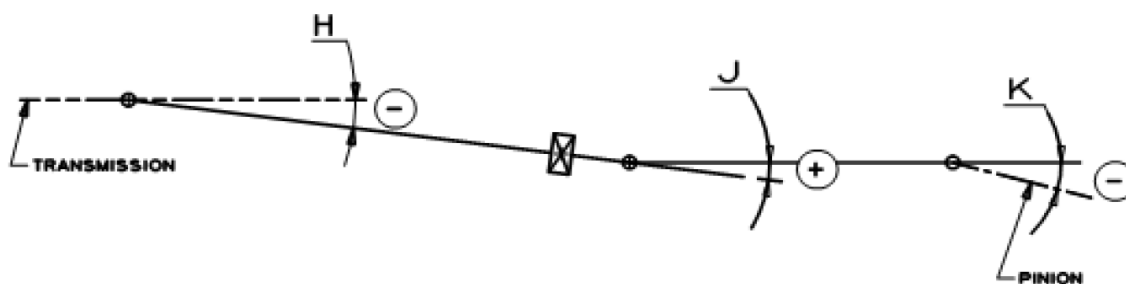

Ângulos que devem ser respeitados após montagem do veículo sem implemento.

Condição do veículo	Posição referência							
	A	B	E°	F°	G°	H°	J°	K°
Vazio sem implemento	Distância entre centros de cruzetas 1300 mm	Distância entre centros de cruzetas 1889 mm	0,80	-3,70	4,2	0	0,22	-0,22

Torques nos fixadores

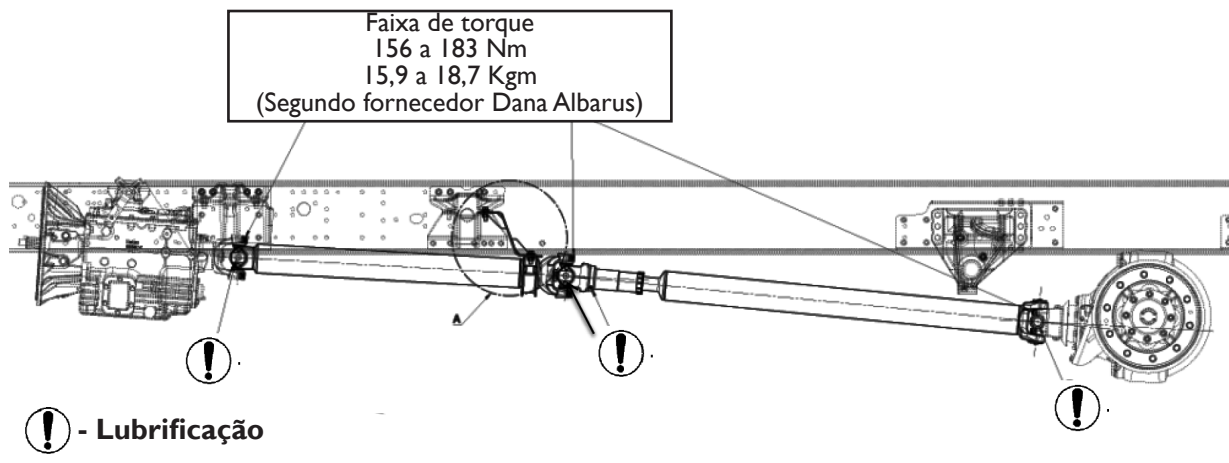



Advertência

Conferir os torques dos fixadores do sistema cardã (componentes que afetam a segurança do veículo).

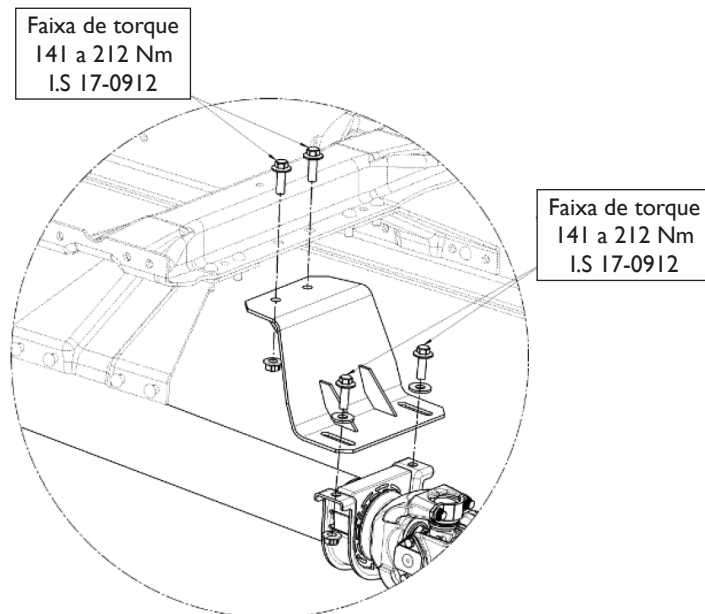

Tector bebida 4x2 - NEF4 - Chassi bogie entre-eixos = 3.377 mm - Chassi final entre-eixos = 6.835 mm

Vista lateral

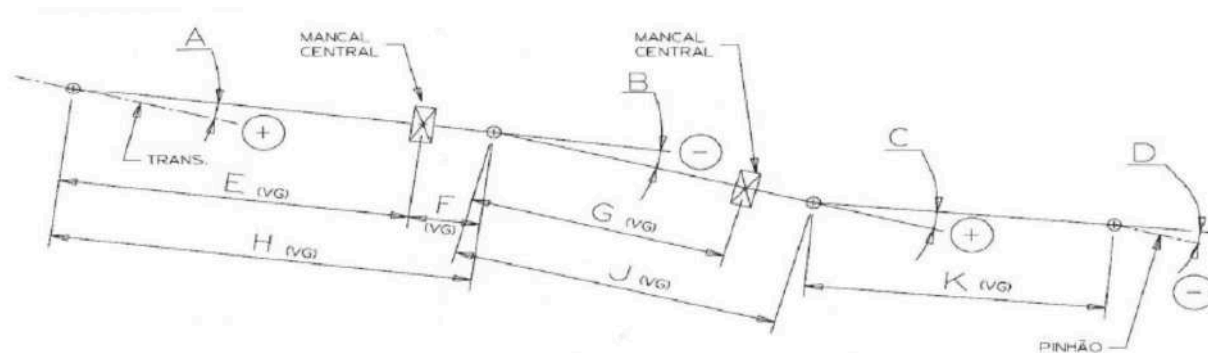

## Vista Superior

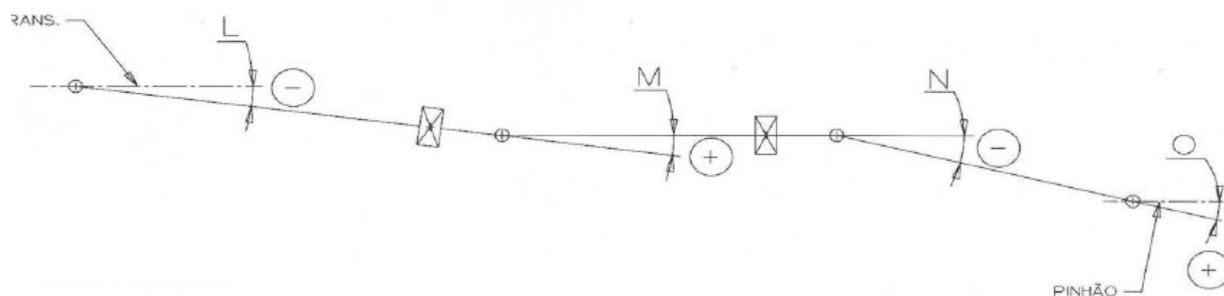

Ângulos que devem ser respeitados após montagem do veículo sem implemento.

Condição do veículo	Posição referência										
	H Distância entre centros de cruzetas 1° tramo cardã	J Distância entre centros de cruzetas 2° tramo cardã	K Distância entre centros de cruzetas 3° tramo cardã	A°	B°	C°	D°	L°	M°	N°	O°
Vazio sem implemento	1755 mm	1755 mm	1775,1 mm	1,50	-1,00	-0,03	-1,88	-0,33	1,23	-1,41	0,51

## Torques nos fixadores

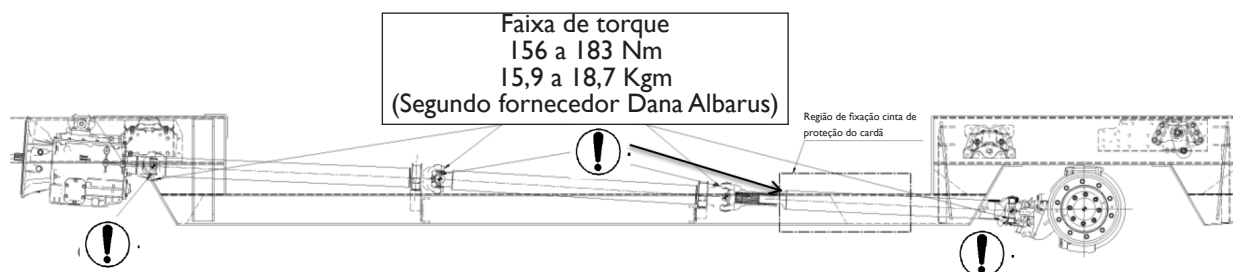

! - Lubrificação

## Conjunto cardan

O Conjunto Cardan, é o sistema que conecta a caixa de transmissão com o eixo diferencial, transferindo força e rotação ao eixo motriz.

### Características técnicas do Sistema

Cardan Série I710 – Fornecedor: Dana Albarus

Eixo Diferencial : MS 23-155 (E.E 5670mm) – Fornecedor: Arvim Meritor

MS 23-245 (E.E 5175mm) – Fornecedor: Arvim Meritor

Transmissão: ZF 9S-1110-TD (E.E 5670mm) – Fornecedor: ZF

Eaton FS 6406B (E.E 5175mm) – Fornecedor: Eaton

A Iveco entrega o conjunto Cardan completo para os entre eixos 5175mm e 5670mm, para a instalação em seus veículos. A seguir, vista isométrica do sistema completo de cardan dos Entre-Eixos mencionados.

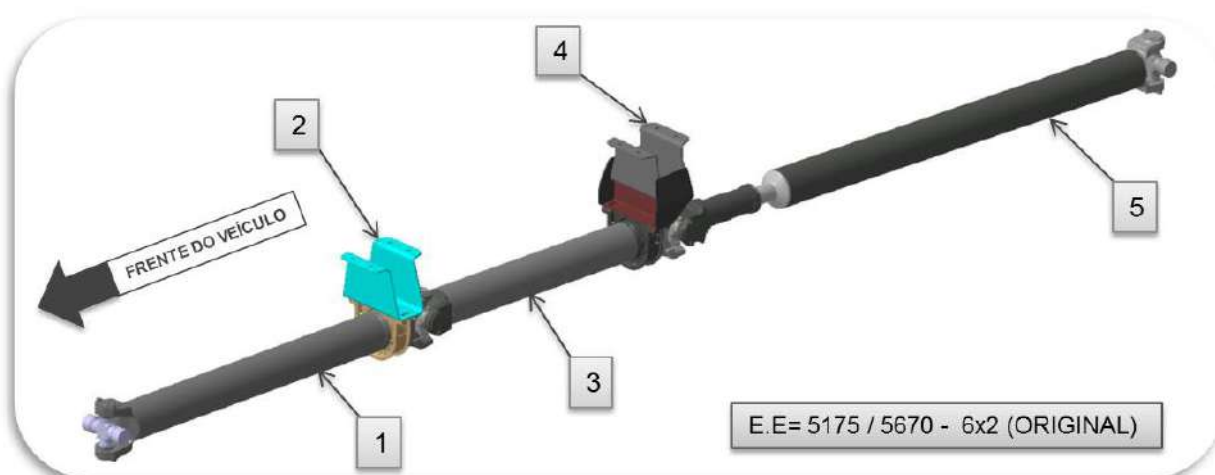

### CONJUNTO CARDAN E.E = 5175/5670 - 6X2 (ORIGINAL)

Item	Descrição	Quantidade	PN Iveco E.E 5175	PN Iveco E.E 5670
1	Cardan Fixo	1	503349482	503349541
2	Suporte Cardan Fixo	1	7138763	7138763
3	Cardan Intermediário	1	503349483	503346511
4	Suporte Cardan Intermediário	1	503348041	503348041
5	Cardan Deslizante	1	503349481	503346509

## ALONGAMENTO DO CHASSI

Durante o processo de alongamento do chassi do veículo, para os entre eixos, 6500mm, 7200mm e 8100mm, algumas adaptações devem ser realizadas no sistema Cardan.

O processo de alongamento do chassi, interfere diretamente no sistema Cardan, sendo necessário aumentar o número de tramos. Os ângulos das juntas das cruzetas, também sofrerá modificações.

Para definir os ângulos das juntas, foi realizado um trabalho junto ao fornecedor de Cardan, definindo os melhores parâmetros de desempenho para o veículo, por isso se recomenda seguir todas as orientações sugeridas.

### Entre eixo 7200 mm

#### Suportes

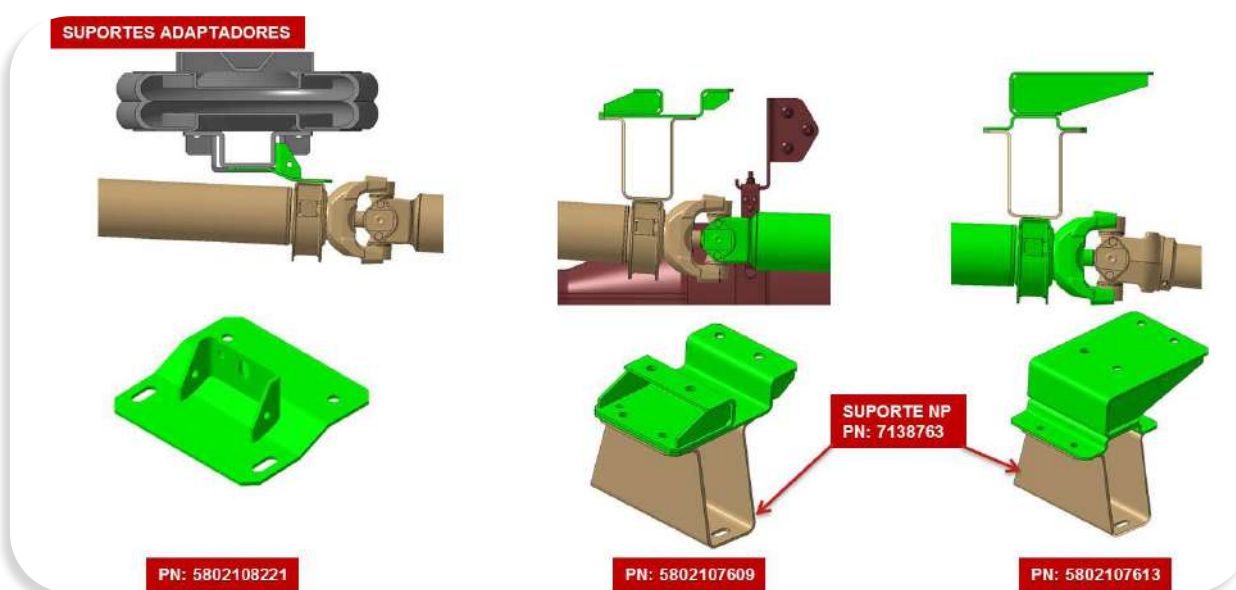

#### Cardans

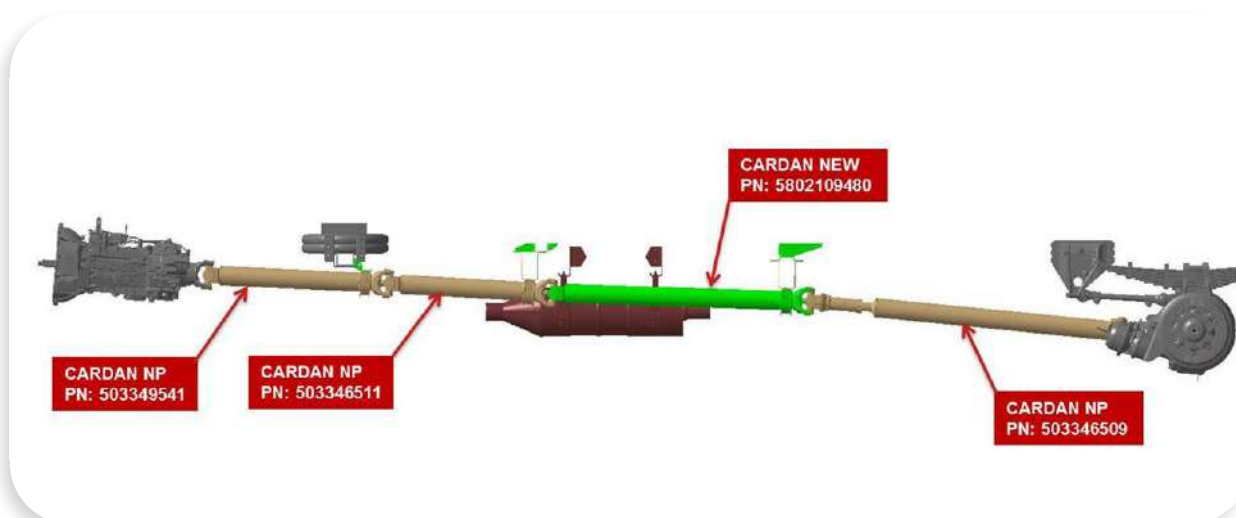



## Advertência

Conferir os torques dos fixadores do sistema cardã (componentes que afetam a segurança do veículo).



## Advertência

Para realizar qualquer alteração nas transmissões é aconselhado utilizar transmissões originais **IVECO** ou dos fabricantes que equipam originalmente o veículo.

É proibido alterar os cardãs (exceto versão Tector Bebidas, respeitando orientações IVECO).

Para qualquer transformação da transmissão, ou de uma parte da mesma, será necessário proceder a um perfeito equilíbrio dinâmico de cada um de seus eixos modificados.

Como a transmissão é um órgão importante para a segurança de marcha do veículo, ressalta-se que é necessário que qualquer modificação efetuada na mesma garanta comportamento seguro. Portanto, é oportuno que as modificações sejam realizadas somente por oficinas altamente especializadas e recomendadas pelo fabricante da transmissão.

O layout contemplando os ângulos das juntas de acordo com o projeto segue nas páginas anteriores. É imprescindível que os ângulos das juntas sigam as especificações de projeto, uma vez que, se esse fato não ocorrer, podem-se ter falhas no funcionamento do sistema, e a recusa de garantia pelo fornecedor das árvores de transmissão.

O uso da cinta de proteção das árvores de transmissão e sua obrigatoriedade segue a legislação vigente em cada país onde o veículo irá transitar. Recomenda-se consultar a legislação, em cada caso.

## MODIFICAÇÃO DO BALANÇO TRASEIRO

Ao modificar o balanço traseiro, é necessário levar em consideração as variações que tal modificação comporta em relação à distribuição da carga útil sobre os eixos, respeitando os valores indicados pela **IVECO**. Deverão ser respeitados também os limites estabelecidos pelas normas nacionais, bem como as distâncias máximas a partir da borda traseira da estrutura e as alturas do solo, definidas para o gancho do reboque e para-choque traseiro. A distância desde o extremo do chassi até a borda traseira da superestrutura em geral não deverá superar os 350 a 400 mm.

Se for necessário deslocar a travessa traseira fixada com parafusos, manter o mesmo tipo de fixação prevista de série (número de parafusos, dimensões e classe de resistência).

Nos veículos nos quais a travessa traseira é fixada originalmente com rebites, para a nova colocação os rebites poderão ser substituídos por parafusos e porcas de cabeça com flange e com diâmetro equivalente, ou com parafusos de cabeça hexagonal de classe 8.8 mas de diâmetro imediatamente superior. Utilizar porcas com sistemas antidesenroscamento (não utilizar parafusos de diâmetro superior a M14).

Se for necessário instalar o gancho de reboque, deve-se deixar uma distância suficiente (aproximadamente 350 mm) a partir da travessa traseira até a travessa mais próxima, para as operações de montagem e desmontagem do gancho em questão.

Se essas modificações forem realizadas segundo as instruções aqui fornecidas, poderá ser mantido o peso rebocável original. A responsabilidade na execução das modificações será sempre de quem os tenha executado.

## Autorização

As ampliações de chassi com valores do balanço traseiro de até 60% da distância entre-eixos, assim com as reduções até o valor mais curto de série previstas para cada modelo, realizadas segundo as indicações aqui fornecidas, não necessitam de nenhuma aprovação por parte da **IVECO**.

## Encurtamento

Ao reduzir o balanço traseiro do chassi (por exemplo, caminhão basculante) deve-se deslocar a última travessa para frente.

Quando a travessa traseira tiver sido colocada muito próxima de outra já existente, esta última poderá ser eliminada sempre que não for afetar os suportes da suspensão.

## Alongamento

As soluções possíveis, em função da importância do alongamento, são indicadas nas figuras a seguir.

O acoplamento da parte acrescentada será realizado segundo as instruções de “Soldas no chassi” - Capítulo 10.

Para o chassi também se admite o corte reto.

A figura a seguir indica a solução prevista para aumentos que não superarem os 300 ~ 350 mm; nesse caso as cantoneiras de reforço, que também desempenham a função de unir a travessa ao chassi, deverão ter a mesma espessura e largura da cantoneira original.

A união entre travessas e placas, efetuada originalmente com rebites, poderá ser realizada com parafusos de classe 8.8, mas de um diâmetro imediatamente superior e porcas com sistema antidesenroscamento.

Quando a união entre travessa e cantoneira é realizada mediante soldagem, é permitido fixar a cantoneira também por meio de solda.

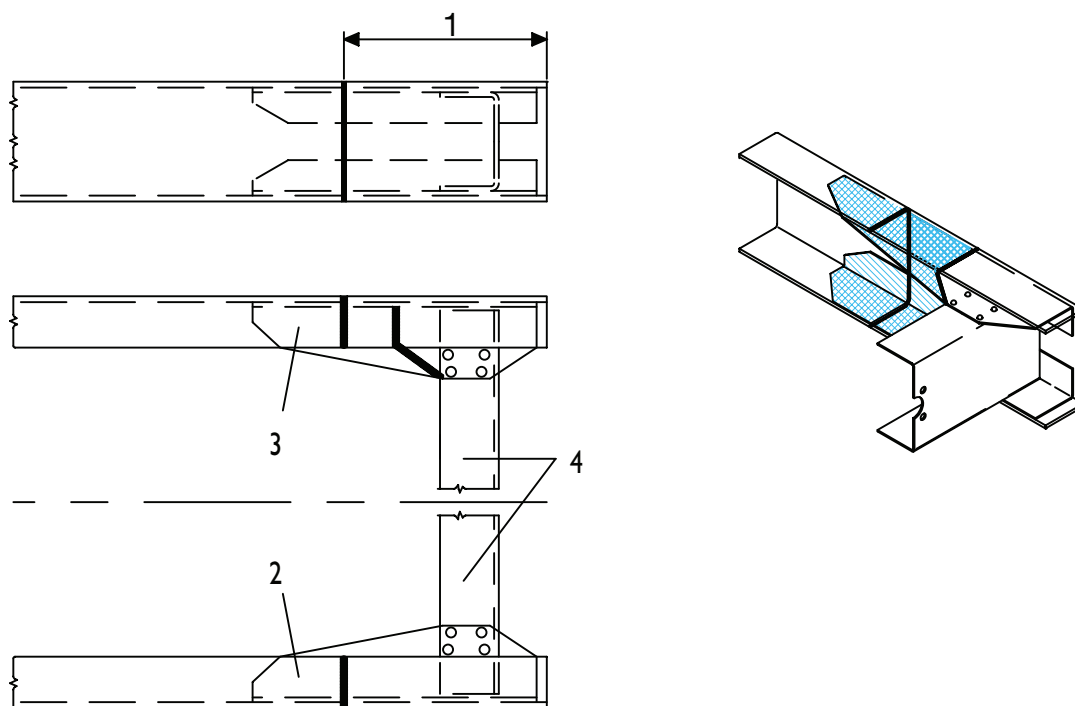

1. Parte acrescentada
2. Perfilado de reforço
3. Perfil de reforço (solução alternativa)
4. Travessa traseira original

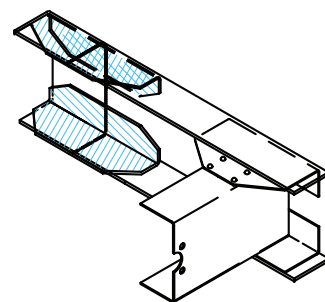
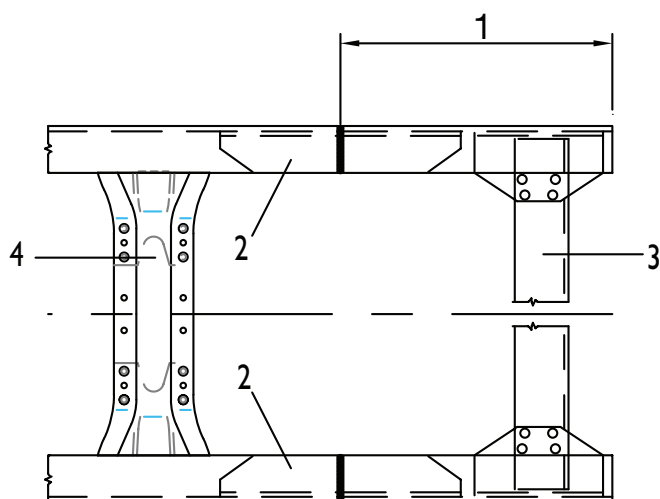

1. Parte acrescentada
2. Perfil de reforço
3. Travessa traseira original
4. Travessa suplementar (se for necessário)

Quando o alongamento do balanço traseiro for importante, estudar para cada caso a necessidade de aplicar outra travessa suplementar para obter uma adequada rigidez de torção do chassi. A adoção de uma travessa suplementar, com as características das de série, será necessária quando a distância das duas travessas for superior a 1.200 mm.

## INSTALAÇÃO DO EIXO SUPLEMENTAR

A instalação de um eixo suplementar tem repercussões pesadas sobre os sistemas do veículo, em particular, sobre o sistema de freios, o sistema pneumático, chicotes elétricos e o sistema de interconexão. Desta forma, a instalação de um eixo suplementar deverá ser sempre aprovada pela **IVECO**. Deve também, obrigatoriamente, ser aprovada pelo INMETRO. Seguir rigorosamente o estabelecido na legislação vigente. (Ver Resoluções 418 de 12 Setembro de 2012 e Resolução 419 de 17 de Outubro de 2012)

### Especificações gerais

Em alguns modelos, a **IVECO** pode autorizar a instalação de um eixo suplementar e, conseqüentemente, um aumento em relação ao peso total do veículo.

A modificação deve respeitar as limitações de peso e as condições impostas pela **IVECO**, bem como todas as outras condições estabelecidas pela legislação que são necessárias para garantir a segurança e o bom funcionamento do veículo.

O planejamento do procedimento de instalação deve ser apresentado para inspeção. Essas propostas devem indicar as peças necessárias para conectar o eixo ao chassi, bem como reforços e modificações a serem efetuadas também nos sistemas do veículo. Tendo em vista as tensões crescentes devido ao aumento da carga admissível e tendo em consideração as diferentes fases da dinâmica, quando o eixo é adicionado, é necessário instalar reforços apropriados no chassi.

Estes reforços devem satisfazer todas as disposições aplicáveis da legislação. O chassi que foi modificado não deve estar sujeito a tensões de flexão maiores do que as do chassi original.

## Reforço no chassi

A figura a seguir ilustra as formas possíveis de modificar o chassi. Os reforços precisam ser contínuos em todo o comprimento do chassi até a cabine do motorista.

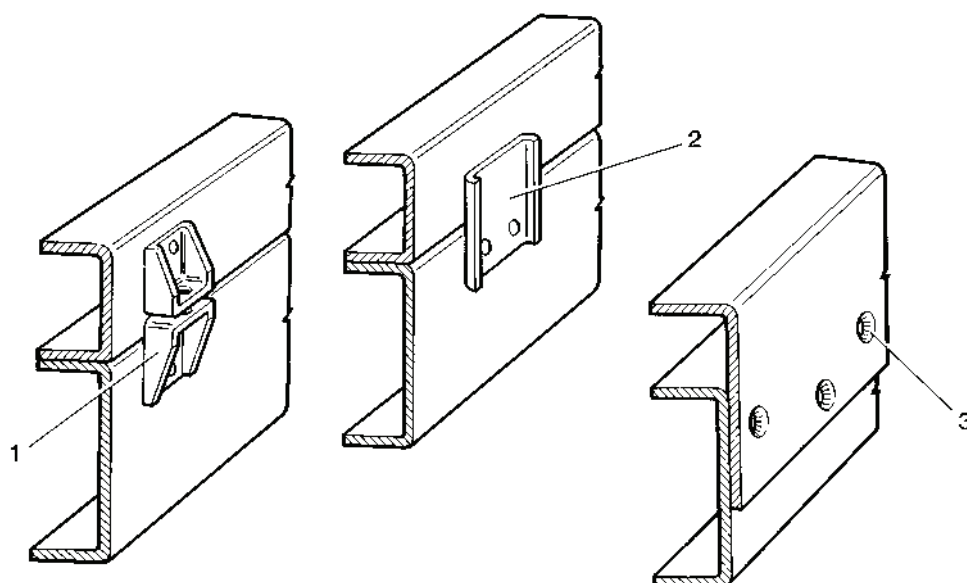

Onde o chassi auxiliar exige reforço, o suporte de montagem no chassi (se houver) deve ser utilizado para a fixação. Recomendamos utilizar uma conexão resistente na área do balanço traseiro até aproximadamente a metade da distância entre eixos (ou a um ponto aproximado de 2 m do eixo dianteiro).

A montagem de placas de reforço dos elementos laterais, utilizando furos preenchidos com solda não é permitida, a fim de evitar que afetem a resistência das seções iniciais causadas pela soldagem pobre.

Esse procedimento só é permitido em casos especiais, com autorização específica da **IVECO**. É possível fazer a alteração sem reforços na armação, se os valores de “tensão estática” não forem excedidos.

Quaisquer limitações impostas pelas regulamentações legislativas devem ser respeitadas.

Se a instalação é inevitável, é então aconselhável assumir uma redução de 15% na resistência do material ao verificar os efeitos de carga agindo sobre as várias seções do chassi, devido à deterioração das propriedades do material durante o processo de solda.

Como regra geral, a espessura da placa de reforço não deverá exceder a do flange do chassi original. A montagem deve ser realizada por pessoal qualificado e o implementador será responsável por qualquer dano à estrutura resultante da intervenção.

Na instalação do 3º eixo, recomenda-se fazer a revisão da quantidade e localização das travessas.

Devem-se seguir rigorosamente todas as recomendações expostas no item “Travessas”, neste capítulo. Muita atenção às travessas entre suportes dianteiros das molas do eixo motriz, suportes dos balancins e suportes traseiros das molas do eixo auxiliar.

É também necessária uma travessa entre as extensões inferiores dos suportes dos balancins, logo abaixo das longarinas.

As seguintes modificações são obrigatórias quando da aplicação de um terceiro eixo traseiro:

- Estender a ligação pneumática do ABS do eixo traseiro para o 3º eixo.
- Utilizar cilindros de freio adequados no eixo traseiro para correta frenagem.
- Ajustar o sistema de freios.
- Ajustar o comprimento dos chicotes das luzes traseiras.

No caso de veículos em que o chassi tenha o balanço traseiro com uma seção de menor altura do que a parte da distância entre-eixos, a aplicação de um eixo adicional e o ajustamento da seção para o maior valor pode ser uma solução útil para a limitação das tensões devidas à conversão.

A figura a seguir apresenta um exemplo de aplicação de um eixo traseiro com extensão do balanço.

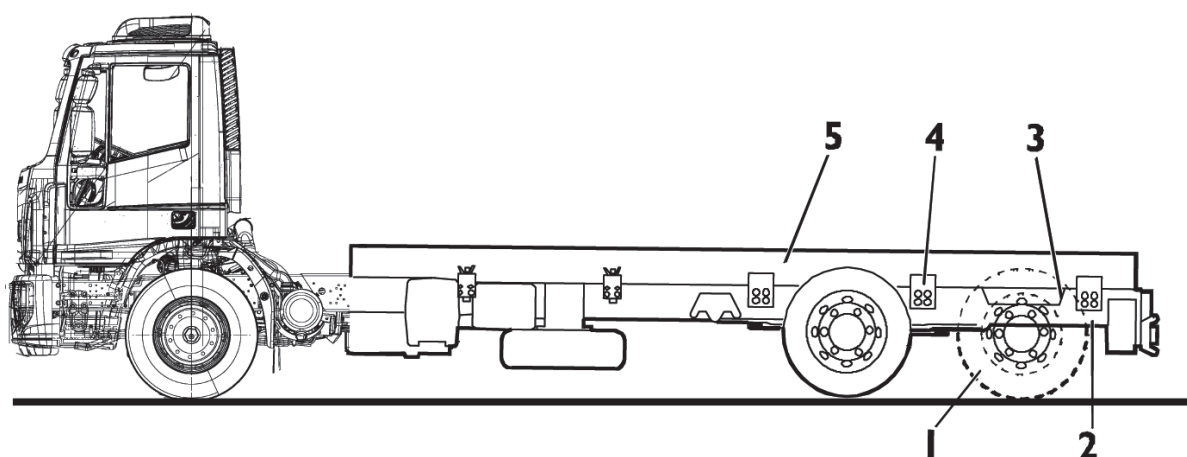

1. Eixo adicional acrescentado
2. Extensão do balanço
3. Reforços para a mudança na estrutura do chassi
4. Conexões
5. Reforço

A aplicação do eixo adicional numa posição avançada (intermediário) em relação ao eixo do motor pode requerer encurtamento do balanço traseiro (ver parágrafo específico), a fim de dividir as massas de forma adequada.

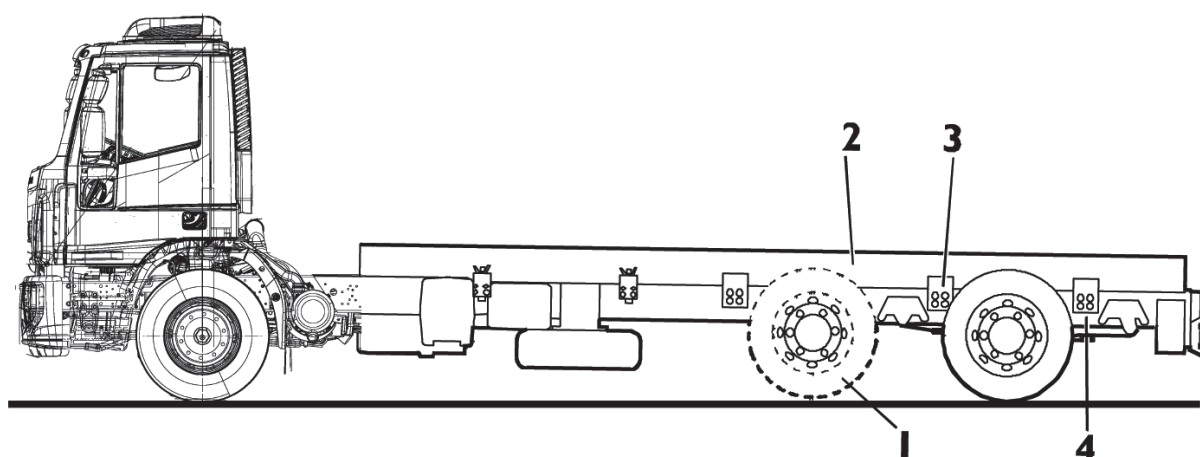

1. Eixo adicional acrescentado
2. Reforço
3. Conexões
4. Balanço traseiro de encurtamento (se necessário)

## Sistema de freios para eixo adicional

O sistema de frenagem, considerando a sua importância relativa para a segurança ativa do veículo, deve ser extremamente bem desenvolvido e construído com atenção especial às mangueiras, tubos, conexões e válvulas do mesmo tipo das originais.



### Advertência

O eixo auxiliar deve ser equipado com componentes de freio idênticos aos previstos para o eixo dianteiro. Utilizar tubos flexíveis para formar a ligação entre as partes fixas (chassi) e peças em movimento (eixos).

O torque dos freios deve ser proporcional às cargas estáticas e dinâmicas, a fim de proporcionar uma distribuição uniforme da frenagem em todos os eixos do veículo.

A capacidade total de frenagem do veículo modificado deve, como regra geral, ser proporcional ao do veículo original. O desempenho do sistema de frenagem (serviço de emergência e estacionamento) deve, em todos os casos, satisfazer as normas específicas vigentes em termos de desaceleração, comportamento em altas temperaturas, tempo de resposta, eficiência de frenagem do motor e assim por diante.

Se os órgãos de Controle Técnico exigirem a documentação técnica relativa ao sistema de frenagem (por exemplo, a adesão em curvas, diagrama de compatibilidade), esta deverá ser fornecida pela empresa responsável pela conversão ou o fabricante do eixo auxiliar.

Para a construção do circuito de frenagem para o eixo adicional é aconselhável empregar equipamentos e circuitos especialmente previstos para cada modelo pelo fabricante do equipamento em uso nos veículos originais.

Certificar que a capacidade do reservatório de ar é suficiente para o tamanho dos novos cilindros de freio adicionais. Se necessário, instale um reservatório de ar suplementar.

Para as indicações gerais sobre o sistema de frenagem, consulte as instruções no parágrafo específico.



Nota:

É necessário atender à legislação e normas técnicas sobre “Veículos rodoviários - Distribuição de frenagem” e requisitos para compatibilidade entre veículos rebocadores e reboques, para garantir a correta distribuição de frenagem entre o eixo dianteiro e traseiro, evitando o travamento do freio traseiro.

## Dispositivo de elevação do terceiro eixo

O eixo adicionado pode ser equipado com dispositivo de elevação que pode ser utilizado, em determinados casos, dentro da legislação específica, de modo a aumentar a aderência do eixo motor em determinadas situações (terreno escorregadio, estrada com neve ou gelo), sob as seguintes condições:

- A construção deve ser submetida à **IVECO** que aprovará a carga máxima permitida no eixo adicional.
- A utilização do dispositivo é limitada às pequenas distâncias, nos usos acima mencionados e no limite de velocidade estabelecido segundo a legislação.

Algumas regulamentações nacionais permitem utilizar o dispositivo de elevação ao dirigir o veículo normalmente, desde que a carga máxima homologada para o eixo motor e o limite de velocidade permitida não seja excedida.

Nestes casos, é prudente lembrar as instruções de posicionar o centro de gravidade do corpo, mais a carga útil.

## Ensaio de recepção e responsabilidades



Advertência

A concessão da autorização pela **IVECO** para aplicar um eixo adicional e passar nos testes de homologação não isenta o implementador da total responsabilidade da conversão.

Após a conversão, o veículo deve ser submetido aos testes de homologação com as autoridades locais competentes.

Para o trabalho de assistência e manutenção nos eixos adicionados, o planejamento das operações e o tempo de trabalho são análogos ao que está estabelecido para o veículo original e indicado na documentação específica.

## CONVERSÃO DE 6X2 PARA 8X2 OU 8X4

Durante o processo de implementação do sistema 8x2 ou 8x4, é necessário algumas modificações nos demais sistemas, a fim de garantir os ângulos originais de trabalho e a montagem correta.

### Cardans

Para definir os ângulos nas juntas dos cardans, foi necessário um trabalho junto ao fornecedor de cardan, definindo os parâmetros de melhor desempenho do veículo. Portanto, siga todas as orientações a seguir.



### CONJUNTO CARDAN E.E = 5175/5670 - 8X2 (Implementado)

Item	Descrição	Quantidade	PN Iveco E.E 5175	PN Iveco E.E 5670
1	Cardan fixo (sem modificação)	1	503349482	503349541
2	Suporte cardan fixo (novo)	1	5802108221	5802108221
3	Cardan intermediário (sem modificação)	1	503349483	503346511
4	Suporte adaptador (novo)	1	5802107609	5802107609
5	Suporte cardan fixo (sem modificação)	1	7138763	7138763
6	Cardan deslizante (sem modificação)	1	503349481	503346509

### Componentes da travessa do 2º eixo direcional

- Componentes do limitador: 1 e 2

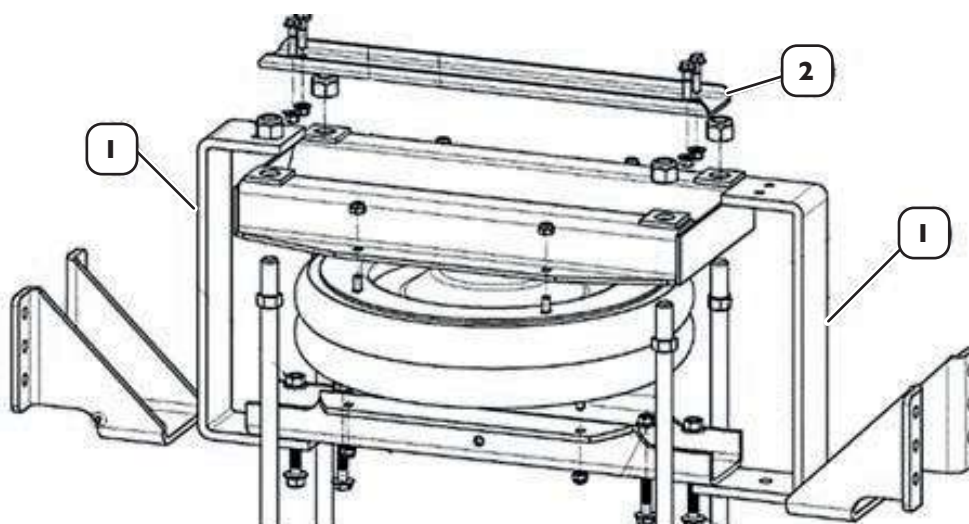

## Montagem dos suportes

Para a montagem dos novos suportes do sistema de cardans, haverá a necessidade de desmontar o conjunto original. Para posterior montagem do sistema, seguir as indicações e valores de torques indicados.

### Advertência



O sistema de cardan é um item de segurança. Portanto, os torques mencionados devem ser **OBRI-GATORIAMENTE** seguidos.



### Montagem do suporte I

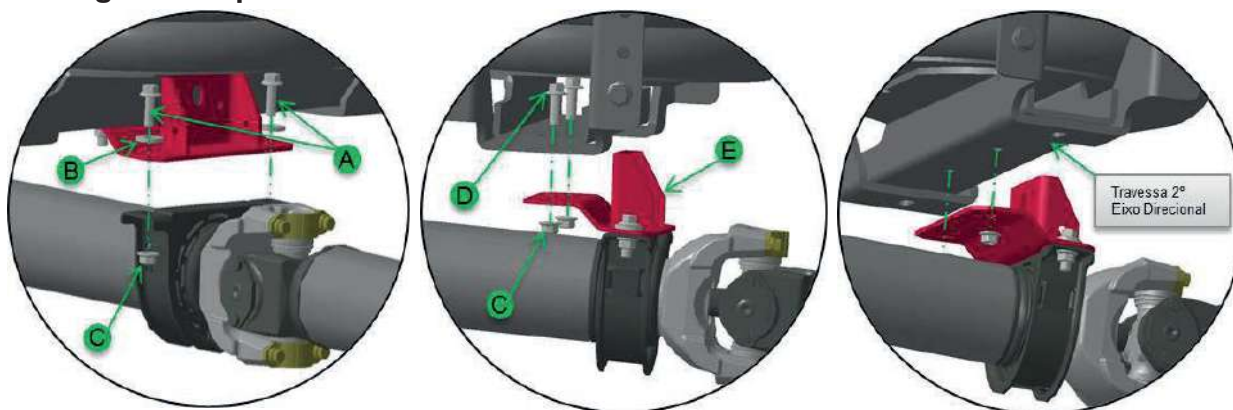

#### CONJUNTO CARDAN E.E = 5.175/5.670 - 8X2 (Implementado)

Item	Descrição	Quantidade	PN Iveco E.E 5.175
A	Parafuso M12x35	2	89 a 133
B	Arruela Lisa (M12)	2	-
C	Porca Flangeada M12	4	89 a 133
D	Parafuso M12x40	2	89 a 133
E	Suporte Cardan Fixo (Novo)	1	-

**Nota:** Torque dos parafusos da cruzeta (todos): 153 a 183 Nm — segundo fornecedor DANA.

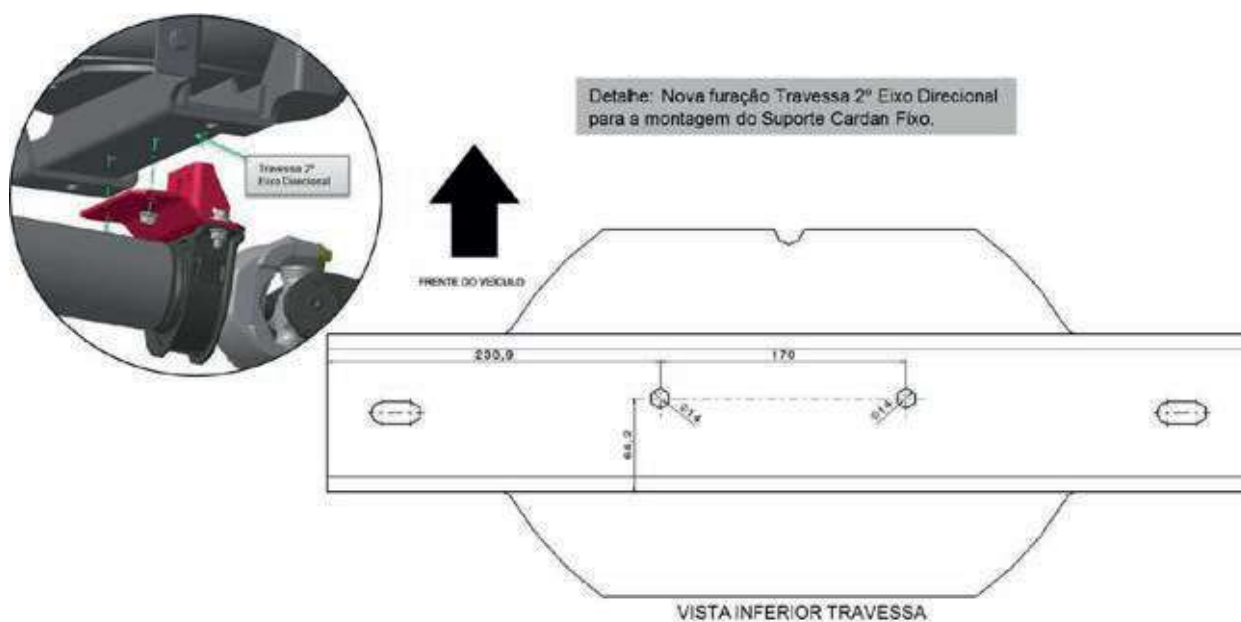

### Montagem suporte 2

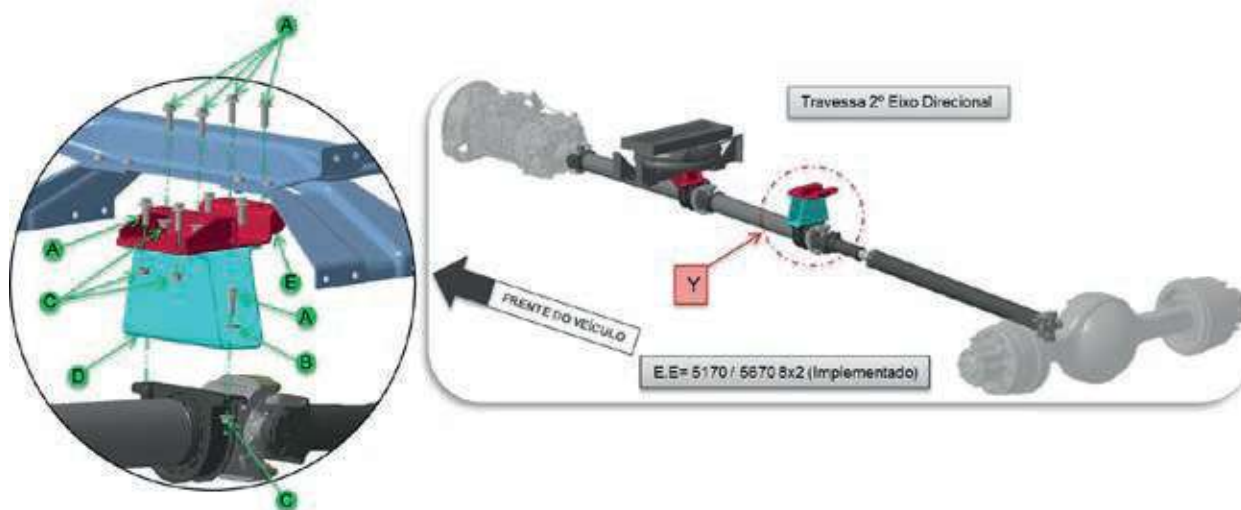

#### E.E = 5175/5670 8x2 (Implementado)

Item	Descrição	Quantidade	PN Iveco E.E 5175
A	Parafuso M12x35	10	89 a 133
B	Arruela lisa (M12)	2	-
C	Porca flangeada M12	10	89 a 133
D	Suporte do cardan fixo (Original)	1	-
E	Suporte adaptador (Novo)	1	-

**Nota:** O suporte (D) (PN 7138763) faz parte da montagem original do veículo (cardan fixo). Ele deve ser reaproveitado para a montagem do suporte adaptador (E) (PN 5802107609), no cardan intermediário/cardan deslizante. Veja o conjunto de cardan original para a montagem do suporte (D).

## Diagrama de ângulos – E.E = 5.175 mm / 5.670 mm



Diagrama de Ângulos

POSIÇÃO	A	B	C	D	L	M	N	O
E.E = 5.175 mm								
Vazio c/ Implemento	1,19	-0,46	-1,91	1,08	0	-1,5	2,75	-1,25
PBT (Carregado)	1,19	-0,46	-4,42	4,49	0	-1,5	2,86	-1,37
E.E = 5.670 mm								
Vazio c/ Implemento	1,36	-0,7	-0,44	-0,32	0	-1,5	2,43	-1,01
PBT (Carregado)	1,36	-0,7	-2,28	2,42	0	-1,5	2,51	-0,97

## Advertência

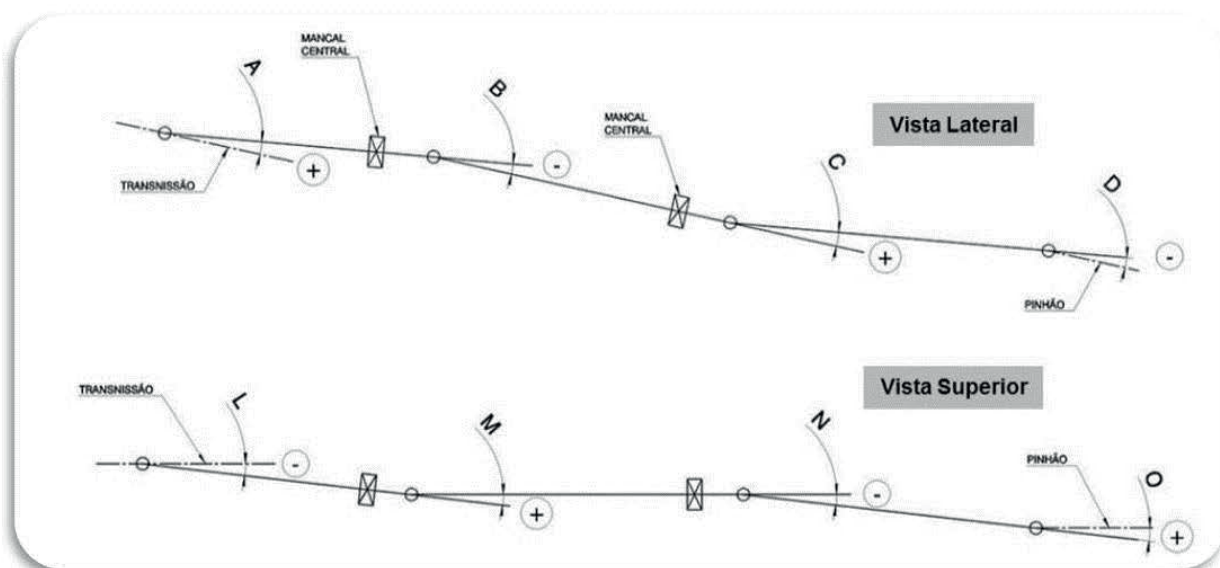

Para a montagem do sistema de cardan no veículo, é recomendado controlar os ângulos com o instrumento de medida adequado. Todos os ângulos foram homologados pelo fornecedor de cardan. Para melhor desempenho dos componentes e maior durabilidade, é necessário que o sistema seja montado conforme os ângulos homologados.

Para veículos de aplicação de carga perigosa, recomenda-se o uso de suportes limitadores do bolsão do suspensor do segundo eixo direcional. Este limitador é um componente que mantém o suspensor dentro dos limites e, em caso de estouro do bolsão, evita que os componentes se soltem e colidam com outras partes do veículo.

## 2º eixo direcional



O segundo eixo direcional é recomendado para instalação em veículos 6x2 e/ou 6x4, tornando-os aptos ao carregamento de 29 t de PBT, conforme portaria Denatran 63/2009.

A instalação do 2º eixo afeta a originalidade do veículo impossibilitando a reversibilidade para as condições originais por ocasião da modificação do veículo.

O 2º eixo é montado de acordo com as especificações de cada implementador.

As rodas e pneus devem obedecer a geometria de Ackerman, fazendo com que o esterçamento seja conforme a necessidade da curva, proporcionando uma condução segura.

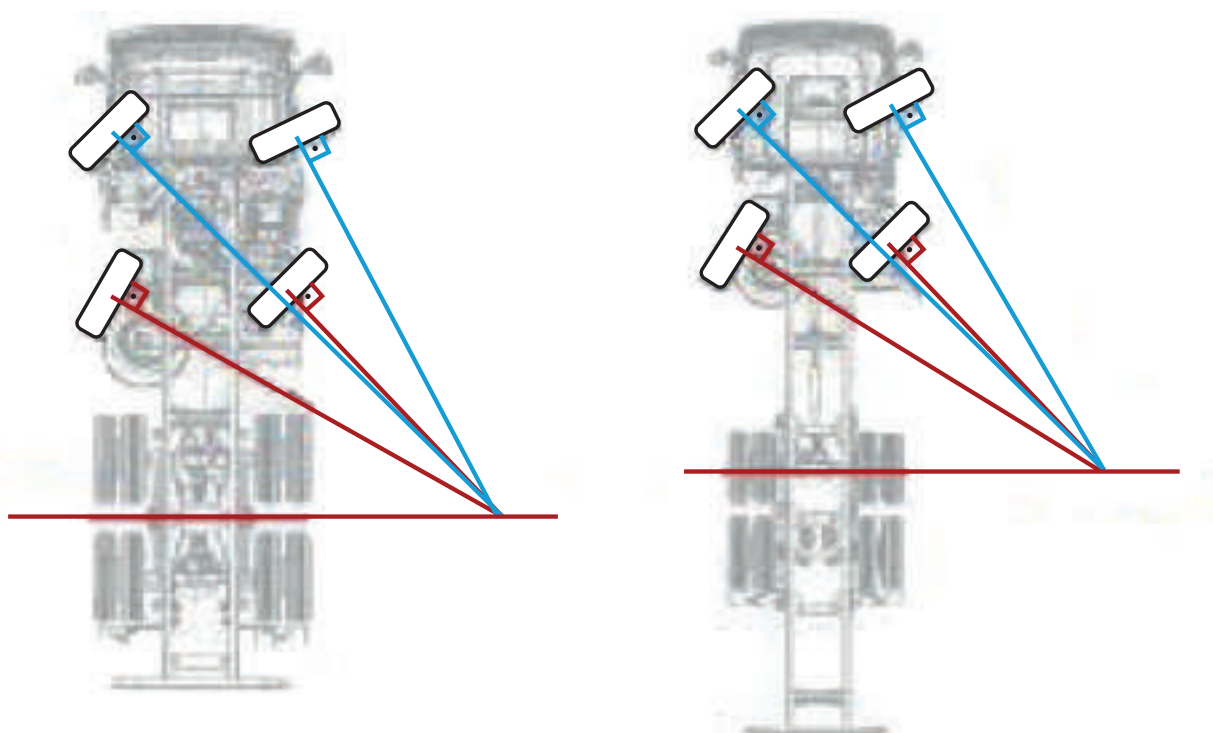

### Instrução de montagem do 2º eixo direcional

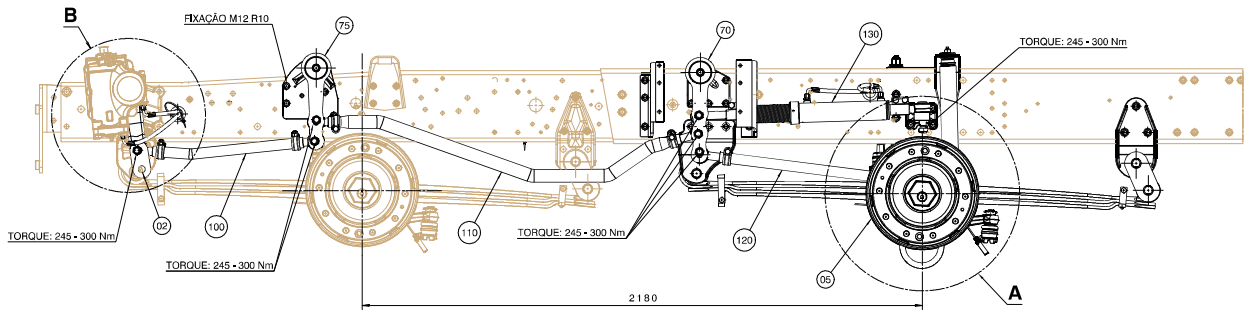
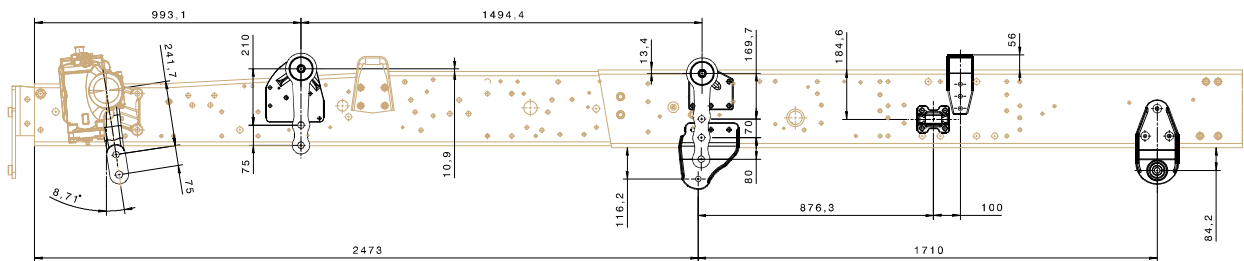

DETALHE A  
Escala: 1:4

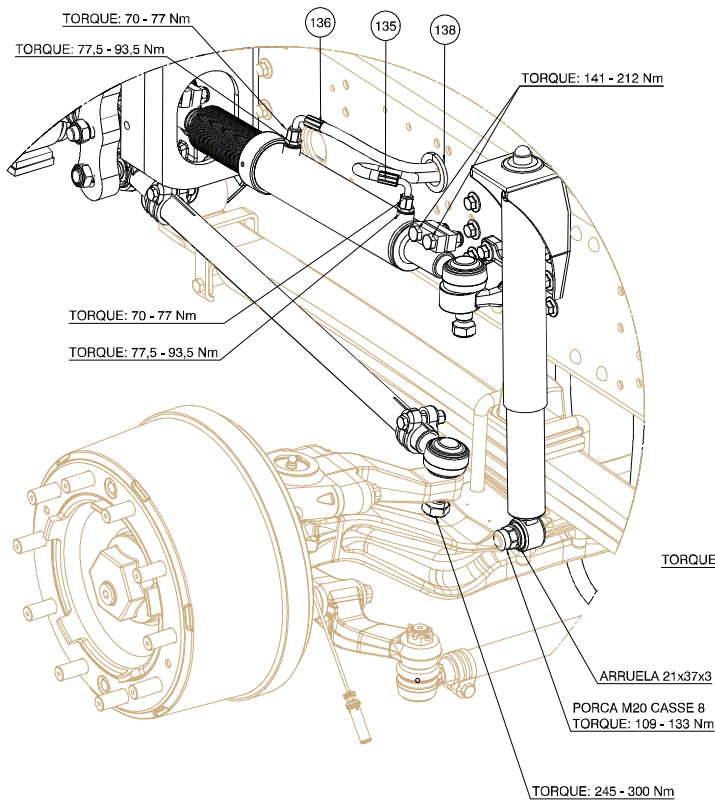

DETALHE B  
Escala: 1:4

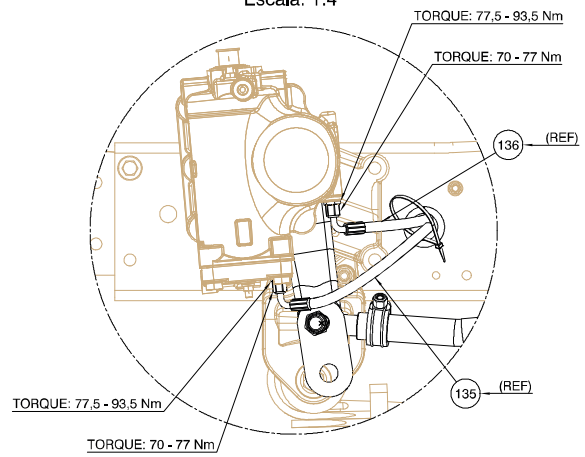

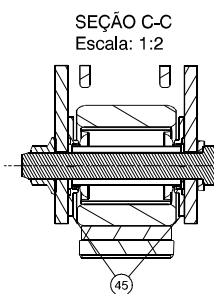
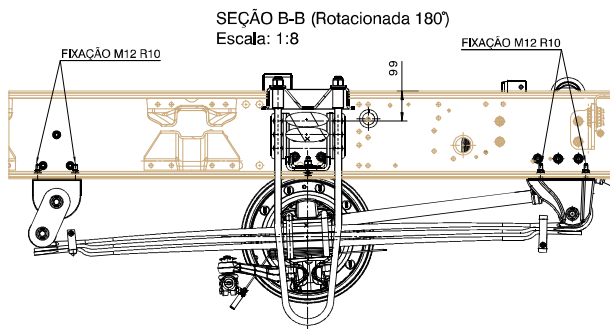
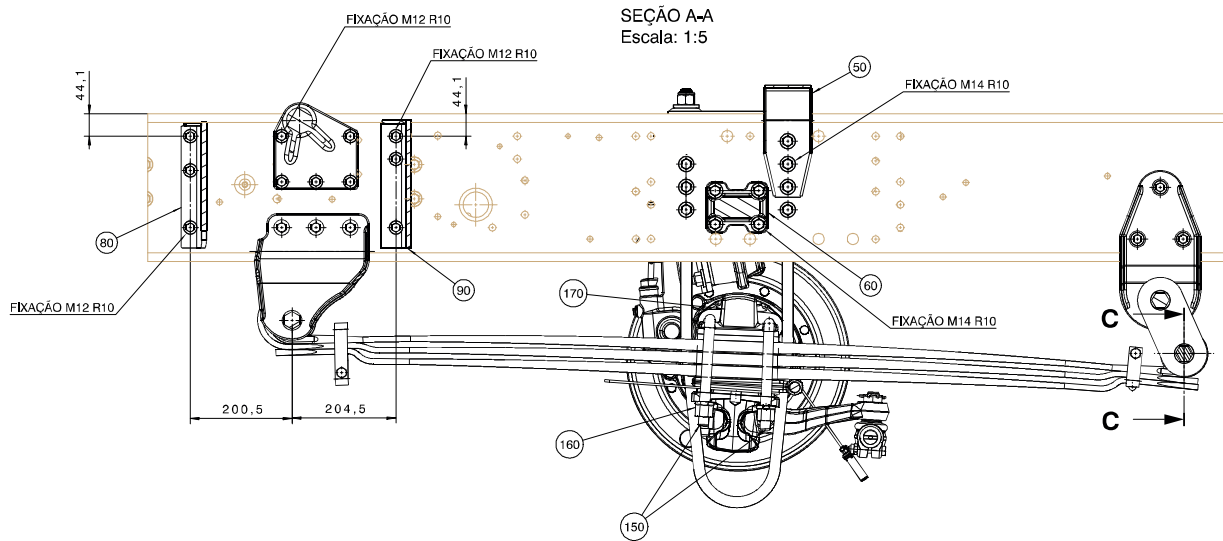
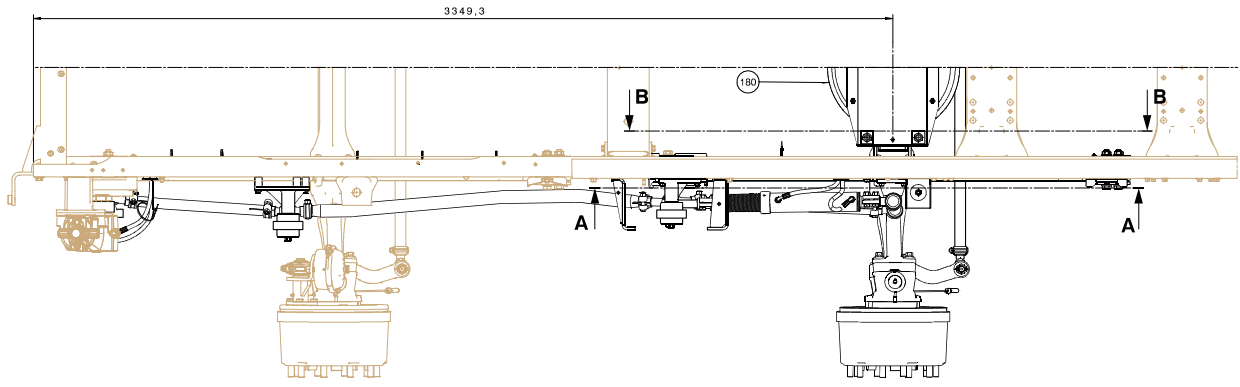

**2º EIXO DIRECIONAL**

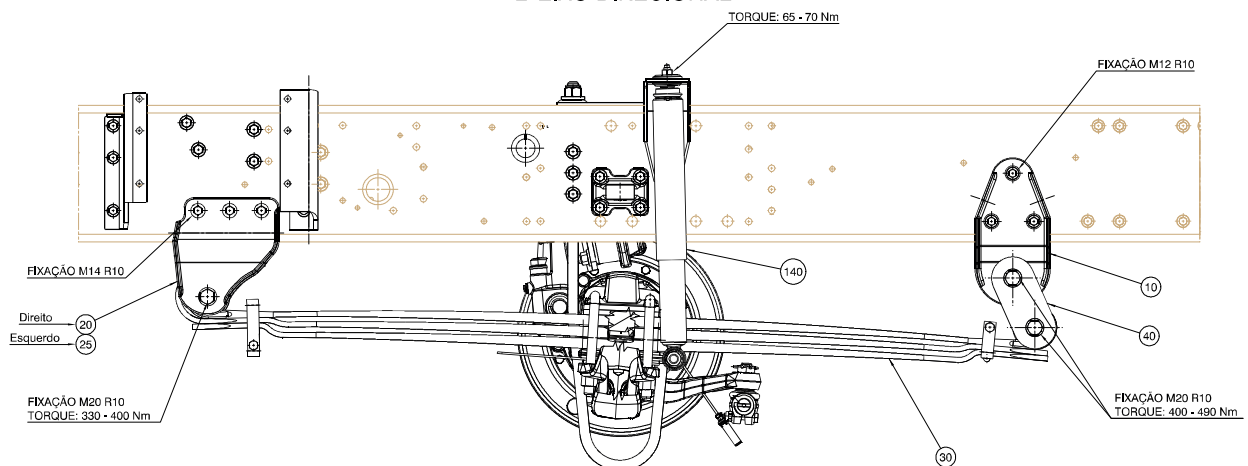

Pos.	Descrição	PN	Qtd.
02	Braço pitman	5802103561	01
05	2° eixo direcional	5801744348	01
10	Suporte de mola traseiro	5802208516	02
20	Suporte mola anterior - direito	5802106662	02
25	Suporte mola anterior - esquerdo	5802106663	
30	Mola	5801306811	02
40	Manilha de mola	4852597	04
45	Espaçador de mola	98465949	04
50	Suporte amortecedor	5802107058	02
60	Suporte cilindro hidráulico	5802103937	01
70	Conjunto da balança traseira	5802207709 (RETRABALHADO)	01
75	Conjunto da balança dianteira	5802207707	01
80	Suporte espaçador bateria esquerdo	5802103466	01
90	Suporte espaçador bateria direito	5802103465 (RETRABALHADO)	01
100	Barra longitudinal anterior	5802103993	01
110	Barra longitudinal intermediário	5802450606	01
120	Barra longitudinal posterior	5802103995	01
130	Cilindro hidráulico	5802443426	01
135	Mangueira hidráulica	5802211912	01
136	Mangueira hidráulica	5802212351	01
138	Guarnição passa cabo	503346300	01
140	Amortecedor	5802057846	02
150	Grampo posterior	504249328	04
160	Porca do grampo	41225644	08
170	Batente borracha	504128230	02
180	Suspensor completo	5802207706	01

## Impactos da instalação do 2º eixo direcional

A instalação do 2º eixo direcional gera interferência entre o suporte do braço pitman do novo eixo com o isolamento acústico lateral esquerdo da cabine.



Para eliminar tal interferência, é necessário realizar o seguinte retrabalho no isolamento acústico:

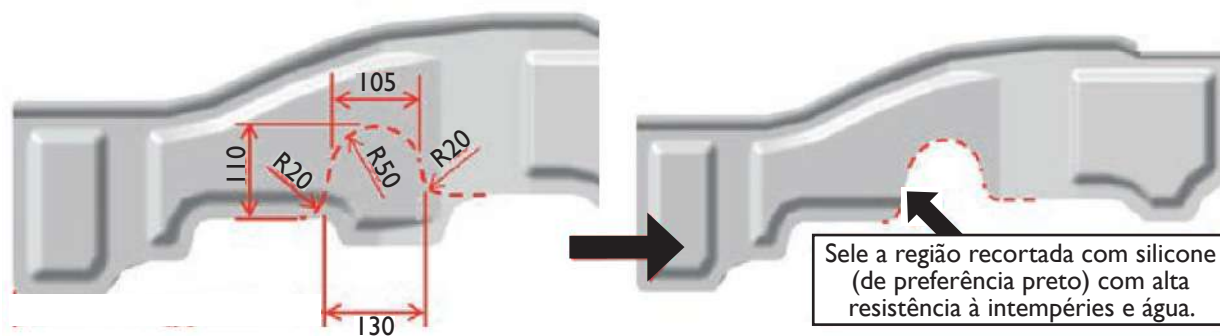

### Advertência

Observar junto à IVECO sobre a garantia do veículo ao instalar o 2º eixo direcional.

## Movimentação de travessa de câmbio

### Movimentação de travessa de câmbio em direção à dianteira

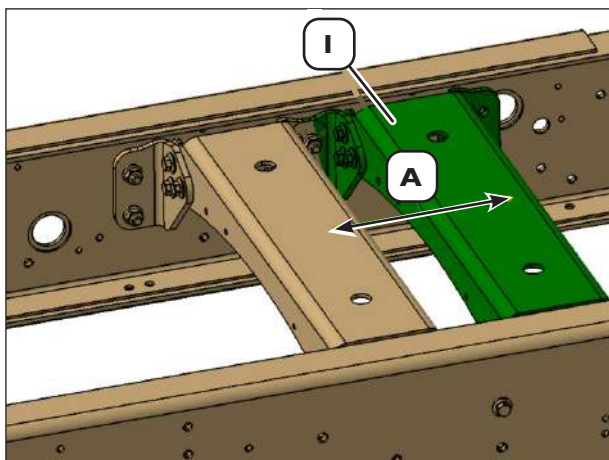

1. Movimente a travessa do câmbio (I) em 260 mm (A) em sentido de ordem de marcha.

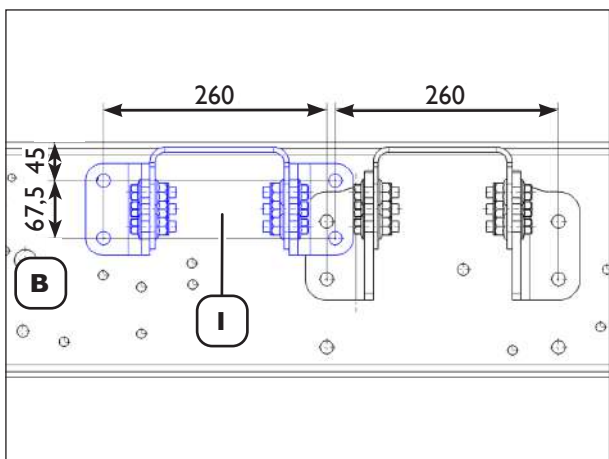

3. Movimente a travessa do câmbio (I) para cima em 67,5 mm (B).

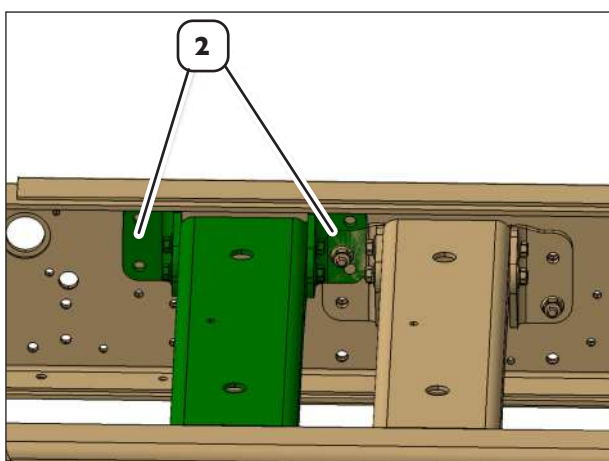

3. Substitua as abas laterais direitas (2) para o PN 5802911992.

## Movimentação de travessa de câmbio em direção à traseira

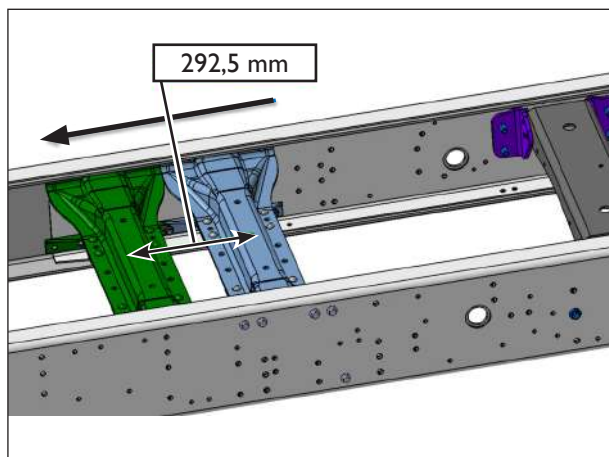

1. Movimente a travessa do câmbio (1) em 292,5 mm (A) em direção à traseira.

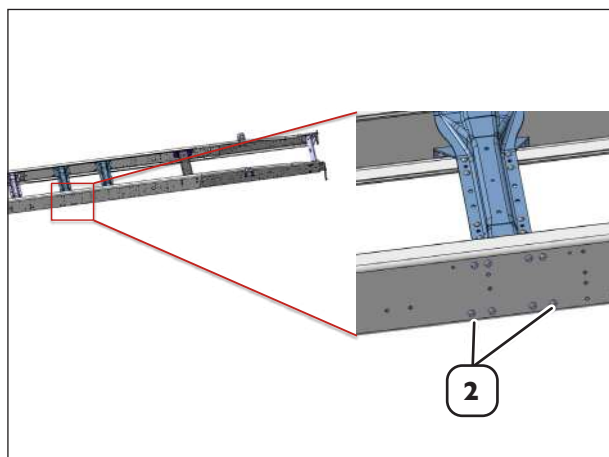

2. Altere diâmetro dos furos (2) para para 15,5 mm.

## Sistema de combustível

### Tanque de combustível



1 - Tanque de combustível plástico 275 L, PN de conjunto IVECO referênciada 5803009945.

- Torque de fixação do suporte à longarina = 89 a 133 Nm
- Torque de fixação da cinta = 22 a 18 Nm



2 - Tanque de combustível alumínio

- **Para conversões 8x2:** 400 L, PN de conjunto IVECO referênciada 5803009928.

- **Para conversões 8x4:** 300 L, PN de conjunto IVECO referênciada 5801821808.

- Torque de fixação do suporte à longarina = 109 a 133 Nm
- Torque de fixação da cinta = 38 a 42 Nm

Respeite o posicionamento das cintas no tanque de alumínio; elas devem ser montadas em linha com as bunhas presentes no tanque para garantir a integridade estrutural do tanque.

Durante a aplicação do torque da cinta do tanque de alumínio, aperte alternadamente o parafuso superior e inferior da cinta até atingir o torque desejado. Esse processo garante que a tensão seja igualmente distribuída e evita que o parafuso na parte superior da cinta interfira no parafuso do suporte do tanque.

Em caso de reposicionamento dos tanques de combustível é mandatório que pelo menos um dos suportes seja montado de forma solidária a fixação da travessa.

É essencial que a vedação dos tubos seja garantida a fim de evitar vazamentos e perda de pressão no sistema.

Tubulações com restrição de fluxo, vincadas ou amassadas, devem ser trocadas.

É uma boa prática que a tubulação de combustível não passe juntamente com chicotes elétricos.

Segue abaixo a relação:

- Material dos tubos: PA12, opcional PHLV
- Pressão de trabalho máxima: 10 bar
- Temperatura de trabalho dos tubos: -40°C / +100°C

Descrição do tanque	Tubulação de combustível		Diâmetro interno (mm)	Diâmetro externo (mm)	Conexões voss
Tanque de plástico 275 L	Envio	Tanque / Pré-Filtro	10	13	Lado Tanque: SV246 NG12 NW10 Lado Pré-filtro: SV246 NG12 NW10
	Envio	Pré-Filtro / Motor	10	13	Lado Pré-filtro: SV246 NG12 NW10 Lado motor: SV246 NG12 NW10
	Retorno	Tanque / Motor	7,5	10	Lado Tanque: SV246 NG8 NW8 Lado Motor: SV246 NG8 NW8
Tanque de alumínio 400 L	Envio	Tanque / Pré-Filtro	10	13	Lado Tanque: conexão RH com perfil de tomada Lado Pré-filtro: SV246 NG12 NW10
	Envio	Pré-Filtro / Motor	10	13	Lado Pré-filtro: SV246 NG12 NW10 Lado motor: SV246 NG12 NW10
	Retorno	Tanque / Motor	7,5	10	Lado Tanque: conexão RH com perfil de tomada Lado Motor: SV246 NG8 NW8
Tanque de alumínio 300 L	Envio	Tanque / Pré-Filtro	10	13	Lado Tanque: conexão RH com perfil de tomada Lado Pré-filtro: SV246 NG12 NW10
	Envio	Pré-Filtro / Motor	10	13	Lado Pré-filtro: SV246 NG12 NW10 Lado motor: SV246 NG12 NW10
	Retorno	Tanque / Motor	7,5	10	Lado Tanque: conexão RH com perfil de tomada Lado Motor: SV246 NG8 NW8

Não é recomendável a alteração dos diâmetros dos tubos sem antes consultar a engenharia da fabricante, isso pode afetar a performance do veículo e gerar dano ao sistema

#### Ajuste de comprimento da tubulação de combustível:

Caso seja necessário fazer qualquer tipo de ajuste de comprimento da tubulação de combustível sugerimos que as emendas sejam feitas seguindo o esquema abaixo, preferencialmente em trechos retos.

Tubulação de retorno (Tanque/Motor) – Ø10x7,5



Tubulação de envio (Pré-Filtro/Motor) – Ø13x10



Conexões	Código Voss
1	5846021800
2	5246026000
3	5846013000
4	5246026200

Antes de executar o aumento do comprimento da tubulação deve-se consultar a engenharia do fabricante, isso pode afetar a performance do veículo e gerar dano ao sistema

O material dos tubos de emenda deve seguir os materiais especificados na seção anterior.

## Sistema de ureia

### Tanque de ureia 21 L

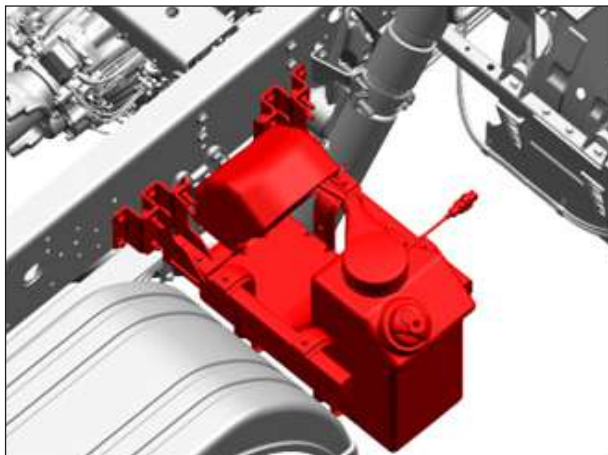

1 – Tanque de ureia 21 L, PN do conjunto IVECO 5803143960.

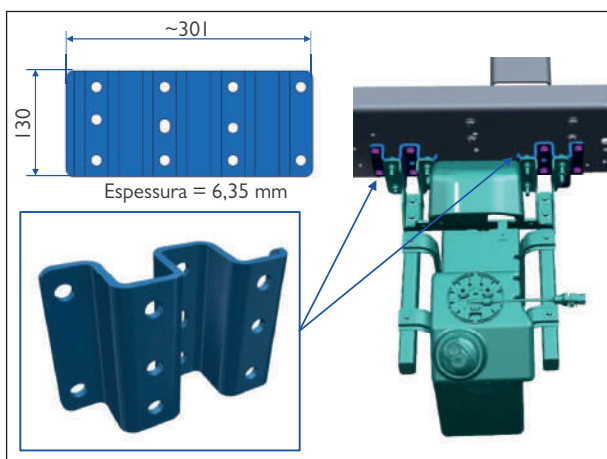

2 – Adicione um espaçador em ambos os suportes visando manter uma cota.

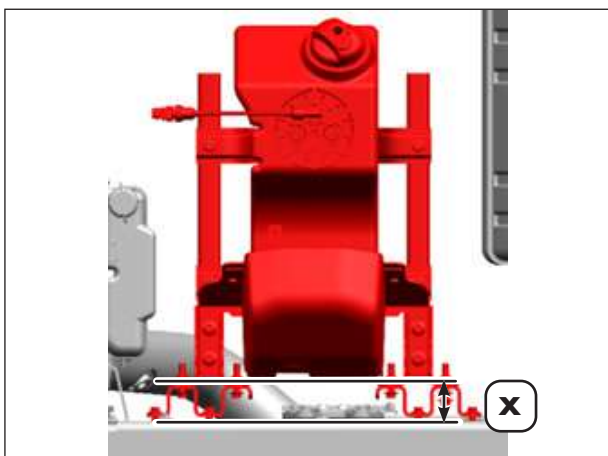

3 – Mantenha a distância  $X = 60$  mm para impedir interferência do sistema de suspensão da mola com o sistema do tanque de ARLA32.

## Tanque de ureia 50 L

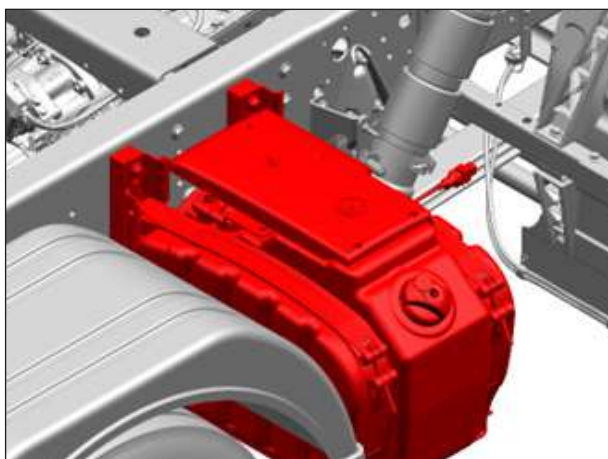

1 – Tanque de ureia 50 L, PN de conjunto IVECO 5803263213 (somente conversão 8x2)

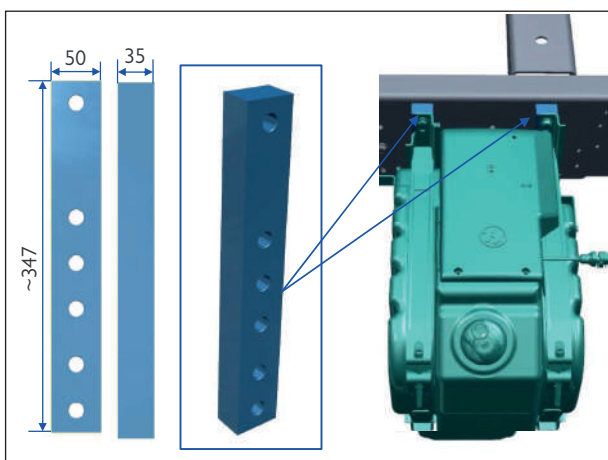

2 – Adicione um espaçador em ambos os suportes visando manter uma cota

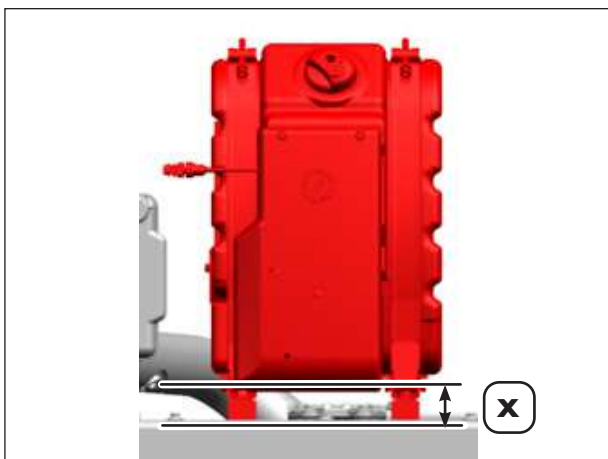

3 – Mantenha a distância  $X = 35$  mm para impedir interferência do sistema de suspensão da mola com o sistema do tanque de ARLA32.

## Tubulação de ureia e coolant

Para a tubulação de passagem do ARLA32, tubulação em material EPDM, é necessário garantir um sifão que deve ser o mais próximo possível da saída do conector da SM (supply module) e da DM (dosing module), tendo a menor cota "A" e "B" possível, conforme imagem abaixo.

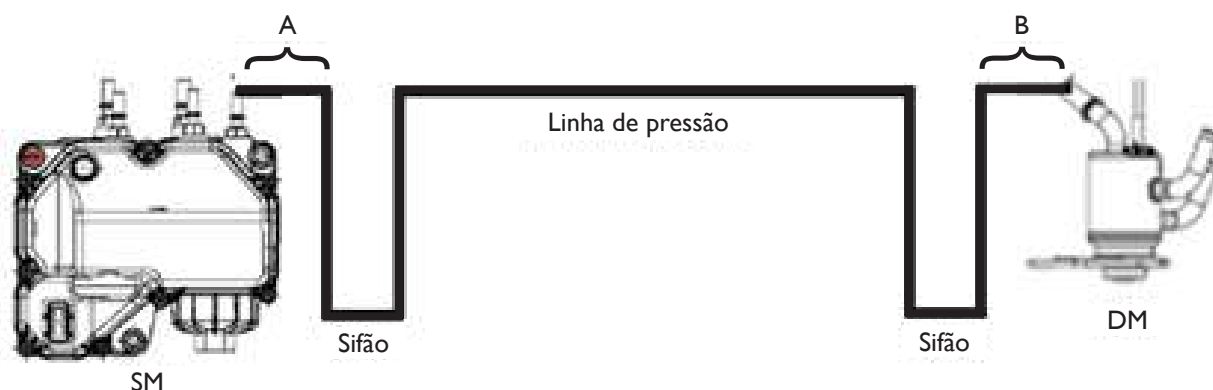

É essencial que a vedação dos tubos tanto de coolant como de ARLA32 seja garantida a fim de evitar vazamentos e perda de pressão no sistema.

Tubulações de coolant com restrição de fluxo, vincadas ou amassadas, devem ser trocadas.

Dimensional dos tubos e conexões na tabela abaixo:

Descrição	Material	Diâmetro externo	Diâmetro interno	Conexões
Tubo de ARLA32	EPDM	10	4	Engate rápido SAE J2044 5/16"
Tubo de coolant	PP+PA612	13	10	Engate rápido SAE J2044 3/8" Engate rápido Reta Macho SAE J2044 Ø11,8 Engate rápido Reta Fêmea SAE J2044 Ø11,8

Não é recomendável a alteração dos diâmetros dos tubos sem antes consultar a engenharia da fabricante, isso pode afetar a performance do veículo.

Com a modificação da tubulação de coolant há uma variação do volume que é importante de ser completado e mantido no nível recomendado.

As fixações mais próximas as conexões devem ser de no máximo 150 mm, tanto para as conexões referente as tubulações ureia como para o chicote de elétrica devido a possibilidade de quebra dos conectores por vibração.

Deve-se manter a altura do tanque, DM e SM conforme projeto, não é recomendado a alteração das alturas relativas dessas peças sem consultar a engenharia da fabricante, isso pode afetar a performance do veículo e durabilidade das peças.

## Lista de componentes a serem adicionados no circuito pneumático durante a conversão de 6x2 para 8x2

**Nota:** As coordenadas para posicionado das válvulas são indicadas como referência em cada dos desenhos, caso não seja possível em função de interferência com algum outro sistema deslocar os componentes próximo a região indicada.

Componente	PN	FT	Quantidade
Flexível freio	580172 1185 EZ	234270	2
QRV PNs alternativos	50310 0744 EZ 713 4534 EY 580287 7010 EA 6159 0219 EC	234890	3
Seletor levantamento eixo	9841 3419 EC	234890	1
Válvula bloqueio	50310 4417 EC	234890	2
Proporcionadora	4121 1212 EZ	234040	2
Reservatório adicional secundário	50310 1997 ED - mecânico 580216 9118 KA - automatizado	234190	1 1

### Tubo flexível

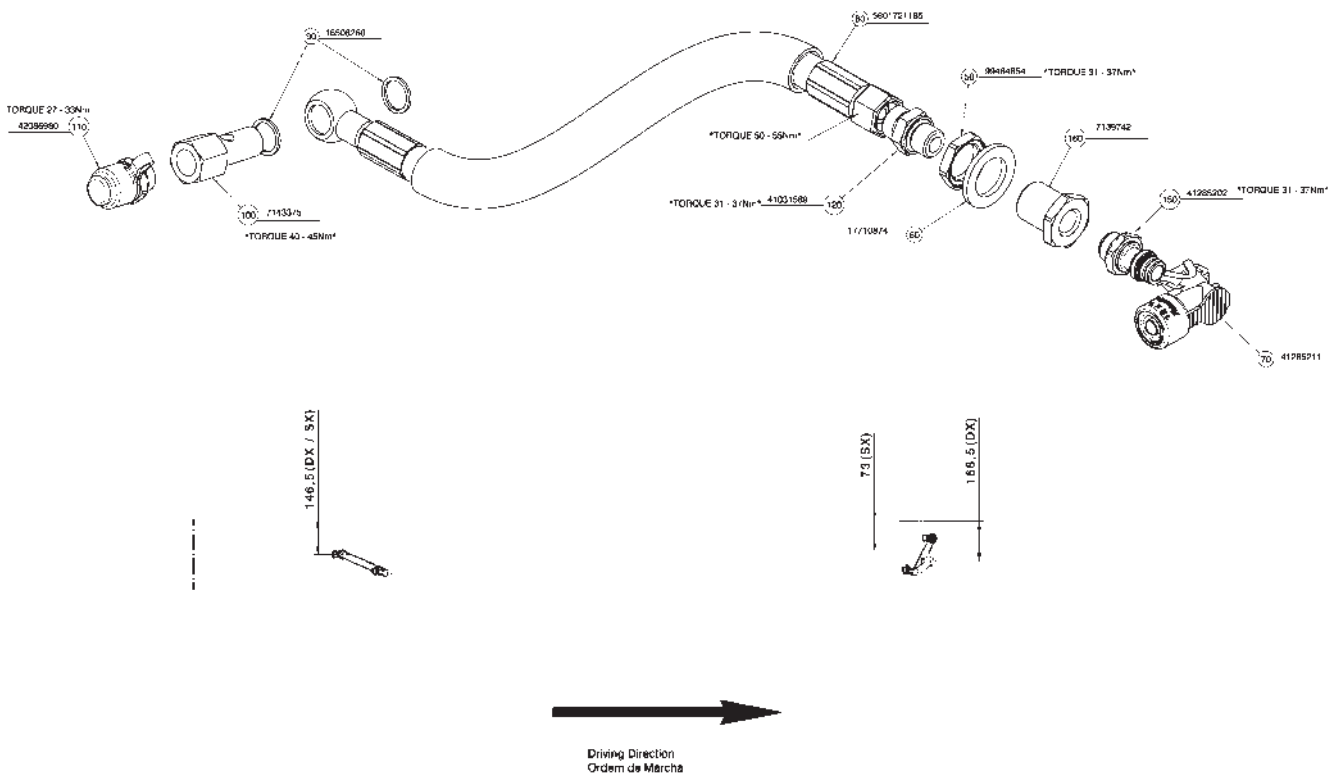

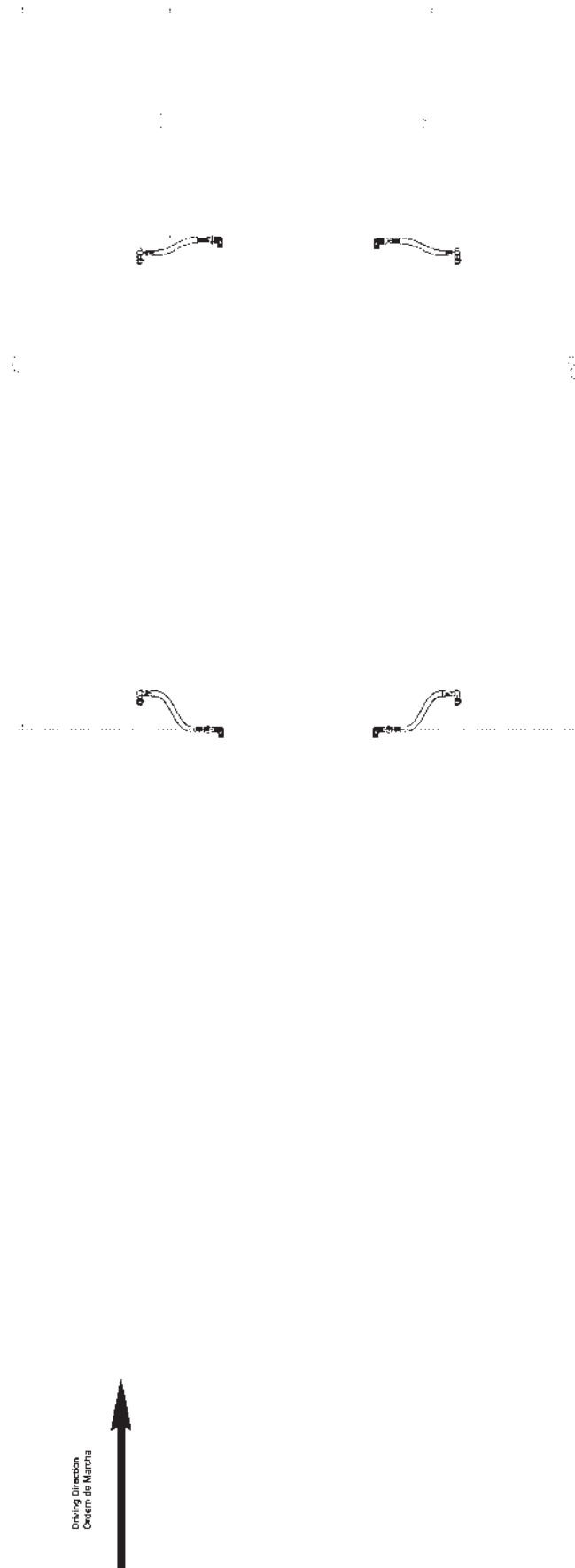

QRV + Bloqueio + Seletor de levantamento do eixo

CAPÍTULO 10 - ALTERAÇÕES NO CHASSI E CONJUNTOS MECÂNICOS

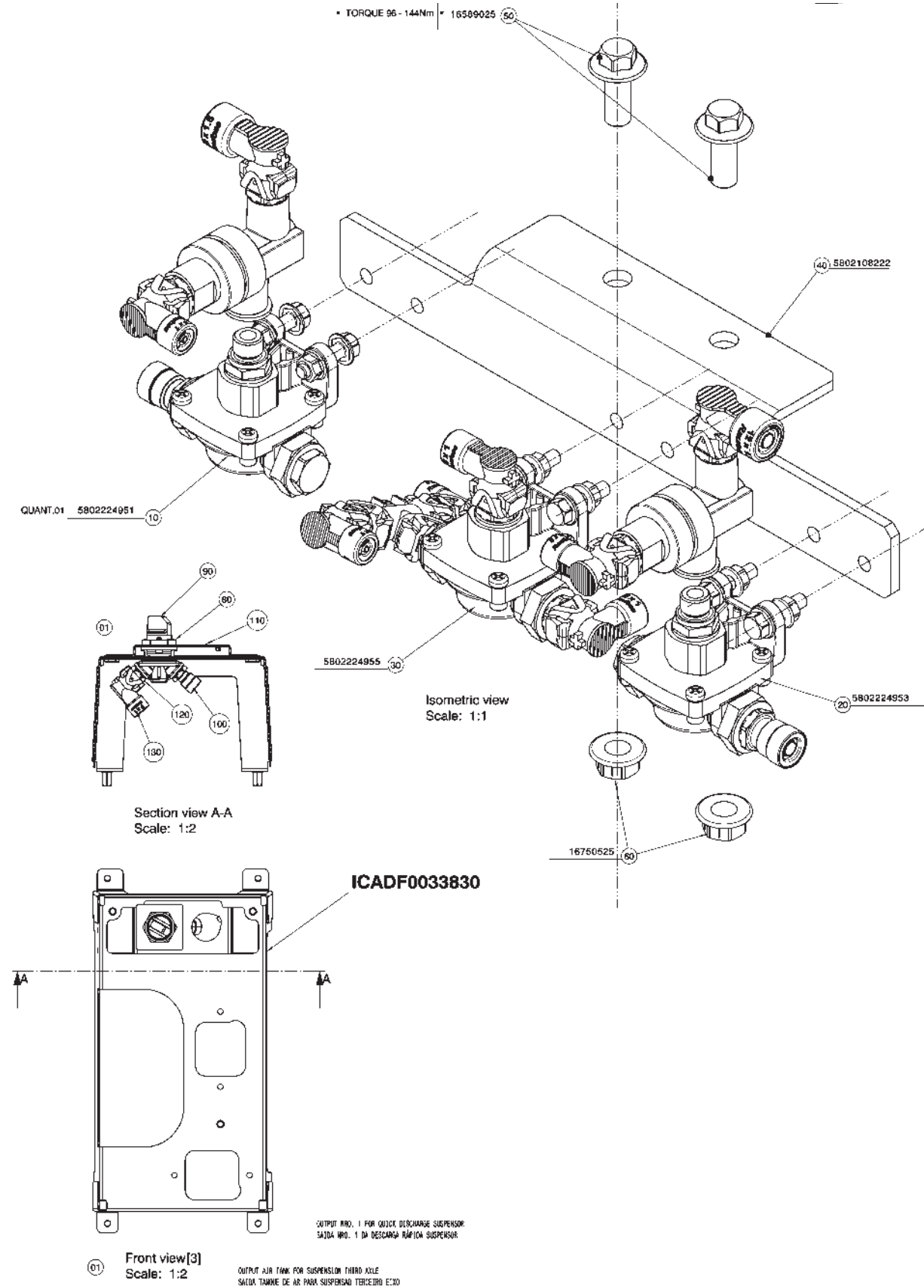

3457 5

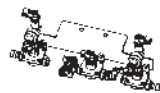

Isometric view  
Scale: 1.5  
Vista Isométrica  
Escala: 1.5

Válvula proporcional

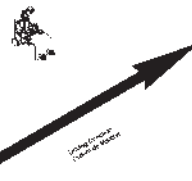
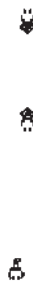
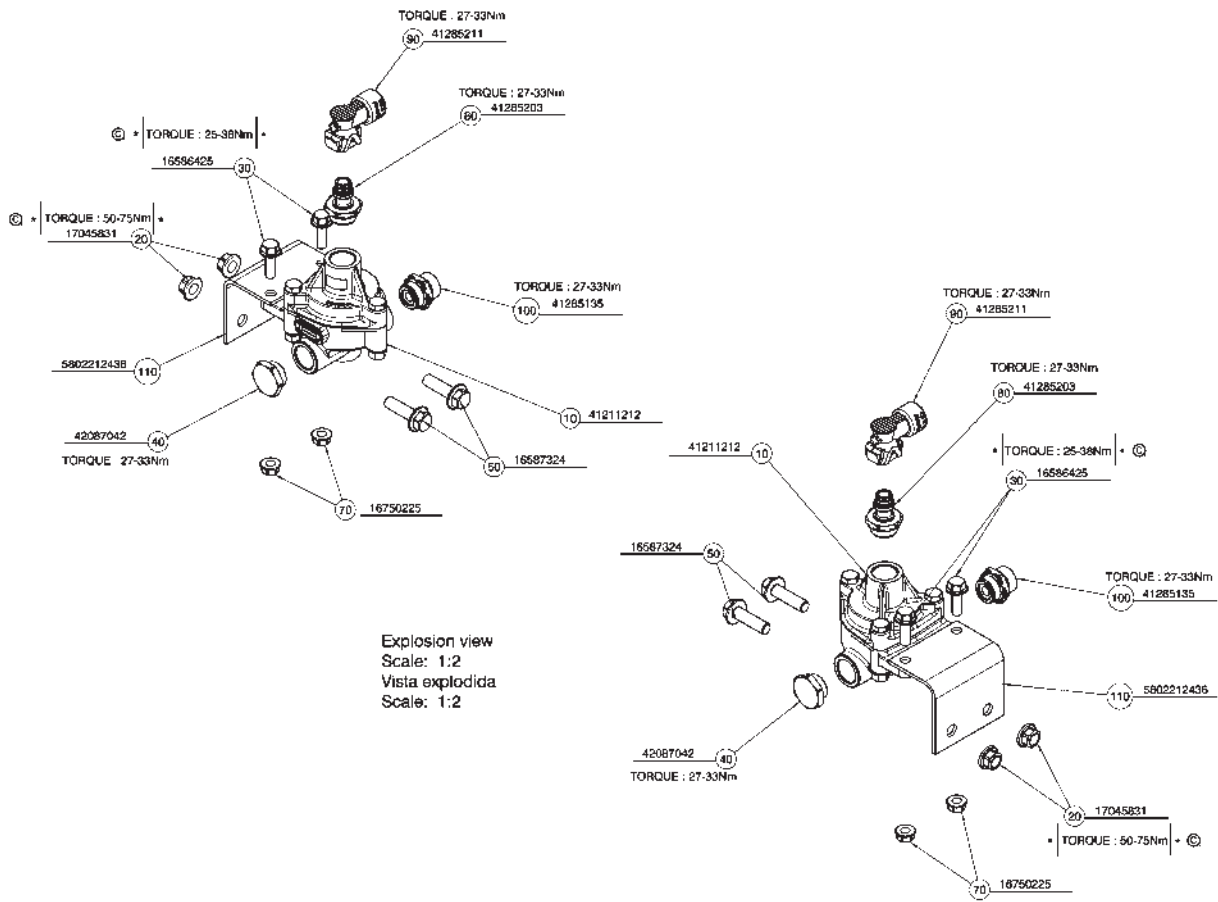

isometric view  
Scale: 1:5  
Vista isométrica  
Escala: 1:5

## Reservatórios secundários adicionais (para veículos com transmissão automatizada)

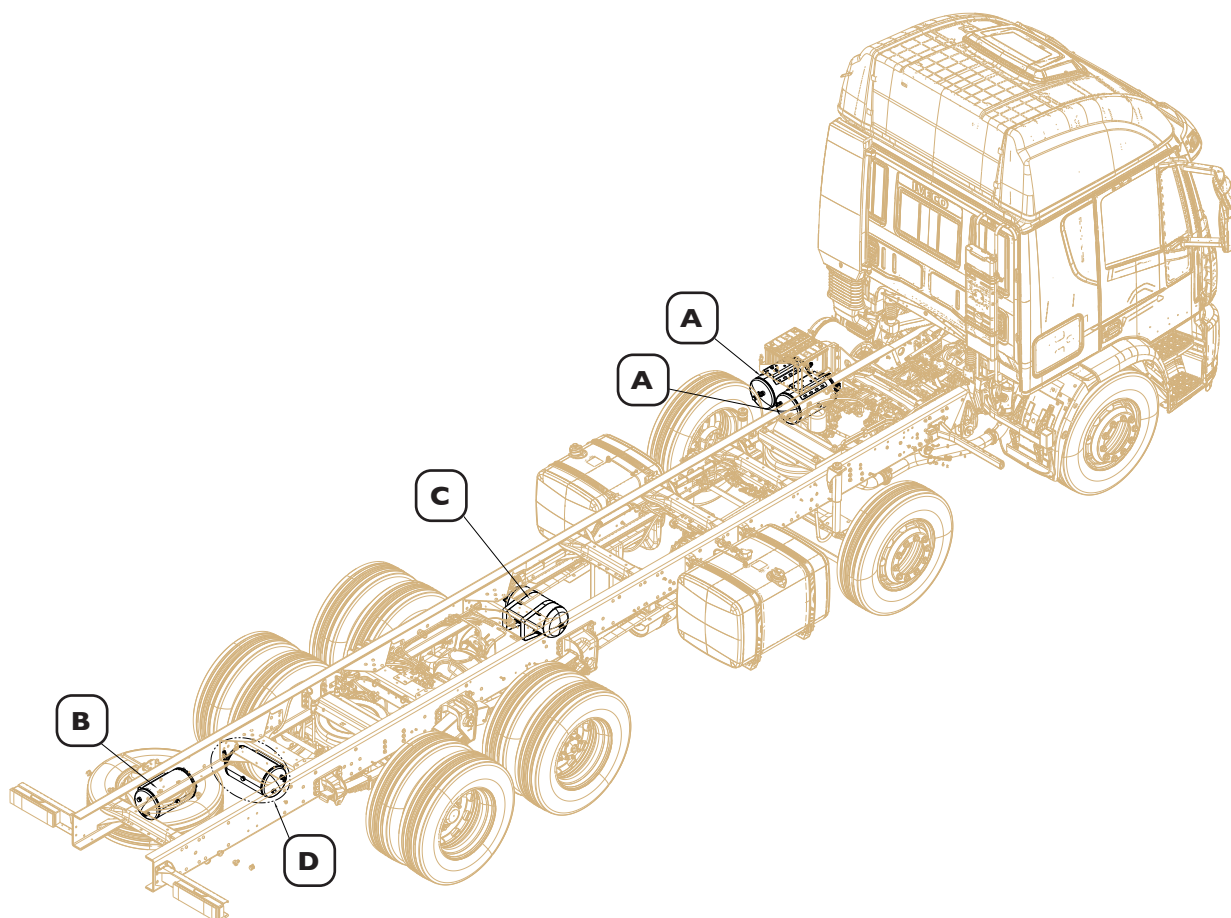

- A. Reservatórios primário e secundário
- B. Reservatório primário adicional
- C. Reservatório secundário adicional
- D. Reservatório do freio de estacionamento

Detalhes de montagem e instalação dos reservatórios primário e secundário (A)

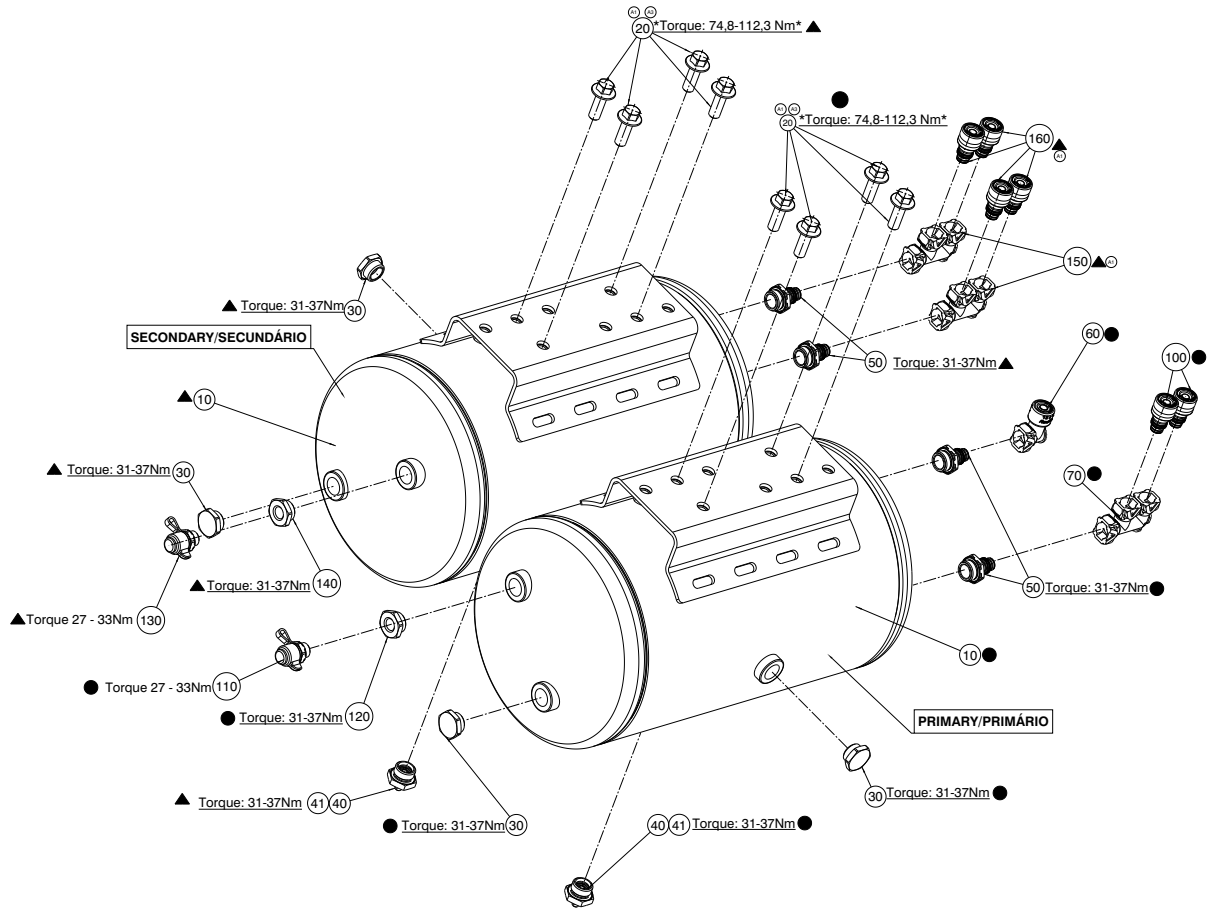

Detail D / Detalhe D

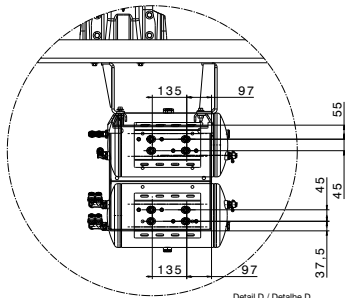
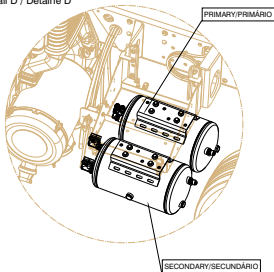

Detail D / Detalhe D

Top View / Vista de Cima

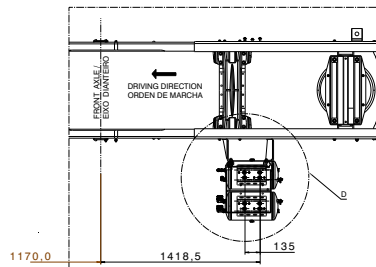

### Detalhes de montagem e instalação do reservatório primário adicional (B)

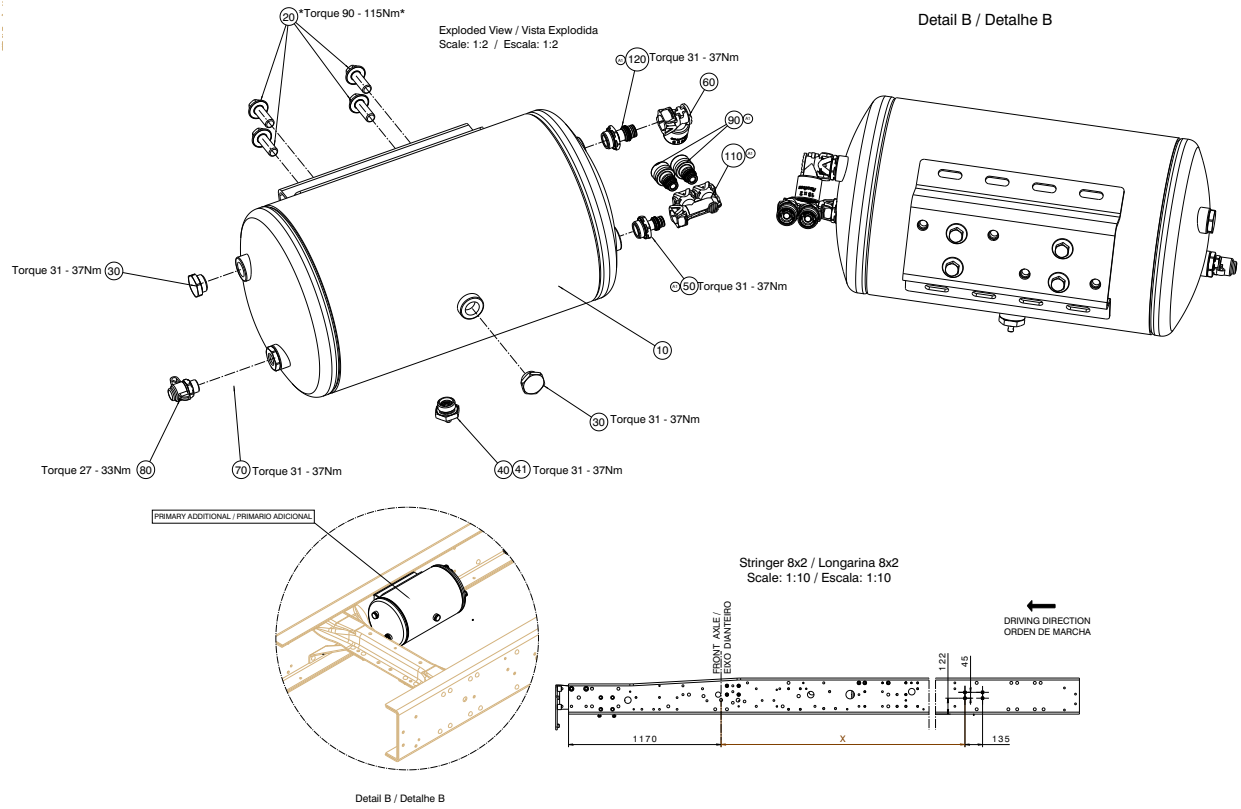

Detalhes de montagem e instalação do reservatório secundário adicional (C)

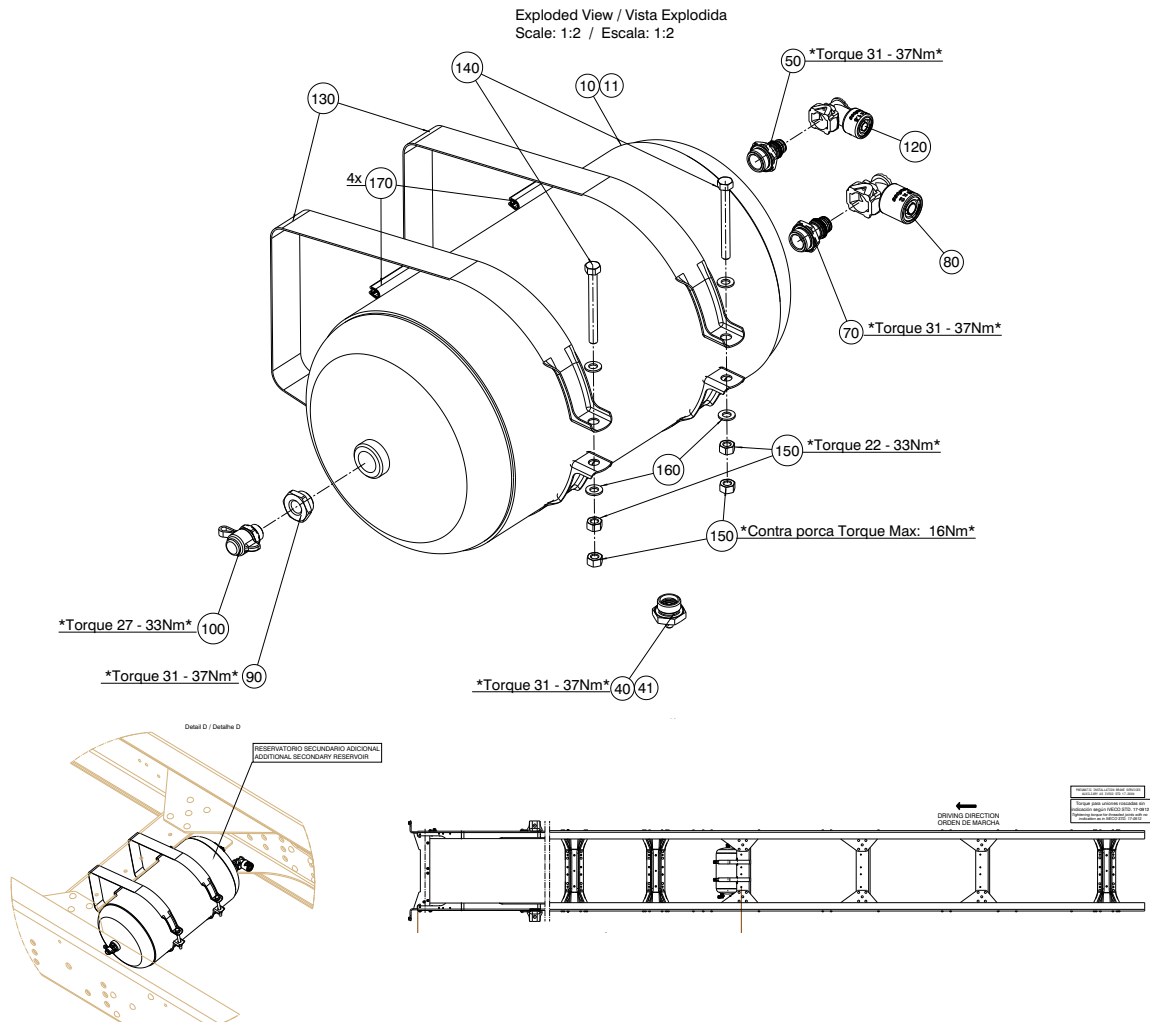

### Detalhes de montagem e instalação do reservatório do freio de estacionamento (D)

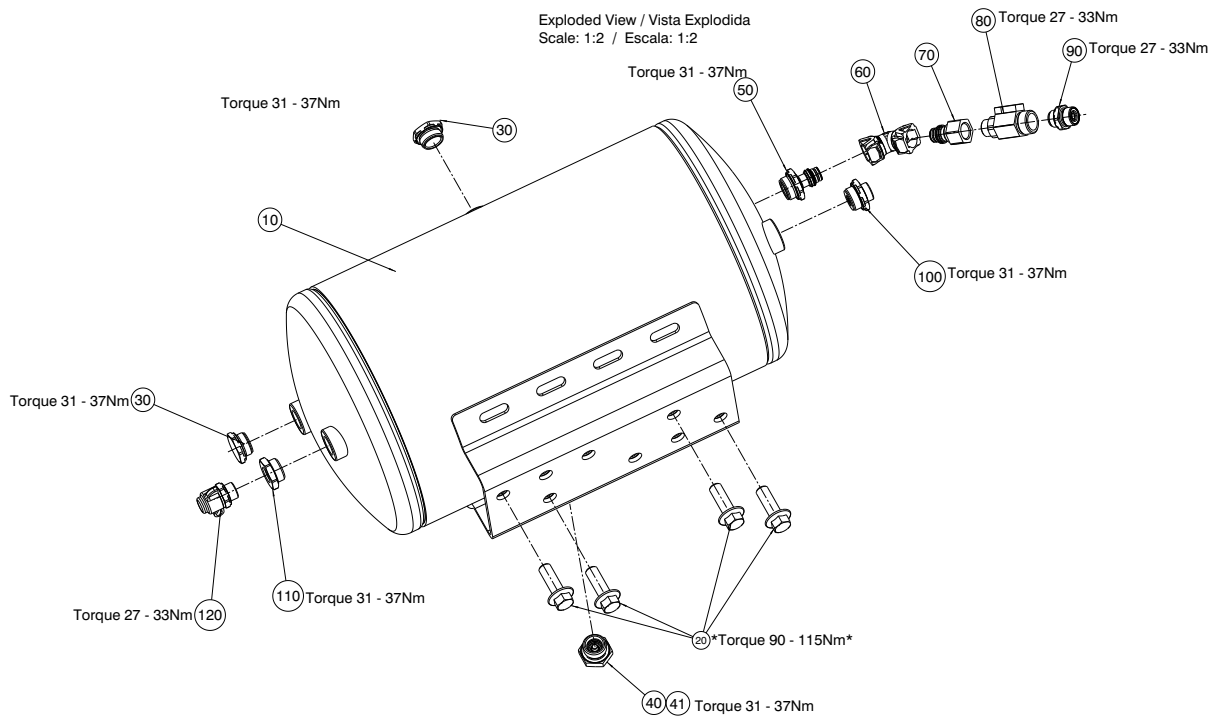

PARKING BRAKE / FREIO DE ESTACIONAMENTO

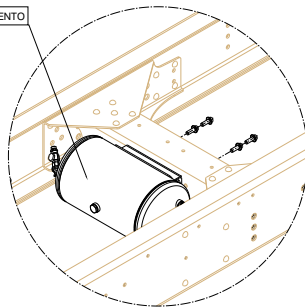

View\_X / Vista\_X  
Scale: 1:5 / Escala: 1:5  
Vista rotacionada 90°  
Rotate View 90°

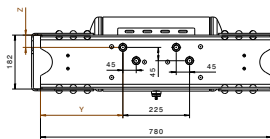

WB	5175	5670
Y(mm)	277.5	277.5
Z(mm)	41.5	41.5

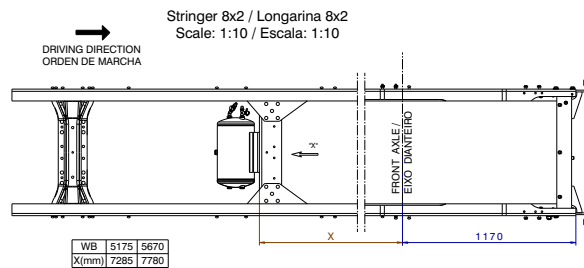

WB	5175	5670
X(mm)	7285	7780

## Reservatório secundário adicional (para veículos transmissão mecânica)

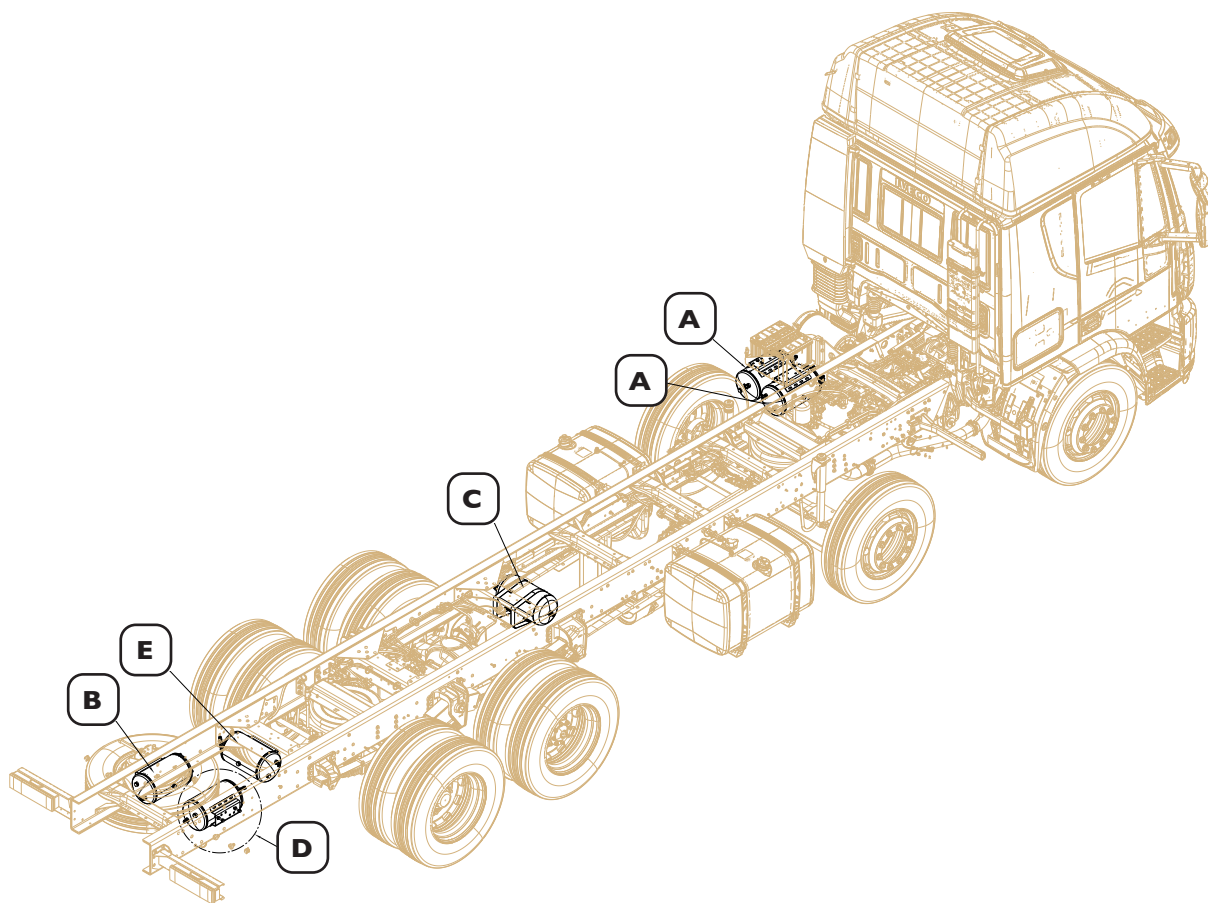

- A. Reservatórios primário e secundário
- B. Reservatório primário adicional
- C. Reservatório secundário adicional
- D. Reservatório auxiliar
- E. Reservatório do freio de estacionamento



### Detalhes de montagem e instalação do reservatório primário adicional (B)

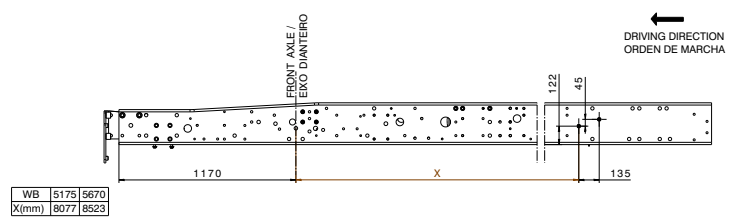
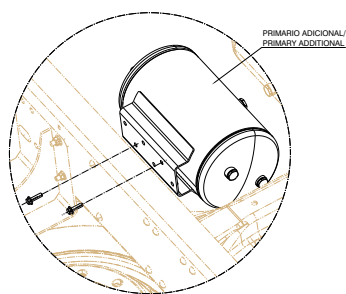
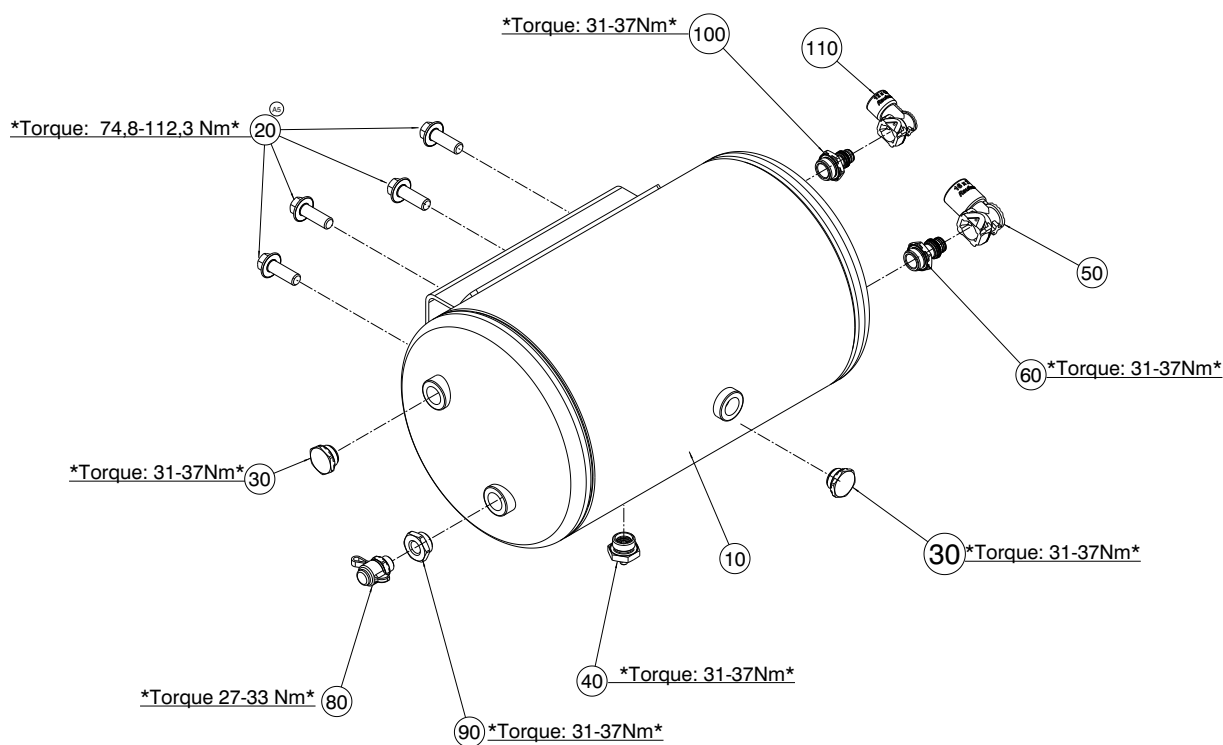

Detalhes de montagem e instalação do reservatório secundário adicional (C)

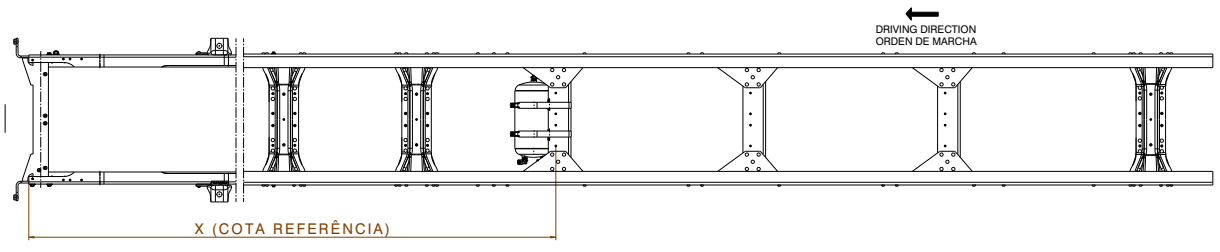
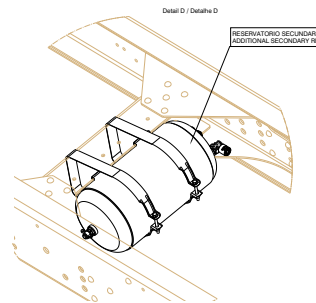
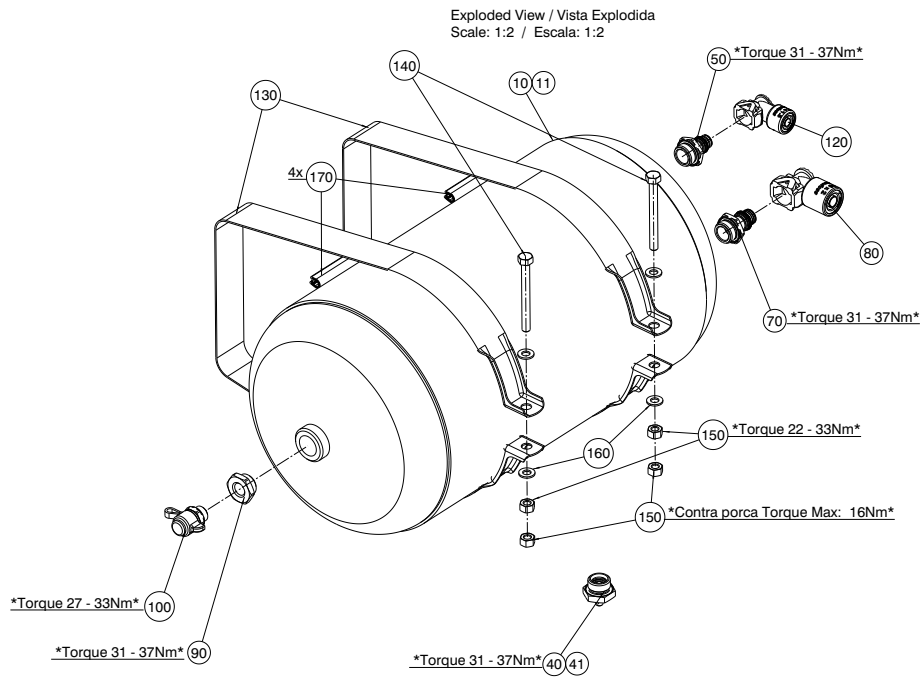

Detalhes de montagem e instalação do reservatório auxiliar (D)

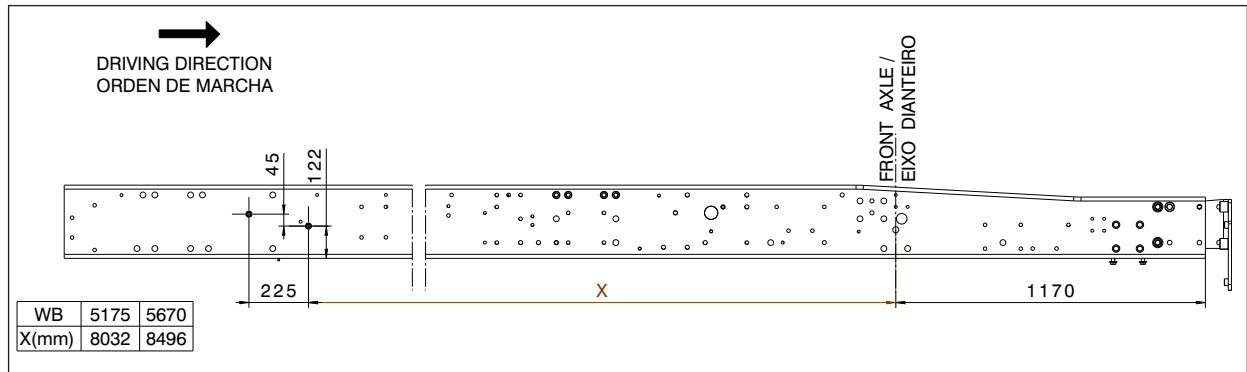
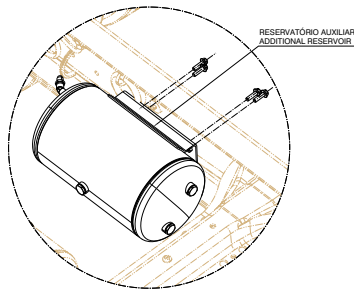
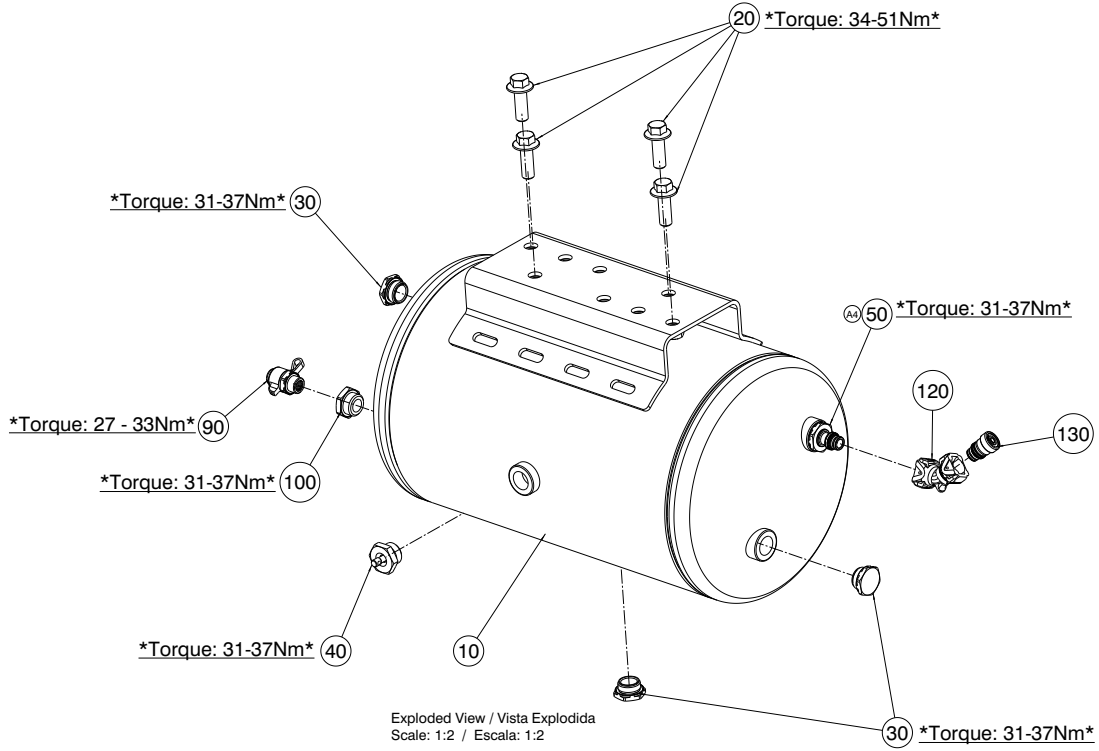

CAPÍTULO 10 - ALTERAÇÕES NO CHASSI E CONJUNTOS MECÂNICOS

### Detalhes de montagem e instalação do reservatório do freio de estacionamento (E)

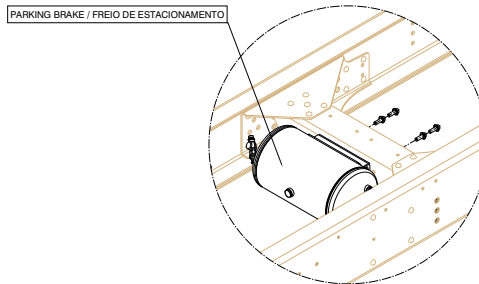
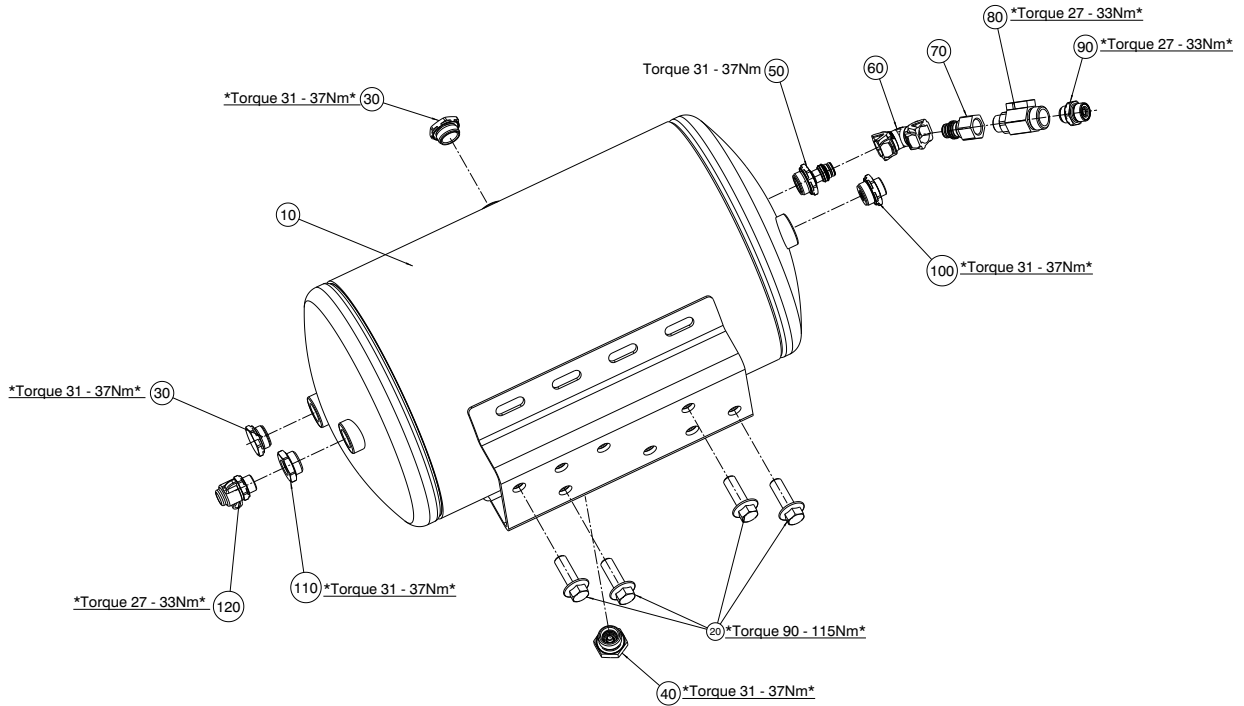

View \_X / Vista \_X  
Scale: 1:5 / Escala: 1:5  
Vista rotacionada 90°  
Rotate View 90°

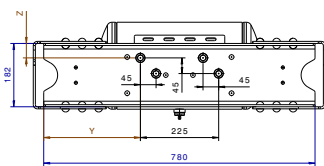

WB	5175	5670
Y(mm)	277,5	277,5
Z(mm)	41,5	41,5

DRIVING DIRECTION  
ORDEN DE MARCHA

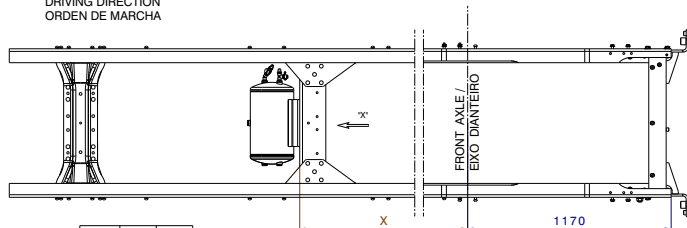

WB	5175	5670
X(mm)	7285	7780

## Retrabalho do sistema de exaustão

### Comparativo dos sistemas

#### Sistema de exaustão 6x2

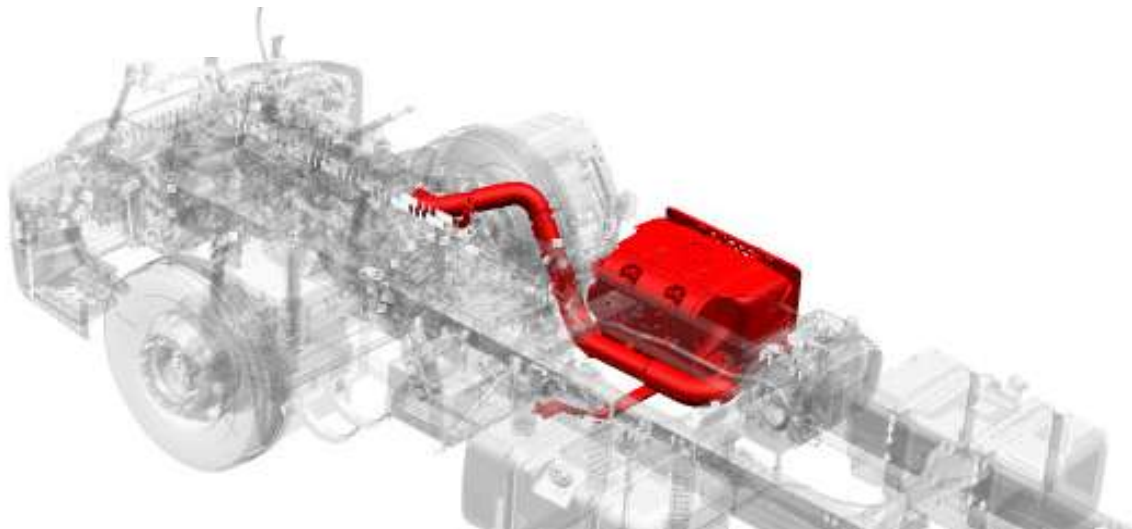

#### Sistema de exaustão 8x2

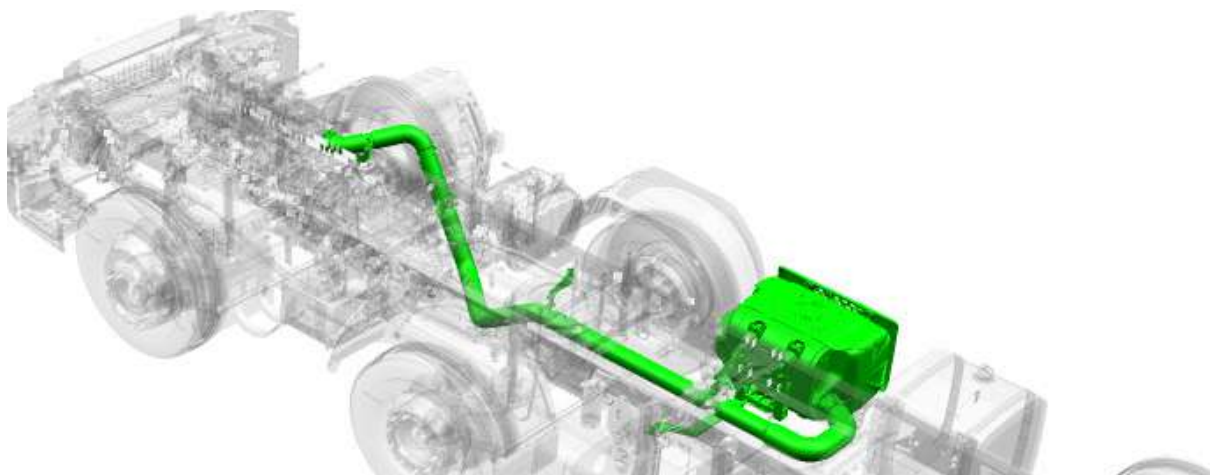

#### Sobreposição de vistas

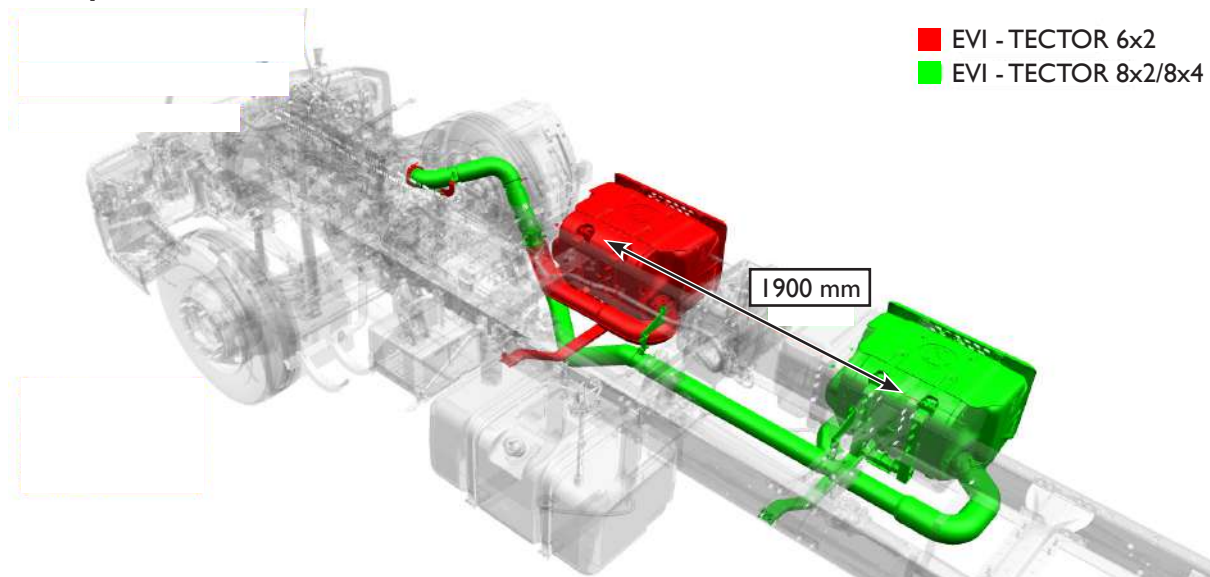

O muffler deve ser deslocado longitudinalmente em 1.900 mm em relação ao veículo 6x2.

Fabricação e adequação de componentes

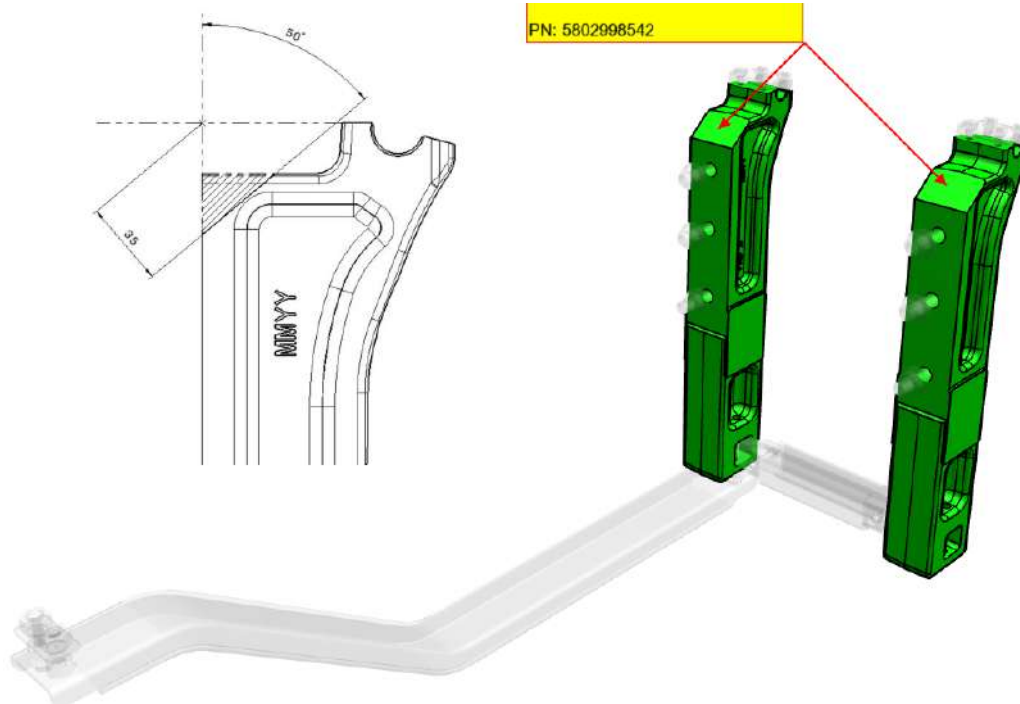

1. Use um chanfro no suporte fundido (PN 5802998542), conforme ilustrado, a fim de suavizar a interferência com os parafusos da travessa.

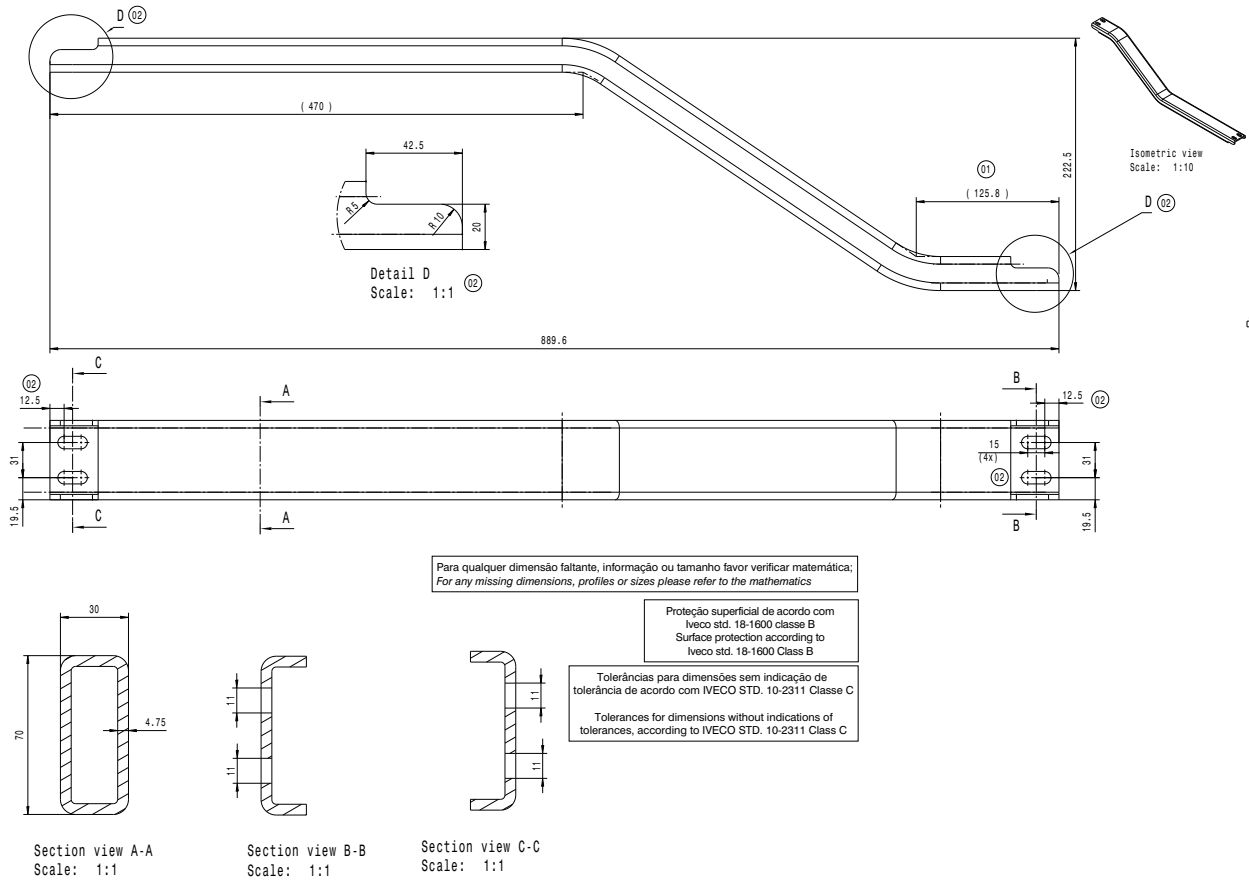

2. Adeque ou construa o tirante de travamento do catalisador conforme as dimensões indicadas no desenho. Essa alteração é necessária para eliminar interferência com o cardan.

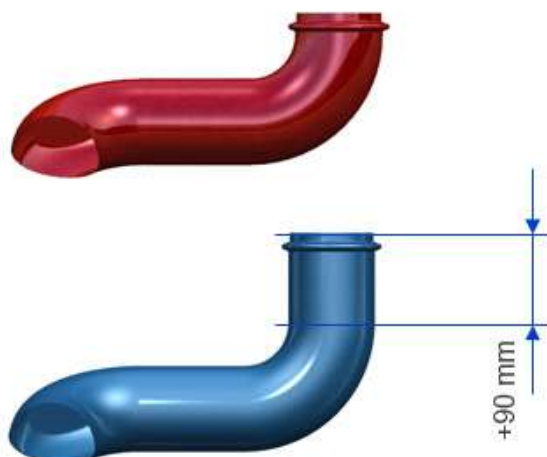

- Retrabalhe ponteira de exaustão (PN 5803378617) conforme indicado – aumento de 90 mm no comprimento do “pescoço”. Essa alteração é necessária para eliminar interferência com o jumelo.

### Instalação

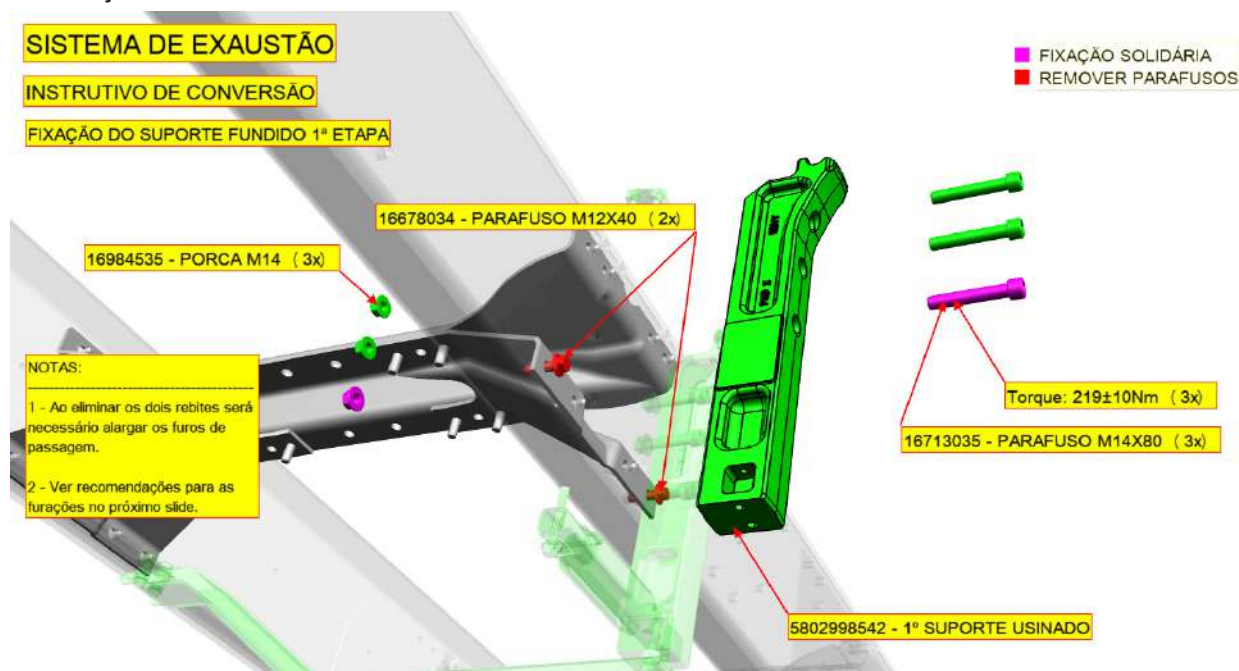

- Fixe o suporte fundido chanfrado.

**Nota:** Ao eliminar os dois rebites, será necessário alargar os furos de passagem.

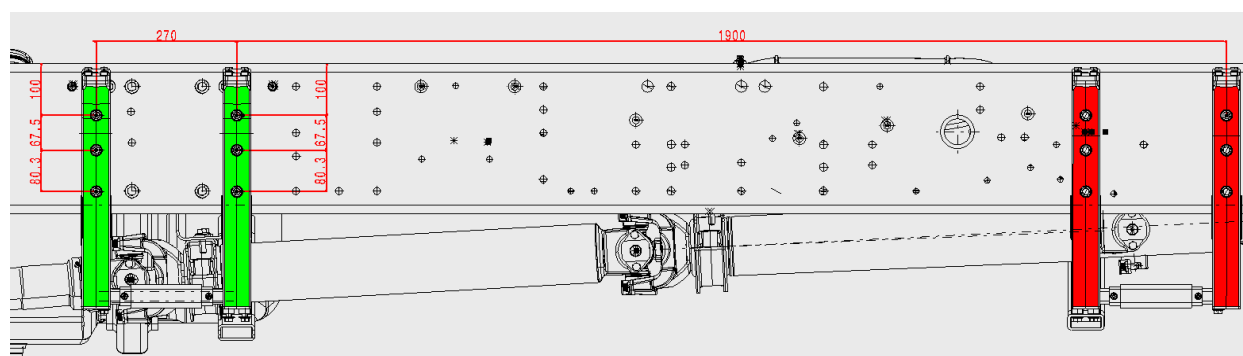
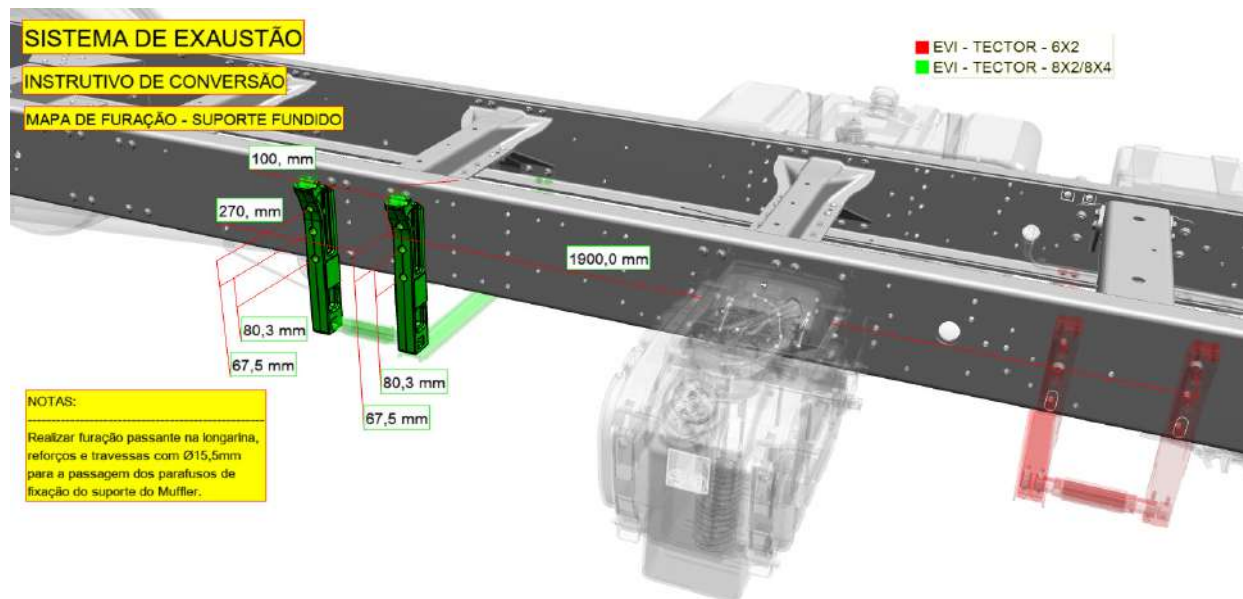

2. Faça a furação passante na longarina, reforço e travessas com Ø15,5 mm para passagem dos parafusos de fixação do suporte do muffler. Observe o mapa de furação a seguir:

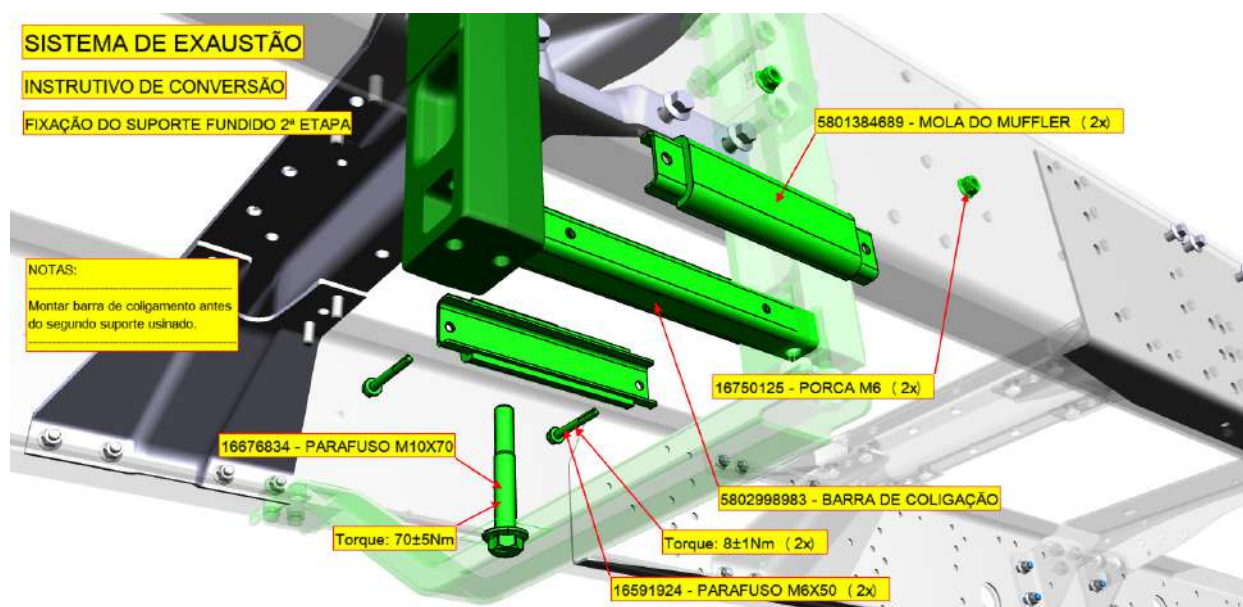

3. Monte uma barra de coligação antes do segundo suporte fundido chanfrado

## SISTEMA DE EXAUSTÃO

## INSTRUTIVO DE CONVERSÃO

## FIXAÇÃO TIRANTE DO MUFFLER ANÁLISE DA FURAÇÃO NO CHASSIS

## NOTAS:

Realizar 02 furos no reforço externo 5803004305 e mais 02 na longarina interna 5803002452 para passagem do espaçador e parafusos de fixação do tirante.

(coordenadas no próximo slide)

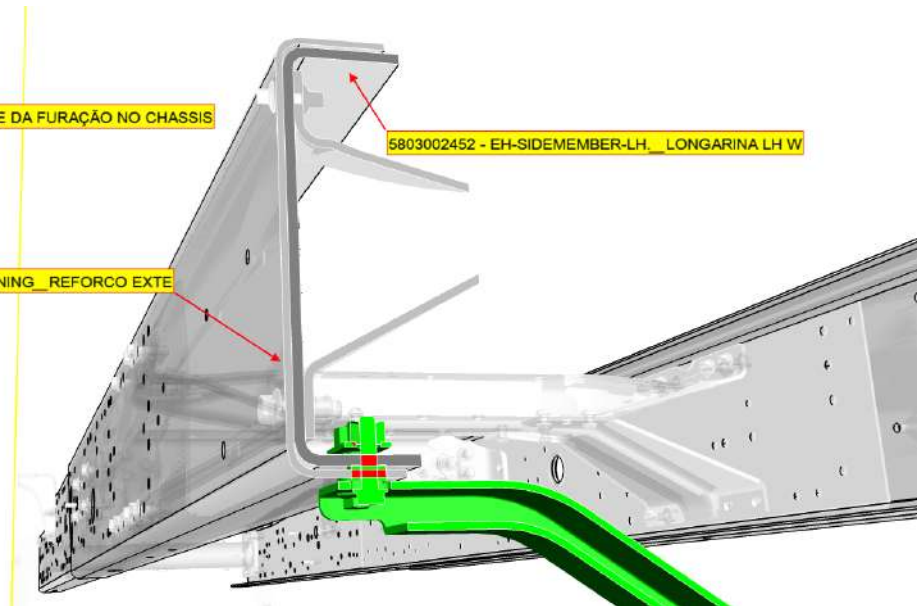

4. Faça dois furos no reforço externo (PN 5803004305) e mais dois furos na longarina interna (PN 5803002452) para passagem do espaçador e dos parafusos de fixação do tirante.

## SISTEMA DE EXAUSTÃO

## INSTRUTIVO DE CONVERSÃO

## FIXAÇÃO TIRANTE DO MUFFLER MAPA DE FURAÇÃO

## NOTAS:

1 - As furações no chassi são deslocadas 1630mm no eixo X em relação ao tirante do veículo 6x2.

2 - Recomenda-se realizar 02 furos com  $\varnothing 25$ mm e com entre centro de 31mm no reforço externo PN 5803004305 para passagem do espaçador.

3 - Recomenda-se realizar 02 furos com  $\varnothing 11$ mm e com entre centro de 31mm na longarina interna PN 5803002452 com objetivo de fornecer um batente para o espaçador.

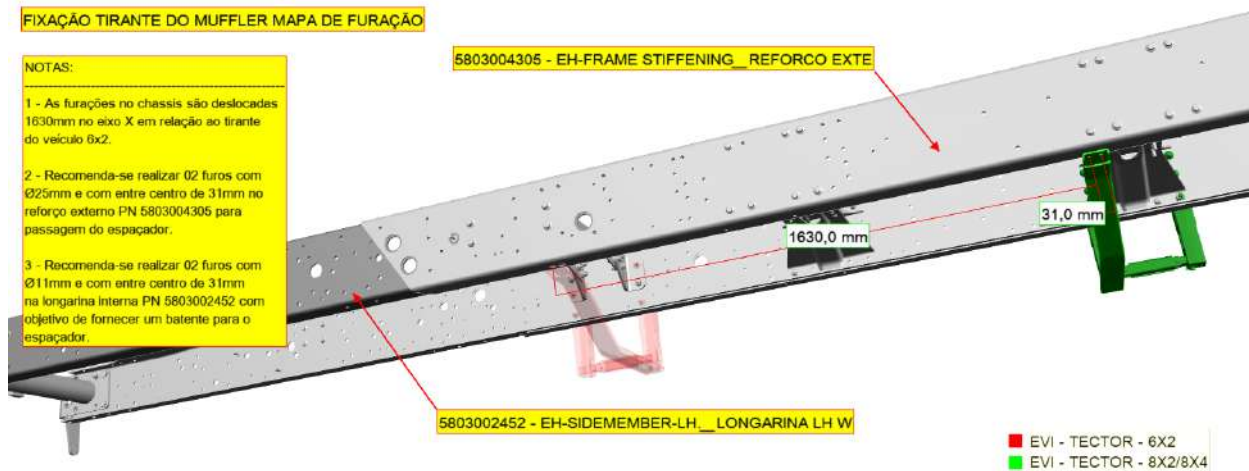

**Nota:** As furações no chassi são deslocadas longitudinalmente 1.630 mm em relação ao tirante do veículo 6x2.

Recomenda-se realizar dois furos de  $\varnothing 25$  mm, com entre-centro de 31 mm, no reforço externo (PN 5803004305) para a passagem do espaçador.

Recomenda-se realizar dois furos de  $\varnothing 11$  mm, com entre-centro de 31 mm, na longarina interna (PN 5803002452) com o objetivo de criar um batente para o espaçador.

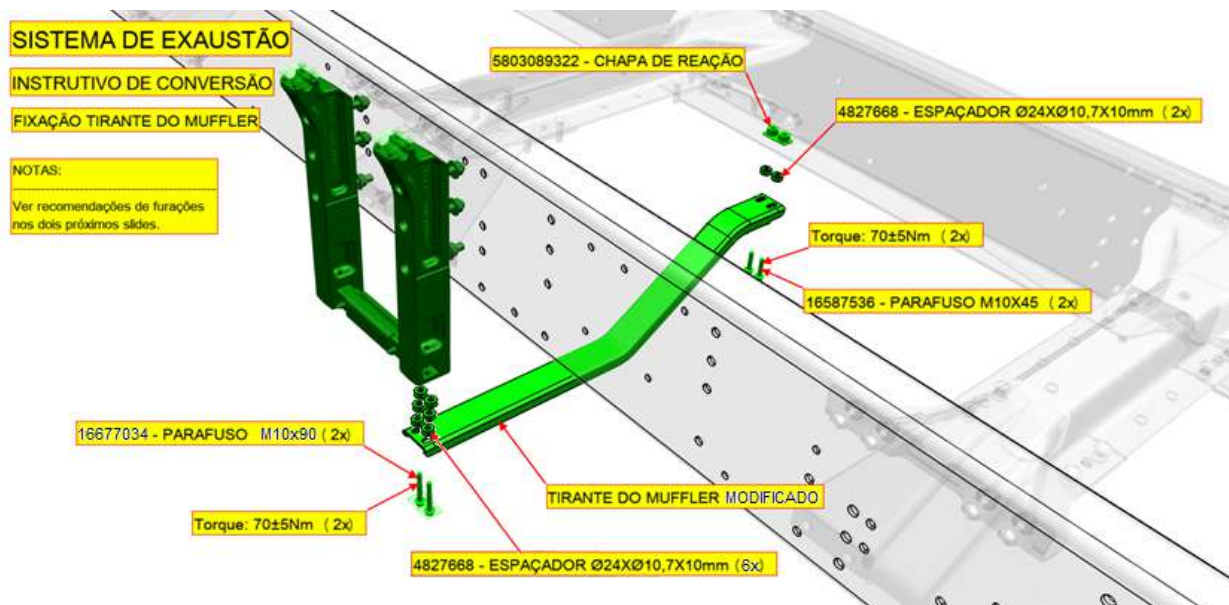

5. Monte o tirante do muffler no suporte fundido chanfrado.

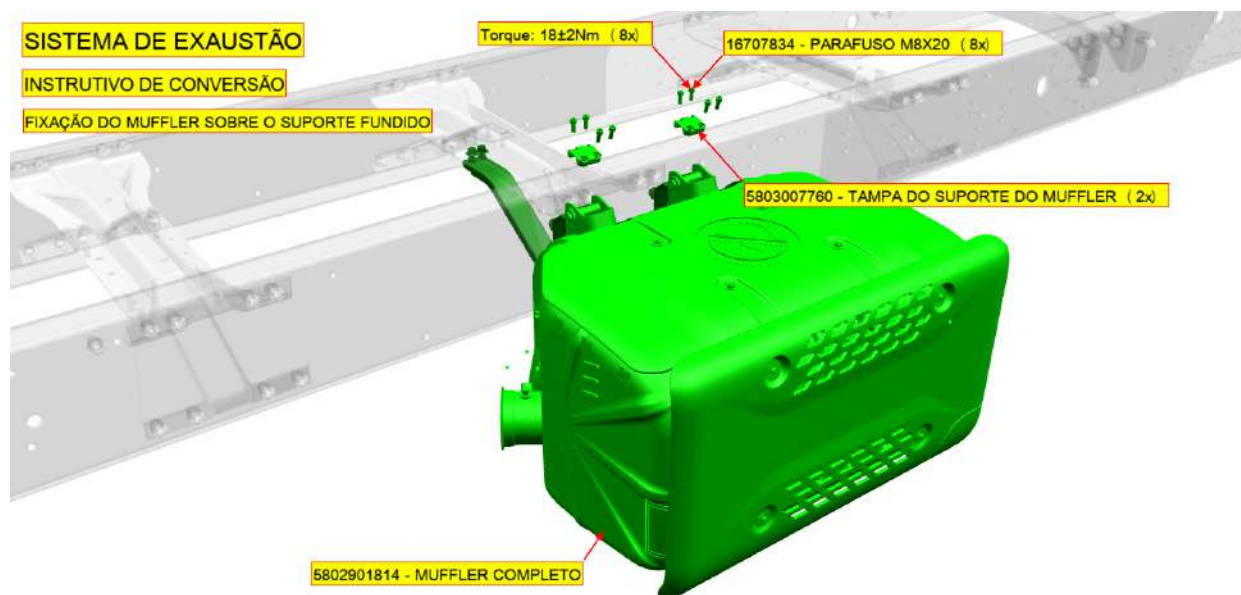

6. Fixe o muffler sobre o suporte fundido.

## SISTEMA DE EXAUSTÃO

## INSTRUTIVO DE CONVERSÃO

## FIXAÇÃO DO 1º SUPORTE

## NOTAS:

A posição da furação no veículo 6x2/8x4 é compartilhada com o veículo 6x2 e portanto esse suporte não necessita da furação adicional.

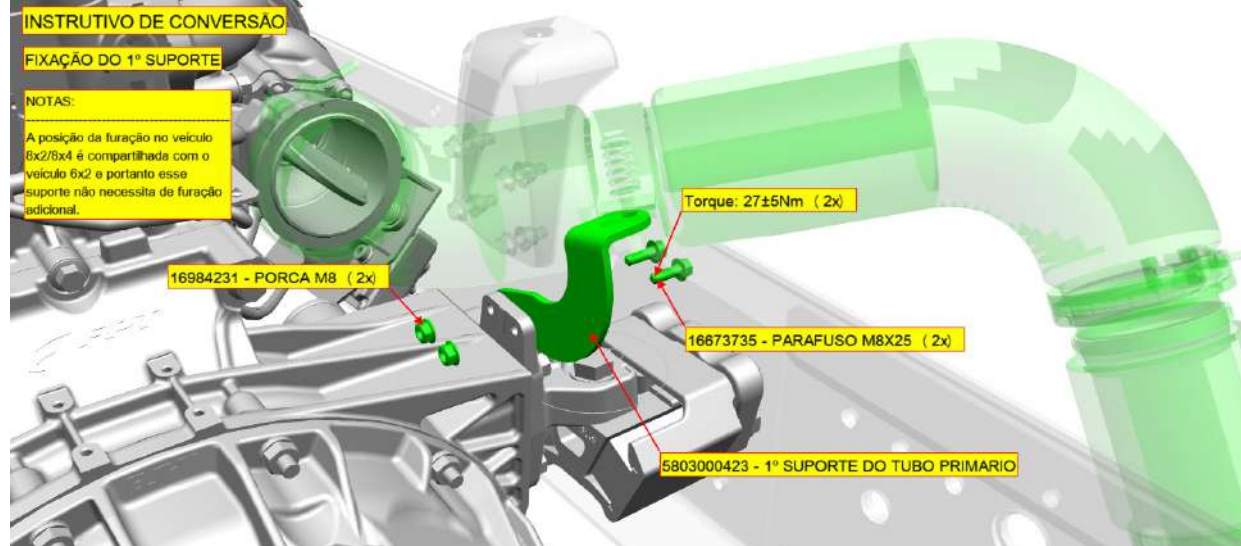

7. Instale o 1º suporte do tubo primário.

**Nota:** A posição da furação do veículo 8x2 ou 8x4 é a mesma do veículo 6x2. Portanto não é necessário fazer furação adicional para o 1º suporte do tubo primário.

## SISTEMA DE EXAUSTÃO

## INSTRUTIVO DE CONVERSÃO

## FIXAÇÃO DO 2º SUPORTE

## NOTAS:

A posição da furação no veículo 6x2/8x4 é compartilhada com o veículo 6x2 e portanto esse suporte não necessita de furação adicional.

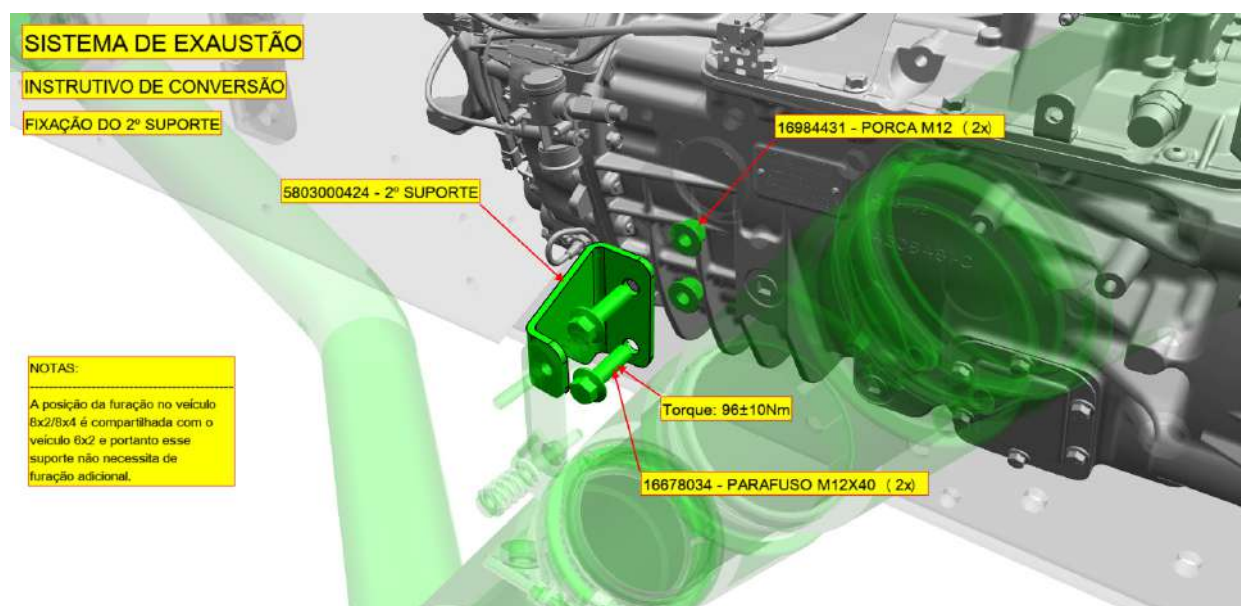

8. Instale o 2º suporte do tubo primário.

**Nota:** A posição da furação do veículo 8x2 ou 8x4 é a mesma do veículo 6x2. Portanto não é necessário fazer furação adicional para o 2º suporte do tubo primário.

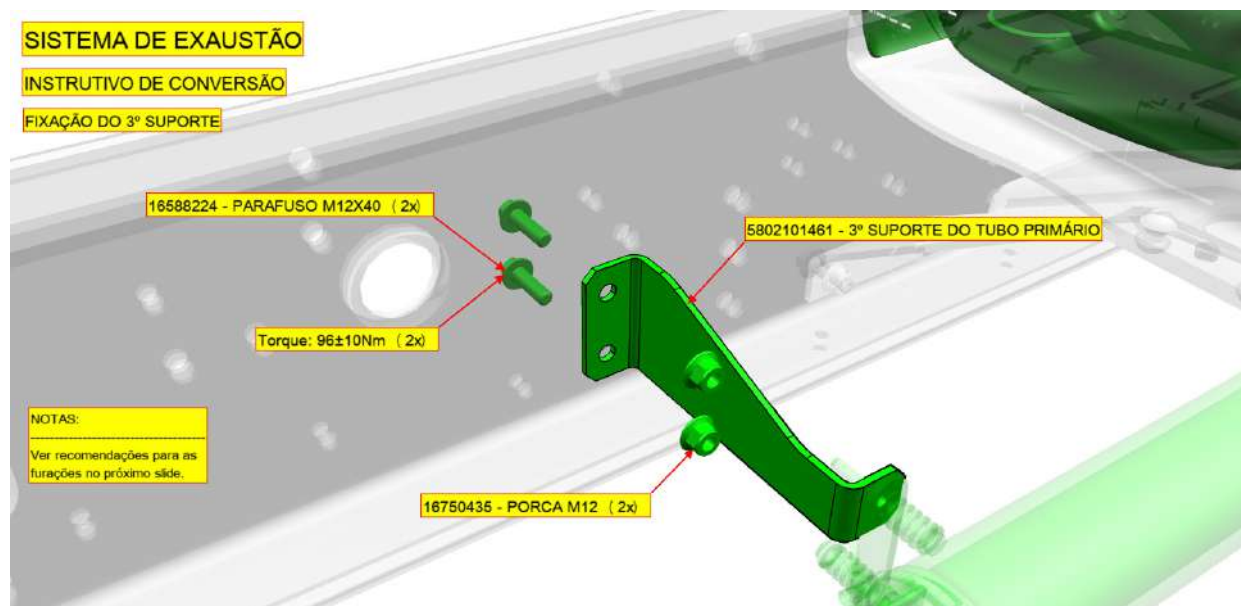

9. Instale o 3º suporte do tubo primário.

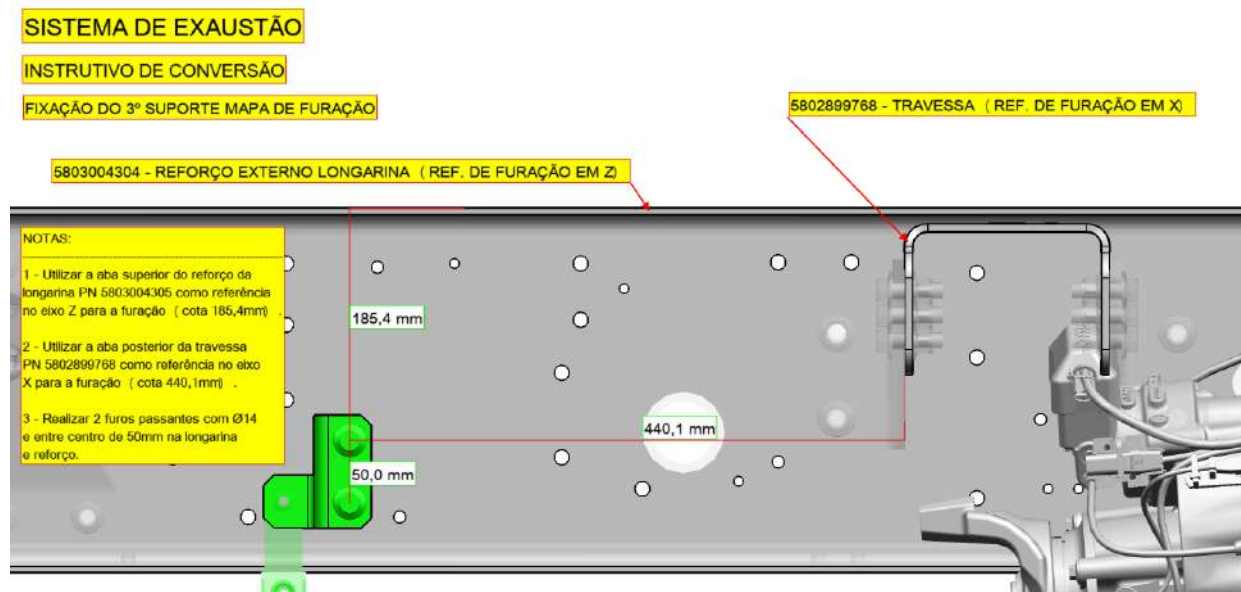

**Nota:** Utilize a aba superior do reforço da longarina (PN 5803004305) como referência no eixo Z para a furação (cota de 185,4 mm).

Utilize a aba posterior da travessa (PN 5802899768) como referência no eixo X para a furação (cota de 440,1 mm).

Faça dois furos passantes com Ø14 mm, entre-centro de 50 mm, na longarina e no reforço.

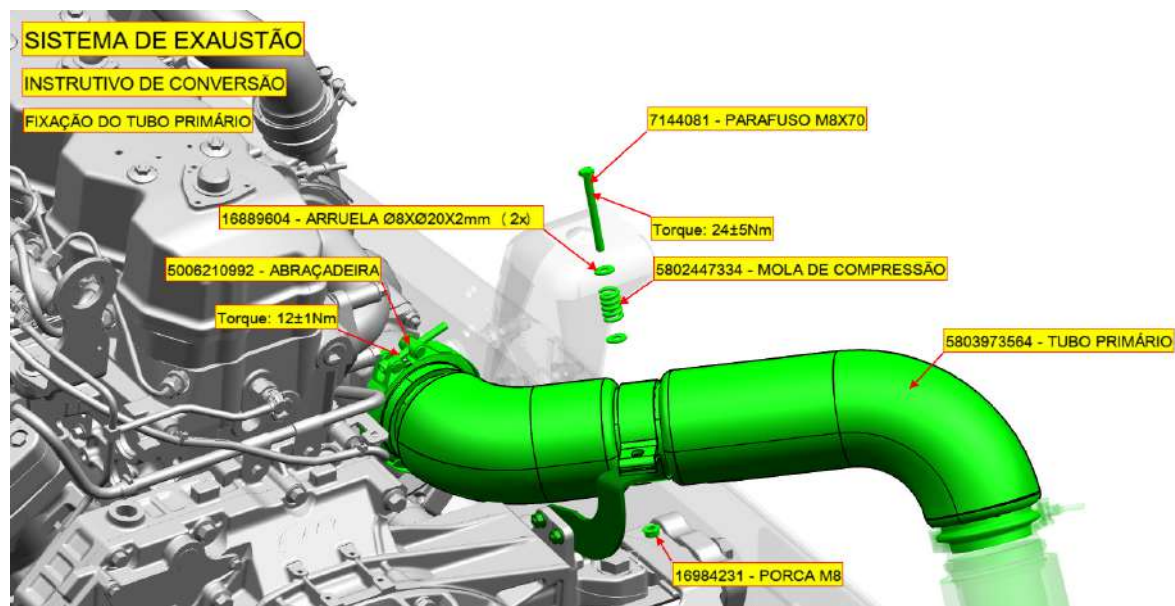

10. Instale o tubo primário.

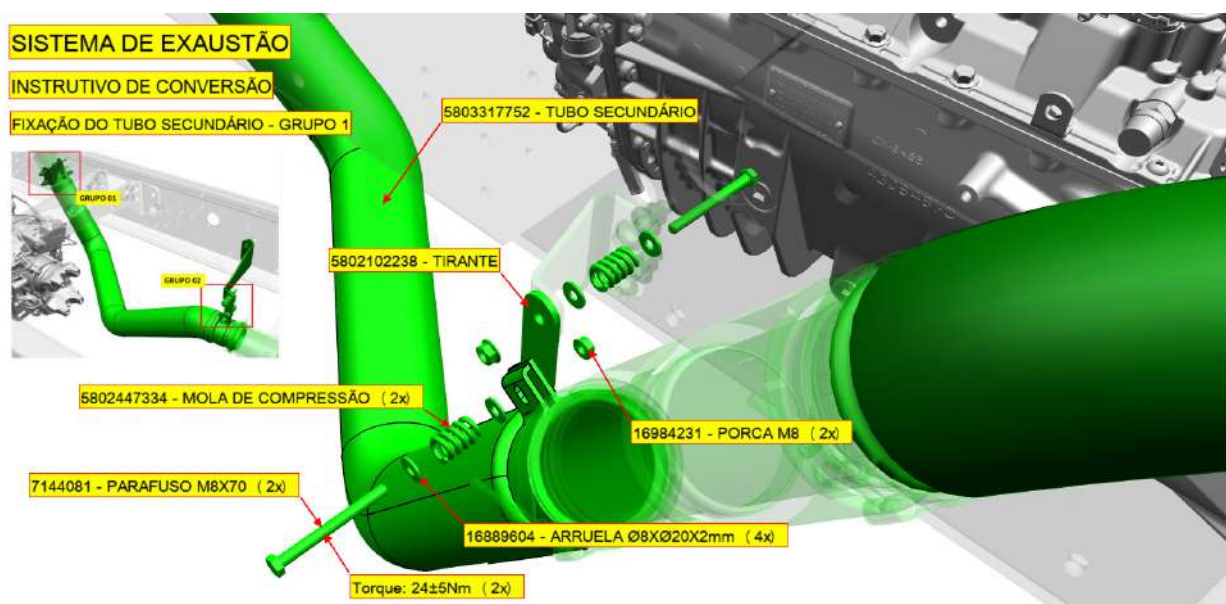

11. Instale o primeiro segmento do tubo secundário.

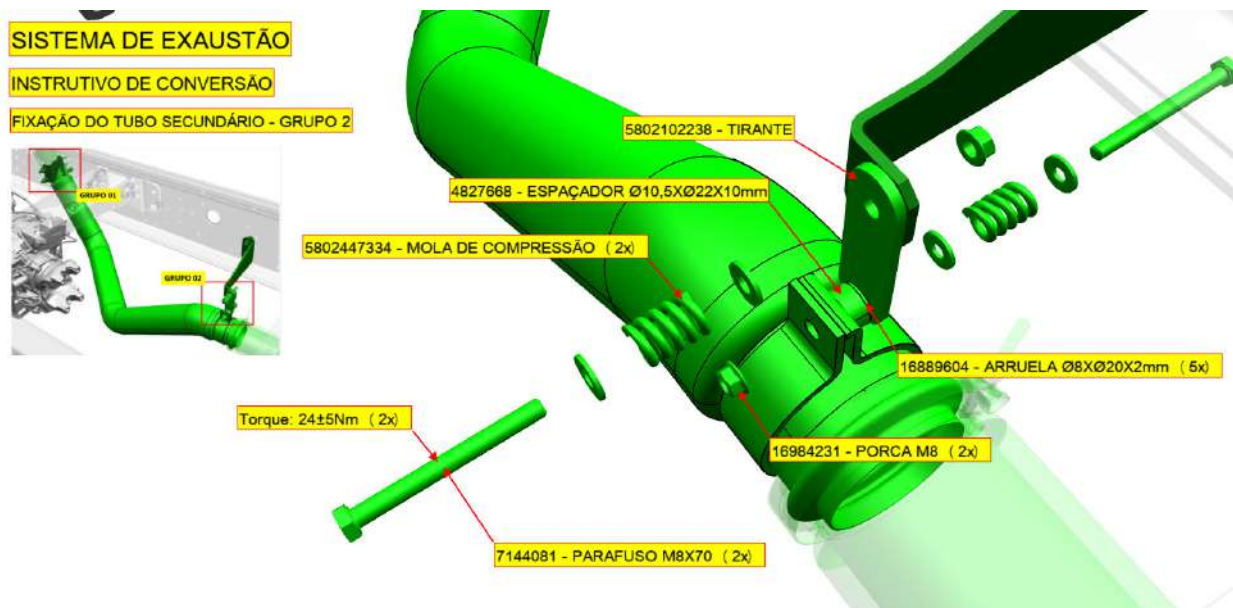

**12.** Instale o segundo segmento do tubo secundário.

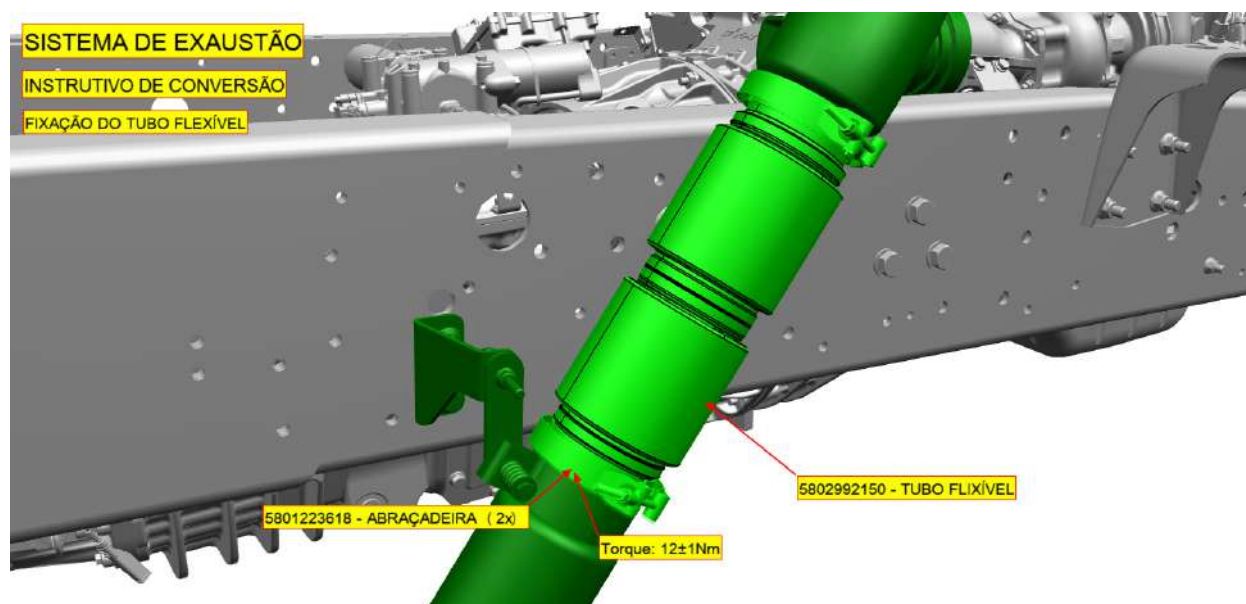

**13.** Instale o tubo flexível.

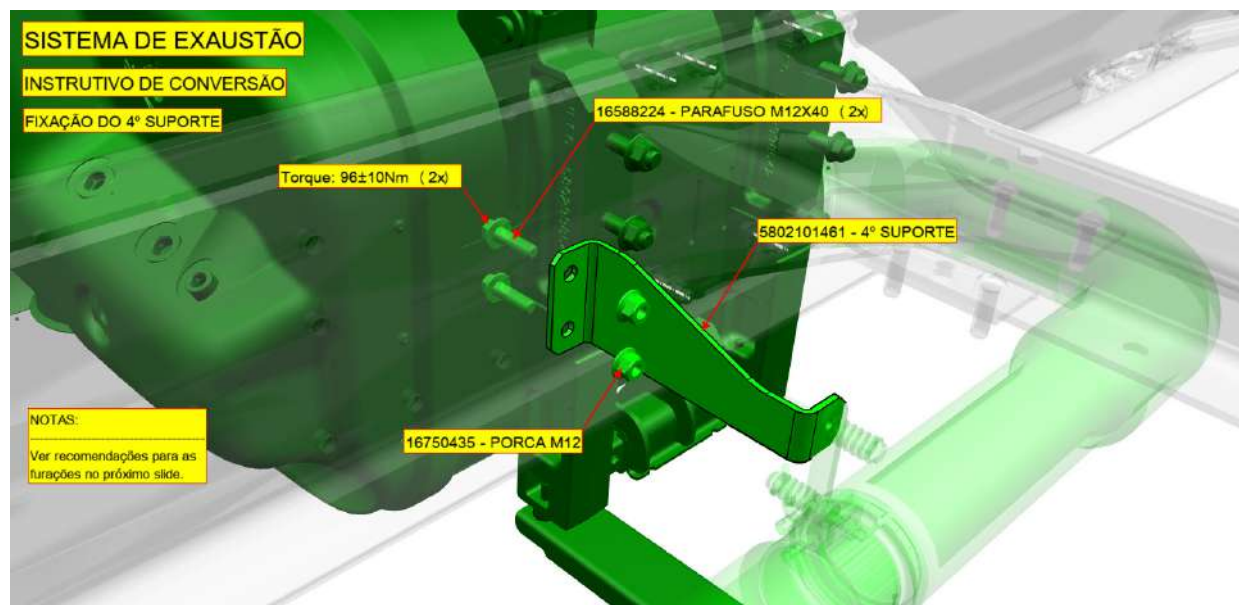

14. Instale o 4º suporte do tubo de escape.

### SISTEMA DE EXAUSTÃO

#### INSTRUTIVO DE CONVERSÃO

#### FIXAÇÃO DO 4º SUPORTE MAPA DE FURAÇÃO

##### NOTAS:

- 1 - Utilizar a aba superior do reforço da longarina PN 5803004304 como referência no eixo Z para a furação ( cota 185,4mm) .
- 2 - Utilizar a furação do 3º suporte PN 5802101461 como referência no eixo X para a furação ( cota 1185,8mm) .
- 3 - Realizar 2 furos passantes com Ø14 e entre centro de 50mm na longarina e reforço.

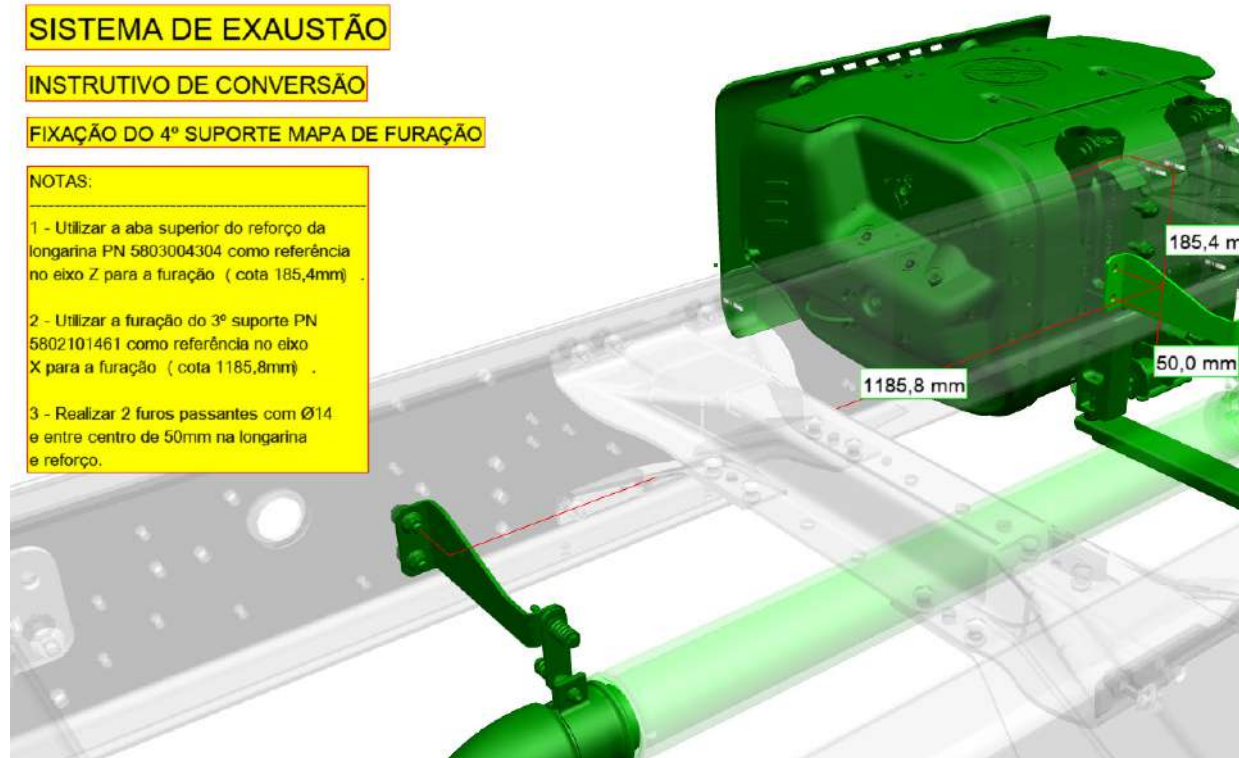

**Nota:** Utilize a aba superior do reforço da longarina (PN 5803004304) como referência no eixo Z para a furação (cota de 185,4 mm).

Utilize a furação do 3º suporte (PN 5802101461) como referência no eixo X para a furação (cota de 1.185,8 mm).

Faça dois furos passantes com Ø14 mm, entre-centro de 50 mm, na longarina e no reforço.

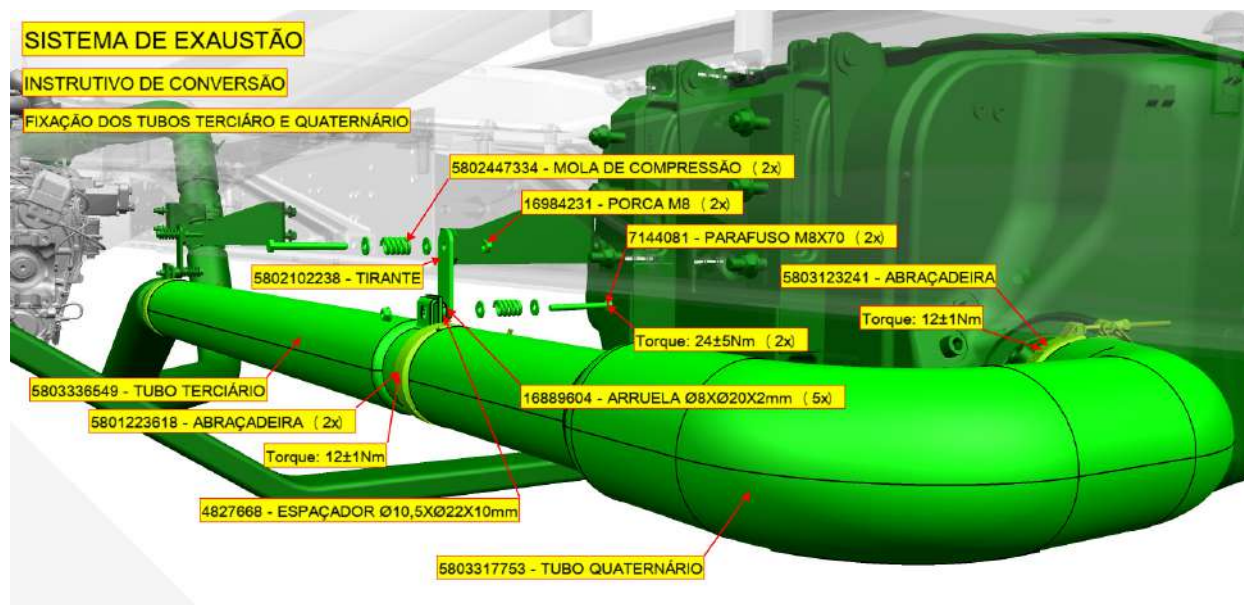

15. Instale os tubos terciário e quaternário.

Sistema de exaustão 8x2 ou 8x4 finalizado

**SISTEMA DE EXAUSTÃO**

**INSTRUTIVO DE CONVERSÃO**

**VISÃO GERAL DO SISTEMA MONTADO**

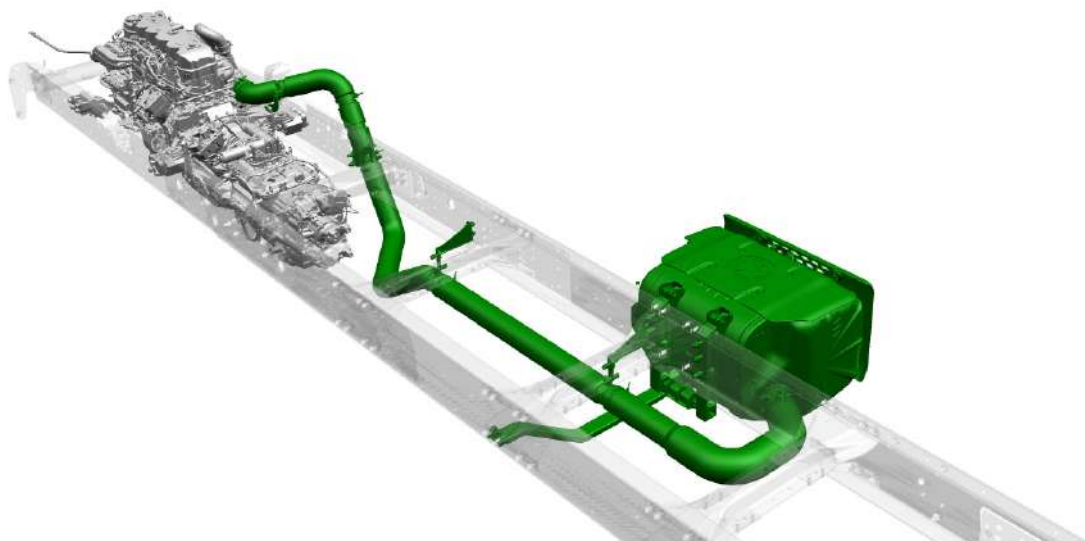

## Sensores do Sistema de Pós-tratamento (ATS)

### Posição e torque dos sensores

O veículo possui sensores para monitoramento do Sistema ATS. Em caso de retirada, sua remontagem deve respeitar posição e torques originais.

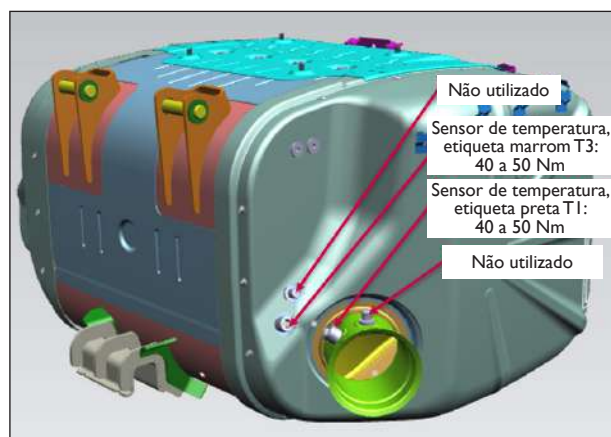
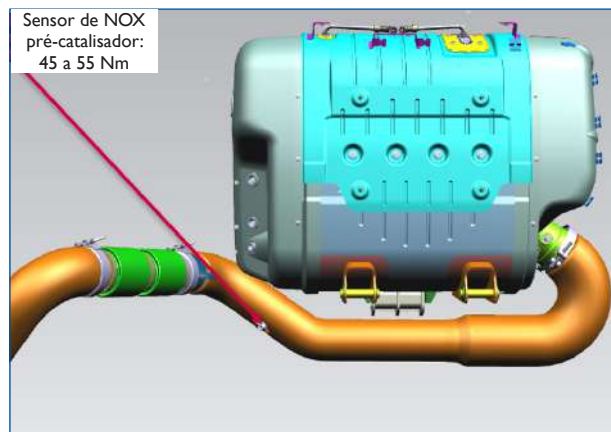

Sensor de temperatura etiqueta preta T1.  
Sensor de temperatura etiqueta marrom T3.

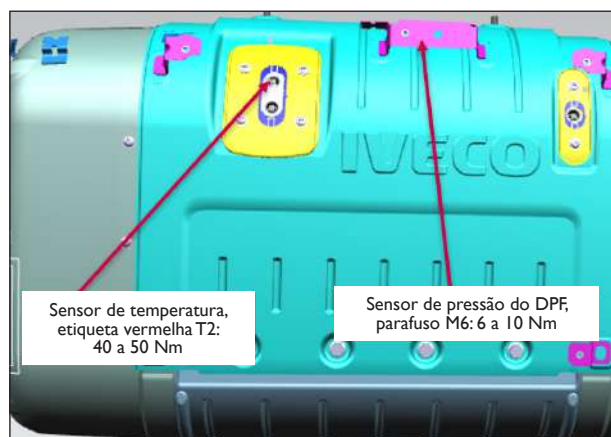

Sensor de pressão DPF.  
Sensor de temperatura etiqueta vermelha T2.

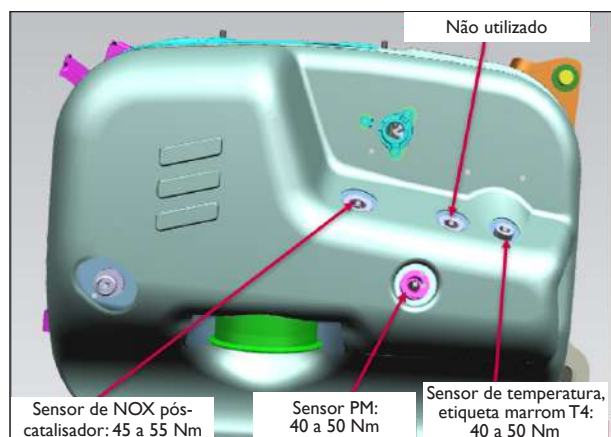

Sensor NOX downstream.  
Sensor PM.  
Sensor de temperatura etiqueta marrom T4.

## Montagem no chassi: ângulos de montagem

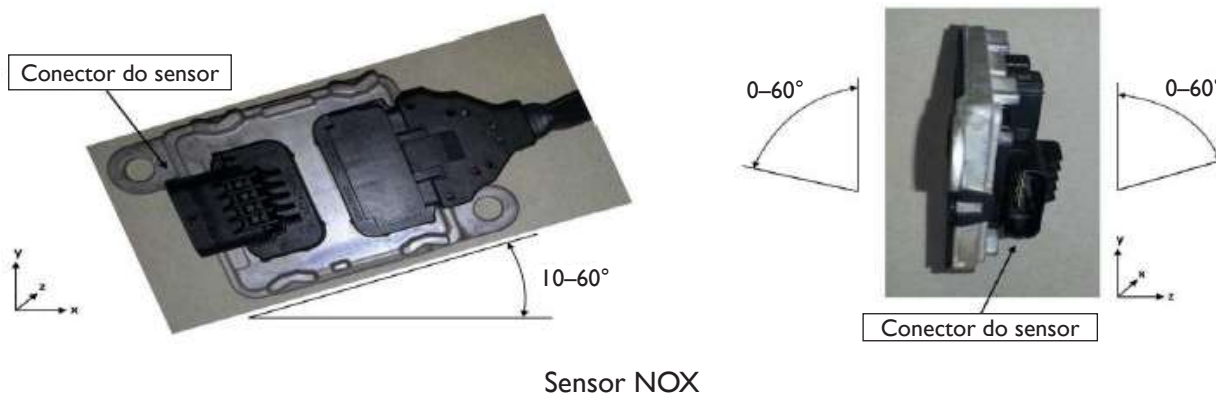
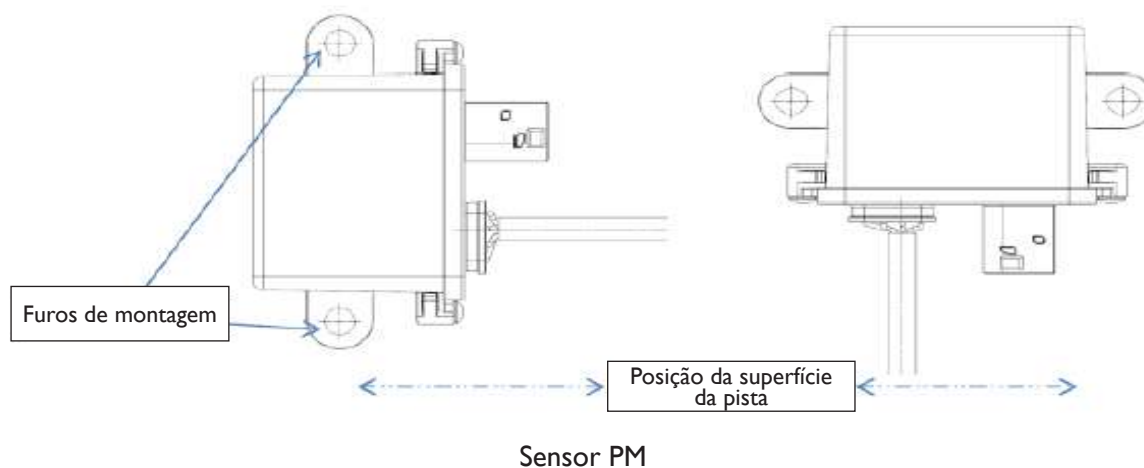
**Advertência**

- Não é recomendável realização de corte e emenda em sensores do sistema de pós-tratamento;
  - Não é recomendável deixar as extremidades dos sensores tensionadas;
  - Não é recomendável fixar os sensores junto a centrais eletrônicas ou outros componentes eletrônicos;
  - Sempre deixe o layout dos sensores limpo e protegido contra obstáculos;
  - Respeite os torques especificados nos diagramas de montagem;
  - Realize a montagem dos sensores no chassi respeitando os ângulos nos diagramas de montagem;
  - Revise a pinagem dos sensores em suas respectivas centrais.
- Comprove que a montagem dos sensores está correta; a montagem invertida pode acarretar em mal funcionamento, despotencialização, falha de emissão e diversas advertências no painel de instrumentos.

## Módulo FCM

### Especificações de fixação da FCM

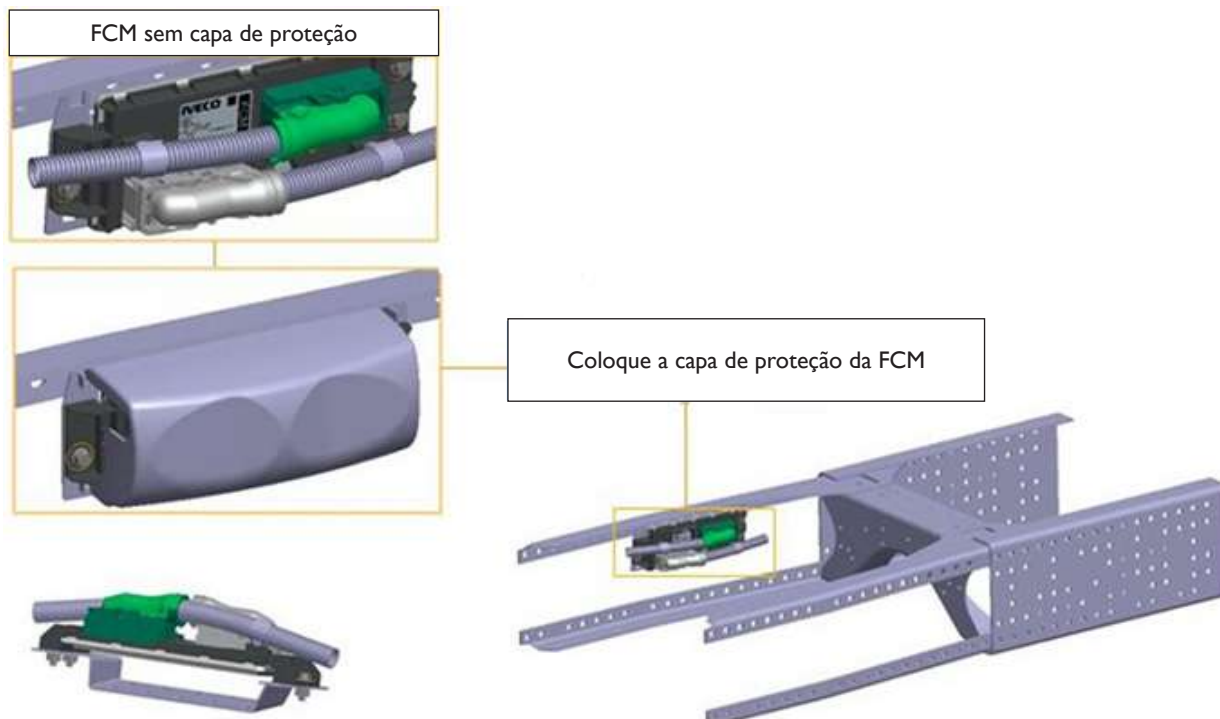

A central FCM deve ser fixada em suporte metálico (material Fe P02, conforme norma Iveco FG-52806).

- Parafusos: 3 x M8 (de acordo com Iveco Std. 11-0118)
- Porcas: 3 x porca de soldagem M8 (de acordo com Iveco Std. 11-0344)
- Torque de aperto das porcas: máx. 22 Nm

## Sistema eletroeletrônico dos freios

### Eliminação dos componentes do sistema ESC

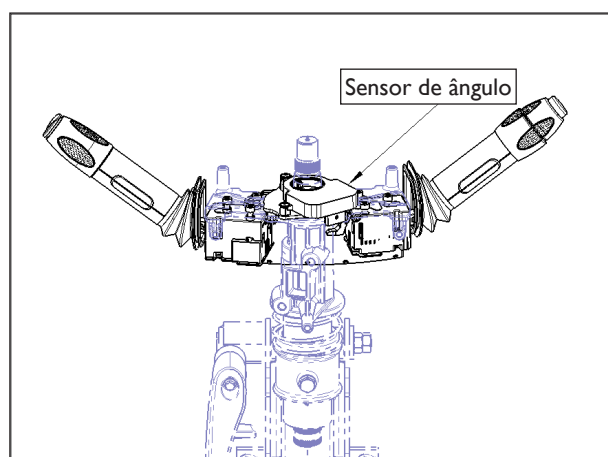

1. Desconecte o chicote da sensor de ângulo para desabilitar permanentemente a função.

#### Nota:

O sensor está localizado dentro da cabine, junto a coluna de direção. Desmonte o acabamento da coluna para ter acesso.

Para evitar maiores impactos em desmontar componentes da coluna, não é necessário remover o sensor, somente desconectar o chicote.

Não desconecte os demais chicotes, das alancadas e SWI. O conector excedente deve ser fixado dentro da coluna para evitar rumorosidade.

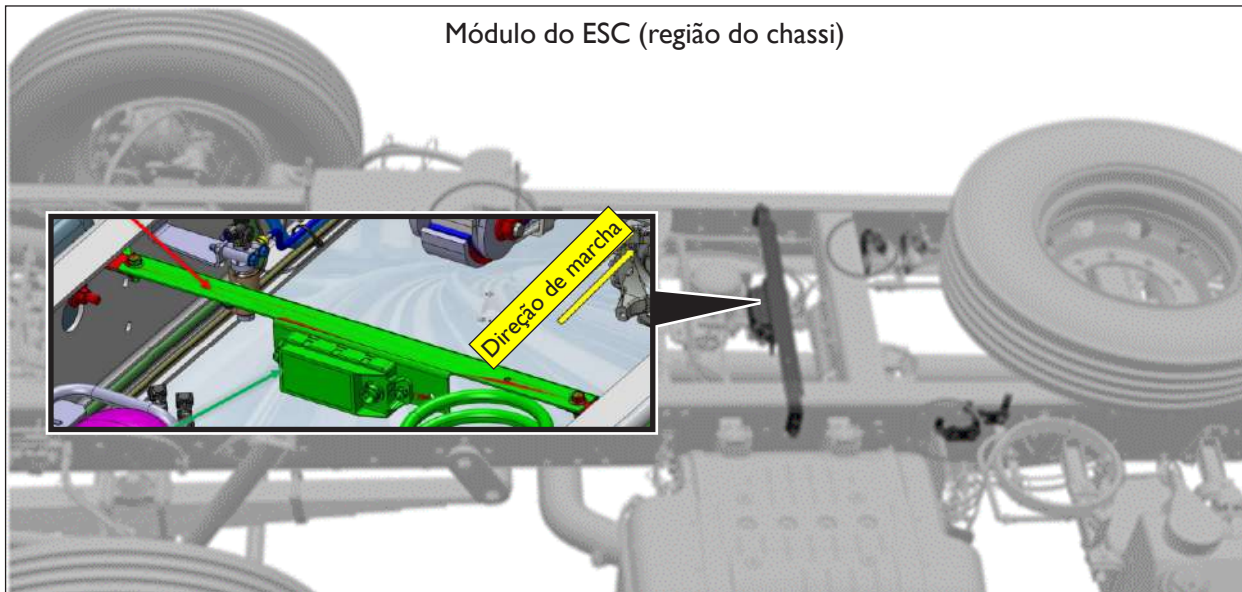

2. Desconecte o chicote da central, para desabilitar permanentemente o módulo do ESC. O conector excedente deve ser fixado e protegido no chassi para evitar rumorosidade e oxidação.

## Reprogramação do ABS

O sistema de ESC não foi desenvolvido para versões 8x2 e 8x4, sendo necessário desativar o controle de estabilidade.

FCS	Current Value	New value
Gearbox type [E0000]	AUTOMATED GEARBOX EATON EA-11109 L [79955]	AUTOMATED GEARBOX EATON EA-11109 L [79955] ▼
External rearview mirrors [J1000]	Electrical heated rearview mirrors [02714]	Electrical heated rearview mirrors [02714] ▼
SUM OPT = LUXURY [JFG00]	Central locking [02904]	Central locking [02904] ▼
Fuel tank size [LNA00]	Fuel Tank 275 + 275 l [76033]	Fuel Tank 275 + 275 l [76033] ▼
Front fog light [NAB00]	Front fog light [06555]	Front fog light [06555] ▼
Rear lights [NGB10]	LED Rear Lights [78715]	LED Rear Lights [78715] ▼
Tyre type [I0000]	TYRES 275/80R22,5 FAST ON ROAD/SNOWY GROUND [20490]	TYRES 275/80R22,5 FAST ON ROAD/SNOWY GROUND [20490] ▼
Braking system [M0000]	ABS+ASR+ESP [79515]	Anti-lock brake system [00090] ▼
STEERING WHEEL CONTROLS [JFL20]	STEERING WHEEL CONTROLS [76973]	STEERING WHEEL CONTROLS [76973] ▼
Engine PTO [E1600]	Without Engine PTO [06368]	Without Engine PTO [06368] ▼
AdBlue Tank [LNP00]	AdBlue Tank 50 l [08273]	AdBlue Tank 50 l [08273] ▼
Heated AdBlue Tank [LNP10]	Without AdBlue Heater [02295]	Without AdBlue Heater [02295] ▼
Axle ratio [D0000]	Rear Axle Ratio 3.73 [02006]	Rear Axle Ratio 3.73 [02006] ▼
1st speed limiter [G1000]	Speed Limiter 120 km/h [00353]	Speed Limiter 120 km/h [00353] ▼
Connectivity Box [JKF10]	Without Telematics Box [02108]	Without Telematics Box [02108] ▼
2nd speed limiter [ELT63]	15	15 [Min=6 Max=130 step=1 Unit=km/h]

**Para desabilitar o ESC e manter somente o ABS:** A reprogramação é feita alterando a FCS M0000 de 79515 para 00090 e reprogramando o ABS E8 (BSM). Leve o veículo convertido para 8x2 ou 8x4 a uma concessionária autorizada IVECO para fazer a reprogramação.

## Impactos nos chicotes elétricos

**Bico injetor de ARLA32:** utilize um chicote de extensão para permitir a montagem sem retrabalho do chicote.

**Sensores de temperatura:** utilize um chicote de extensão para permitir a montagem sem retrabalho do chicote.

**FCM reposicionada:** Mantenha a FCM na mesma posição ou em uma nova posição que não obrigue o retrabalho do chicote devido à grande quantidade de circuitos envolvida. Esse conector não tem uma contra peça que permita o desenvolvimento de uma extensão.

**APU reposicionada:** desenvolva um chicote de extensão para permitir a montagem numa nova posição

**Tanque de combustível reposicionado:** utilize um chicote de extensão para permitir a montagem sem retrabalho do chicote.

**ABS dianteiro reposicionado:** utilize um chicote de extensão para permitir a montagem sem retrabalho do chicote. É proibido o retrabalho desse chicote por ser um item de segurança.

**Sensor PM reposicionado:** utilize um chicote de extensão para permitir a montagem sem retrabalho do chicote.

**ESC:** imobilizar a instalação do chicote ESC no chassi e na coluna de direção.

**Reposicionamento da bateria:** será necessário um novo ponto de aterramento levando-se em conta o torque de aperto e a proteção contra oxidação.

**Adição do distancial na caixa de baterias:** proteja as quinas entre caixa de baterias e longarinas para eliminar o contato com cantos vivos.

## Lista de peças completa de todos os componentes utilizados na conversão para 8x2 e 8x4

Descrição	PN	Qty.
Diagrama de linha - conjunto válvula proporcionadora	5802250440	-
Válvula de redução proporcional - sem válvula de exaustão; porta 3 M22x1,5	41211212	2
Porca sextavada com flange - M10	17045831	4
Parafuso flangeado - M8x25 - 8.8 - A34	16586425	4
Conexão/plugue para tubo M22x1,5	42087042	2
Parafuso flangeado - M10 x 35	16587324	4
Porca sextavada autoblocante com colar - M8 - 8 - A34	16750225	4
Conexão de tubo de engate rápido - giratório, reg., M22x1,5 (sextavado 28)	41285203	2
Adaptador de ramificação com ângulo de passagem - ABC integral reg.,(cotovelo de 90 graus)	41285211	2
Soquete de engate rápido - M22x1,5, tubo = 12, design curto	41285135	2
Suporte	5802212436	2
Encaixe e tubulação de tanques de ar - tanques de ar 20 L	5802334768	-
Reservatório de ar primário 20 L	5802334732	1
Reservatório de ar - reservatório de ar 20 L	5802169118	1
Reservatório de ar - reservatório de ar 20 L	5802240569	1
Tampa do reservatório	5802240567	1
Tampa do reservatório	5802240568	1
Suporte de fixação	5802240574	1
Suporte de fixação	5802240579	1
Porca sextavada - M10 - 8 - 778	17038121	8
Tampa do reservatório	5802241018	1
Parafuso flangeado - M12x25 - R10 - A34	16677735	4
Conexão/plugue para tubo M22x1,5	42087042	2
Válvula de purga de água condensada	504090399	1
Válvula de purga de água condensada	99484322	1
Conexão de tubo de engate rápido - giratório, reg., M22x1,5 (sextavado 28)	41285203	2
Adaptador de ramificação com ângulo de passagem - ABC integral reg.,(cotovelo de 90 graus)	41285211	1

Descrição	PN	Qtd.
Conexão de tubo de ramificação - f-block, reg.	41285264	1
Engate rápido com soquete - ABC sem rosca, reg., tubo 12x1,5	41285237	2
Controle de pressão de admissão - M16x1,5	42086980	1
Conexão para tubo - adaptador M22x1,5 macho para 16x1,5 fêmea	42086981	1
Diagrama de montagem - esquema de montagem de reservatórios.	5802336403	1
Diagrama de montagem - esquema de montagem de reservatórios	5802246029	1
Reservatório de ar secundário 20 L	5802334811	1
Reservatório 20 L	5802169118	1
Reservatório de ar 20 L	5802240569	1
Tampa do reservatório	5802240567	1
Tampa do reservatório	5802240568	1
Suporte de fixação	5802240574	1
Suporte de fixação	5802240579	1
Porca sextavada - M10 - 8 - 778	17038121	8
Tampa do reservatório	5802241018	1
Parafuso flangeado - M12x25 - R10 - A34	16677735	4
Conexão/plugue para tubo M22x1,5	42087042	2
Válvula de purga de água condensada	504090399	1
Válvula de purga de água condensada	99484322	1
Conexão de tubo de engate rápido - giratório, reg., M22x1,5 (sextavado 28)	41285203	2
Controle de pressão de admissão - M16x1,5	42086980	1
Conexão para tubo - adaptador M22x1,5 macho para 16x1,5 fêmea	42086981	1
Conexão de tubo de ramificação - f-block, reg.	41285264	2
Engate rápido com soquete - ABC sem rosca, reg., Tubo 12x1,5	41285237	4
Diagrama de montagem - esquema de montagem de reservatórios	5802336403	1
Reservatório de ar primário (adicional) 20 L	5802334833	1
Reservatório de ar 20 L	5802169118	1
Reservatório de ar 20 L	5802240569	1
Tampa do reservatório	5802240567	1
Tampa do reservatório	5802240568	1
Suporte de fixação	5802240574	1
Suporte de fixação	5802240579	1
Porca sextavada - M10 - 8 - 778	17038121	8
Tampa do reservatório	5802241018	1
Parafuso flangeado - M12x35 - R10 - A22	16677934	4
Conexão/plugue para tubo M22x1,5	42087042	2
Válvula de purga de água condensada	504090399	1
Válvula de purga de água condensada	99484322	1
Conexão de tubo de engate rápido - giratório, reg., M22x1,5 (sextavado 28)	41285203	1
Adaptador de ramificação com através do ângulo - ABC integral, HD (cotovelo de 90 graus)	41285214	1
Conexão para tubo - adaptador M22x1,5 macho para 16x1,5 fêmea	42086981	1
Controle de pressão de admissão - M16x1,5	42086980	1
Engate rápido com soquete - ABC sem rosca, reg., Tubo 12x1,5	41285237	2
Conexão de tubo de ramificação - f-block, reg.	41285264	1
Conexão de tubo de engate rápido - giratório, HD, M22x1,5 (sextavado 22)	41285205	1
Diagrama de montagem - esquema de montagem de reservatórios	5802336403	1
Reservatório de ar secundário (adicional) 20 L	5802335233	1
Reservatório de ar 20 L.	503101997	1
Reservatório de ar	7139506	1
Válvula de purga de água condensada	504090399	1
Válvula de purga de água condensada	99484322	1
Conexão de tubo de engate rápido - giratório, reg., M22x1,5 (sextavado 28)	41285203	1
Conexão de tubo de engate rápido - giratório, HD, M22x1,5 (sextavado 22)	41285205	1
Adaptador de ramificação com ângulo de passagem - ABC integral, HD, (cotovelo de 90 graus)	41285214	1
Conexão para tubo - adaptador M22x1,5 macho para 16x1,5 fêmea	42086981	1
Controle de pressão de admissão - M16x1,5	42086980	1
Adaptador de ramificação com ângulo de passagem - ABC integral, reg., (cotovelo de 90 graus)	41285211	1
Correia de fixação completa - cinta fixação	5801936911	2

Descrição	PN	Qtd.
Parafuso sextavado - M8x70 com haste roscada	7144081	2
Porca sextavada padrão para serviço pesado	17042531	4
Arruela plana - 8x16 - 140 HV - A22	17094904	4
Seção de proteção de chicote elétrico	7145492	4
Diagrama de montagem - esquema de montagem de reservatórios.	5802336403	1
Diagrama de montagem - esquema de montagem de reservatórios	5802246029	1
Reservatório de ar do freio de estacionamento 20 L	5802335293	1
Reservatório de ar 20 L	5802169118	1
Reservatório de ar 20 L	5802240569	1
Tampa do reservatório	5802240567	1
Tampa do reservatório	5802240568	1
Suporte de fixação	5802240574	1
Suporte de fixação	5802240579	1
Porca sextavada - M10 - 8 - 778	17038121	8
Tampa do reservatório	5802241018	1
Parafuso flangeado - M12x35 - R10 - A22	16677934	4
Conexão/plugue para tubo M22x1,5	42087042	2
Válvula de purga de água condensada	504090399	1
Válvula de purga de água condensada	99484322	1
Conexão de tubo de engate rápido - giratório, reg., M22x1,5 (sextavado 28)	41285203	1
Adaptador de ramificação com ângulo de passagem - ABC, cotovelo de 135 graus, regular	41285232	1
Conexão de tubo - conector giratório (M16x1,5 interno)	41285258	1
Válvula de retenção - M16x1,5	8165690	1
Soquete de engate rápido - M16x1,5, tubo = 8, design curto	41285130	1
Conexão de tubo de engate rápido - M22x1, tubo = 8, design curto	41285131	1
Conexão para tubo - adaptador M22x1,5 macho para 16x1,5 fêmea	42086981	1
Controle de pressão de admissão - M16x1,5	42086980	1
Diagrama de montagem - esquema de montagem de reservatórios.	5802336403	1
Diagrama de montagem - esquema de montagem de reservatórios	5802246029	1
Sistema-tubulações do eixo dianteiro - conjunto de flexíveis de freio e válvulas	5802288381	-
Sistema-tubulações do eixo dianteiro - conjunto flexíveis de freio	5802250445	1
Sistema-tubulações do eixo dianteiro - conjunto de válvulas relé e moduladoras	5802250447	1
Tubulações do sistema de terceiro eixo - tubulações pneumáticas para terceiro eixo	5802221591	-
Instalação - válvula pneumática - conjunto de válvula de bloqueio esquerdo	5802727115	1
Soquete de engate rápido - três vias em Y	503348970	1
Conjunto de instalação e equipamentos pneumáticos - conjunto da válvula	5802184244	1
Equipamento adicional de elevação do eixo traseiro - conjunto de válvulas	5802224897	1

## INSTALAÇÃO DO GANCHO DE REBOQUE

### Generalidades

É possível aplicar, sem autorização, o gancho de reboque apenas nas travessas previstas e nos veículos para os quais a **IVECO** prevê a utilização de um reboque. A instalação do gancho de reboque nos veículos para os quais não foi previsto deverá ser autorizada pela **IVECO**.



#### Advertência

O gancho de reboque deverá ser adequado para as cargas permitidas e aprovado pelas normas nacionais.

Para fixar o gancho de reboque à travessa, além de ater-se ao preestabelecido pelo fabricante do gancho, deverão ser respeitadas as limitações impostas pelas normas vigentes. Também serão acatadas as exigências sobre espaços mínimos para a cabeça de acoplamento dos freios e da instalação elétrica, a distância máxima entre o eixo do pino do gancho e a borda posterior da superestrutura.

Nos casos em que a dimensão do flange de conexão do gancho não coincidir com os existentes na travessa traseira do veículo, e outros casos pontuais, poderá ser autorizada a modificação dos furos sobre tal travessa, após prévia aplicação dos reforços adequados.

### Escolha do gancho de reboque

O gancho deve ser escolhido em função dos seguintes valores característicos:

- Nos dispositivos de engate mecânico inadequados para transmitir cargas de apoio verticais, o valor  $D$  será definido pela seguinte fórmula:

$$D = g \cdot \frac{T \cdot R}{(T + R)} = (\text{kN})$$

- Para os dispositivos de engate mecânico adequados a reboques com eixo central, os valores  $D_c$ ,  $S$  e  $V$  são definidos pela seguinte fórmula:

$$D_c = g \cdot \frac{(T + S) \cdot C}{(T + S) + C} = (\text{kN})$$

$$V = a \cdot \frac{X^2}{L^2} \cdot C \quad (\text{kN})$$

Onde:

D = valor representativo da classe do gancho (kN). É definido como a força teórica de referência para a força horizontal entre o veículo de tração e o de reboque.

g = aceleração da gravidade ( $m/s^2$ ).

T = peso máximo (t) do veículo de tração.

T+S = peso máximo (t) do veículo de tração que inclui, se for necessário, a carga vertical de um reboque de eixo central.

R = peso máximo (t) do reboque.

S = valor da carga vertical estática (em toneladas) que, em condições estáticas, é transmitida ao ponto de engate.

S deve ser  $\leq 0,1$  e  $\leq 1.000$  kg.

C = soma das cargas axiais máximas (em toneladas) do reboque de eixo central com carga máxima. É igual ao peso máximo do reboque de eixo central menos a carga estática vertical ( $C = R - S$ ).

V = valor V da intensidade da força teórica dinâmica.

a = aceleração equivalente no ponto de engate; em função da suspensão traseira da motriz, utilizar os valores seguintes:

a =  $1.8 m/s^2$  para suspensão pneumática.

a =  $2.4 m/s^2$  para outros tipos de suspensão.

X = comprimento da superfície de carga (m).

L = comprimento teórico da barra de tração (distância entre o centro do olhal da barra de tração e da linha central dos eixos do reboque (m).

$X^2/L^2 \geq 1$  = se o resultado for inferior à unidade, utilizar o valor 1.

#### Advertência



Por se tratar de um elemento importante para o funcionamento seguro do veículo, os engates estão sujeitos em muitos países a normas regulamentadoras que deverão ser respeitadas.

## Travessa traseira em posição rebaixada

Quando, pelo tipo de reboque utilizado, for requerida para o gancho uma posição mais baixa que a prevista na versão original, a **IVECO** pode conceder uma autorização para rebaixar o acoplamento da travessa original ou para aplicar uma travessa suplementar com posição mais baixa. A travessa deverá ser do tipo da original. Nas figuras a seguir são indicados alguns tipos de travessas.

A conexão da nova travessa em sua nova posição deverá ser realizada com o mesmo método e utilizando parafusos do mesmo tipo (diâmetro e classe de resistência) previsto originalmente.

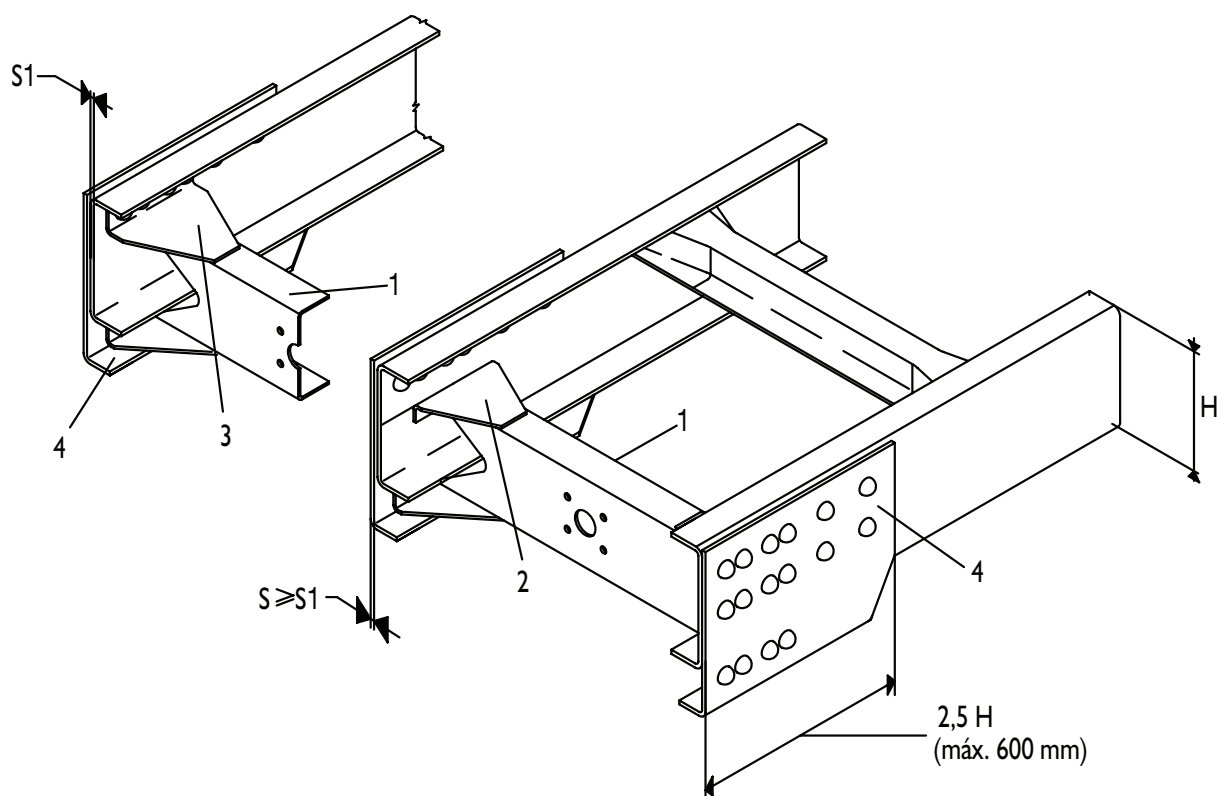

1. Travessa traseira original
2. Cantoneira
3. Cantoneira virada para cima
4. Perfilado de fixação

Os perfilados externos devem ter uma espessura não inferior às longarinas do veículo, estendendo seu comprimento em um segmento de 2,5 vezes no mínimo a altura da longarina (máx. 600 mm) e devem ser de material com as características mínimas indicadas no capítulo anterior. Sua fixação ao costado vertical das longarinas será efetuada usando todos os parafusos de fixação da travessa ao chassi do veículo, integrando-os com outros cujo número e colocação levarão em conta o maior momento transmitido. De modo geral, para rebaixamentos equivalentes a uma altura da longarina, calcular para o número de parafusos um incremento da ordem de 40%.

Quando for aplicada uma travessa suplementar (ver figuras a seguir), deverá ser prevista a disposição de uma placa central de união de uma espessura adequada à das travessas.

Nas uniões deverão ser utilizados parafusos e porcas com sistemas antidesenroscamento.

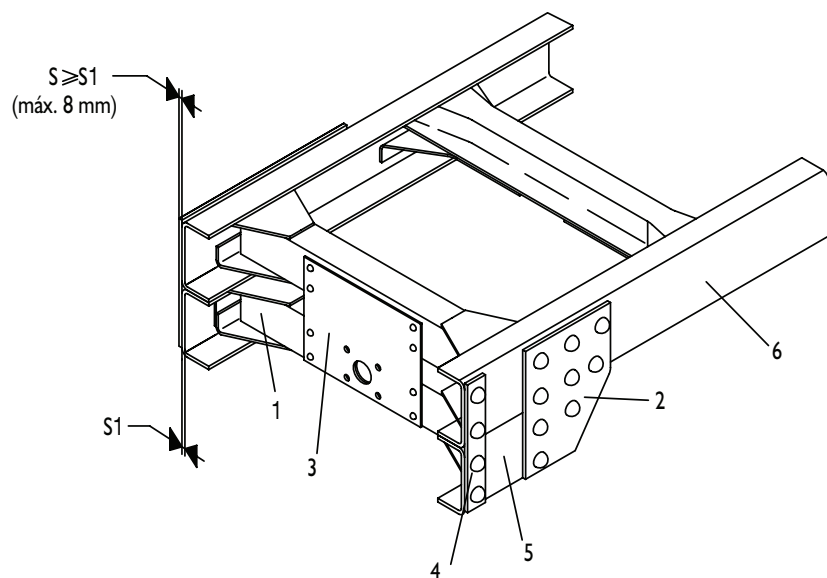

Solução para chassi com balanço longo

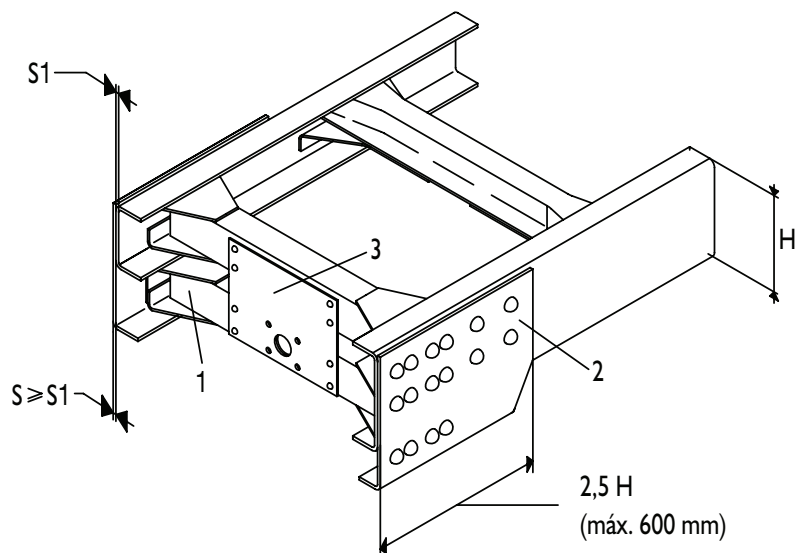

Solução para chassi com balanço curto

1. Travessa traseira original
2. Perfilado para placa de fixação
3. Placa de união
4. Placa de fixação
5. Perfil em forma de C (do mesmo tamanho do chassi)
6. Espaço para suporte da mola traseira

Nos casos em que se tenha adotado essa modalidade em veículos com balanços traseiros curtos, será necessário realizar os acoplamentos angulares externos (ver “Reforço no chassi” neste capítulo). Se, como consequência do rebaixamento da travessa traseira, for necessário modificar as cantoneiras de fixação do para-choque, deverá ser prevista uma versão equivalente à original quanto à resistência e rigidez, controlando de maneira que a posição das luzes seja a estabelecida pelas normas vigentes.

## Travessa de tração em posição baixa e avançada (engate curto)

Nos veículos que tracionam reboques com eixo central e adotam para a travessa de tração a solução que contempla sua colocação em posição mais baixa e avançada (próxima dos suportes traseiros da suspensão traseira), não são necessários reforços especiais para o chassi. São suficientes para o chassi auxiliar as dimensões dos perfilados prescritas para as superestruturas. O implementador terá que efetuar cuidadosamente o dimensionamento e a colocação da estrutura de acoplamento ao chassi, utilizando uma travessa de tração adequada e um gancho adequado.

A colocação do gancho de reboque deverá ser efetuada de maneira que permita todos os movimentos correspondentes entre o veículo de tração e da barra de tração do reboque nas diferentes condições de uso, garantindo as margens de segurança necessárias e respeitando eventuais disposições legais ou normativas. Dado que nesses casos a versão normal do para-choque não pode ser utilizada, o implementador deverá se informar sobre eventuais soluções específicas a adotar e suas disposições legais e normativas pelos órgãos especializados (por exemplo, para-choque posterior do tipo dobrável).

## Reforços da travessa padrão

Naqueles casos em que for necessária a aplicação de reforços à travessa padrão e quando não houver travessas originais reforçadas disponíveis, o implementador deverá desenvolver os reforços necessários. Esses reforços poderão ser desenvolvidos aplicando perfis em forma de C dentro da travessa (cuidando em reforçar adequadamente também sua fixação às longarinas do veículo) ou bem com uma das soluções que aconselhamos a seguir, nos casos em que forem necessários reforços de maior consistência:

- I. Montagem de perfis em forma de “C” dentro da travessa fixada ao costado vertical da longarina ou da travessa sucessiva do chassi se estiver em uma posição mais próxima, segundo a realização representada na figura a seguir:

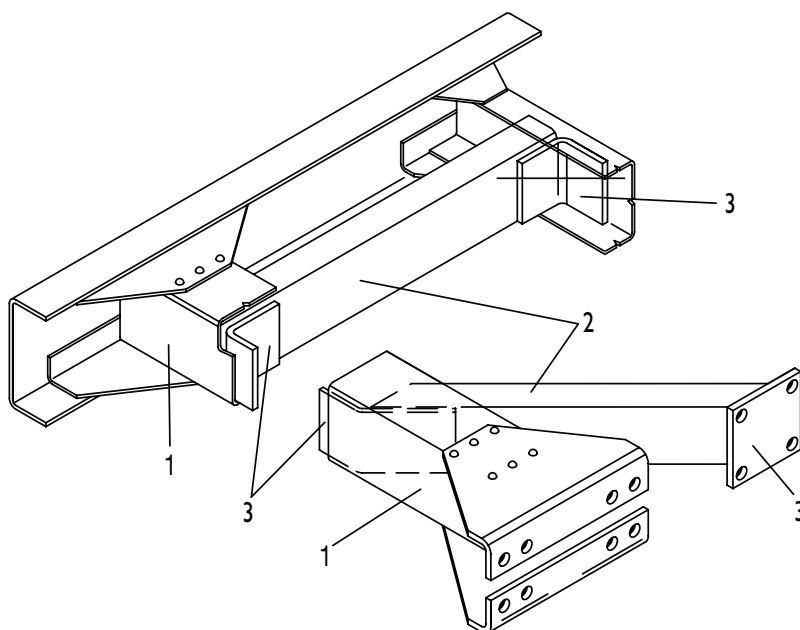

2. Montagem de um perfil quadrado adequadamente dimensionado embaixo da travessa, ancorado nos extremos do costado vertical das longarinas e fixado à travessa em sua parte central, tal como indicado na figura a seguir.

Nos veículos com balanço traseiro curto e com contrachassi, o perfilado pode ser introduzido dentro dos perfis do contrachassi, por cima da travessa e unido a esta última mediante uma chapa frontal. Se durante a montagem do perfilado quadrado forem necessárias intervenções nas cantoneiras de fixação do para-choque, será desenvolvida uma versão equivalente à original quanto à resistência e rigidez, respeitando as eventuais normas e disposições legais vigentes.

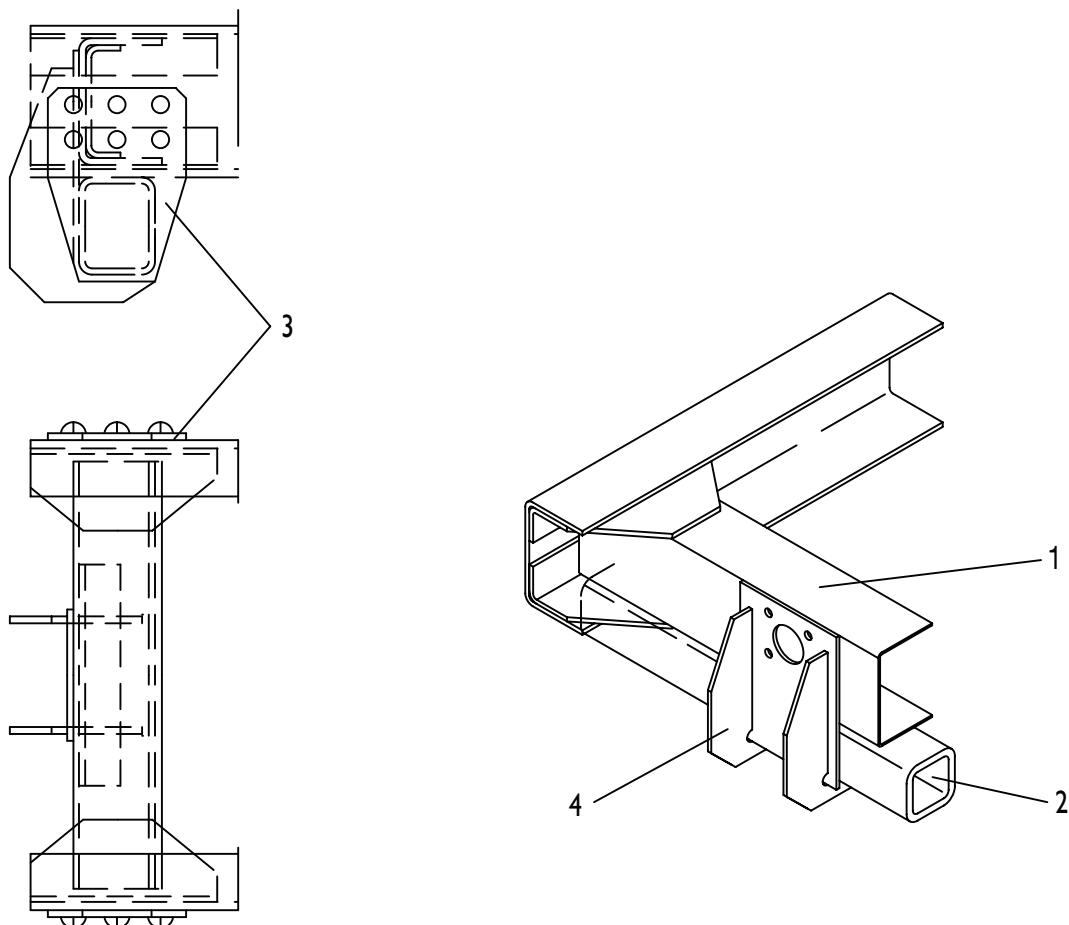

1. Travessa traseira original
2. Perfil quadrado
3. Placa de fixação
4. Placa de união

## Elementos de fixação

### Ligação entre o prato de engate e a plataforma

Descrição	Quantidade	Dimensão
Parafuso hexagonal	12 parafusos	M16x55x50
Porca	12 porcas	M16x1,5
Arruela - lado de baixo	12 arruelas	16x38x6
Arruela - lado de cima	12 arruelas	16x34x4,5

Classe de resistência do parafuso: 10,9

Arruela: mínimo HB 250

Torque de aperto:  $280 \pm 30$  Nm

### Ligação entre a plataforma e os perfis



Descrição	Quantidade	Dimensão
Parafuso hexagonal	4	M20x50x2,5
Porca de bloqueio	4	M20x2,5
Arruela	4	20x38x4,6

Classe de resistência do parafuso: 10,9

Arruelas: mínimo HB 400

Torque de aperto:  $360 \pm 55$  Nm



Nota: Os perfilados da quinta-roda são rebitados ao chassi.

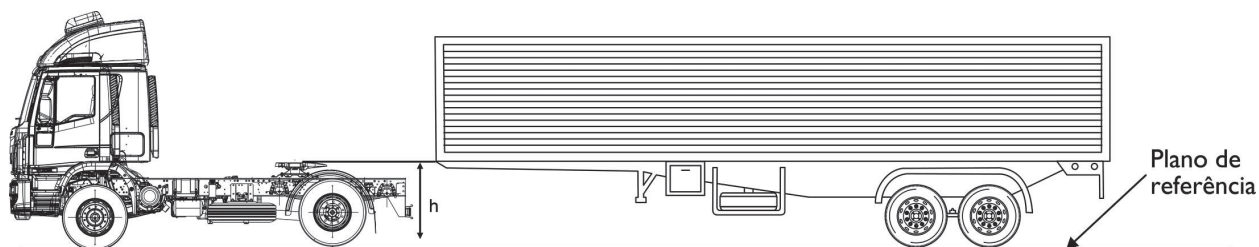

A altura  $h$  da quinta-roda de um caminhão carregado acima do plano de referência do piso deve ficar no limite de 1.150 a 1.300 mm.

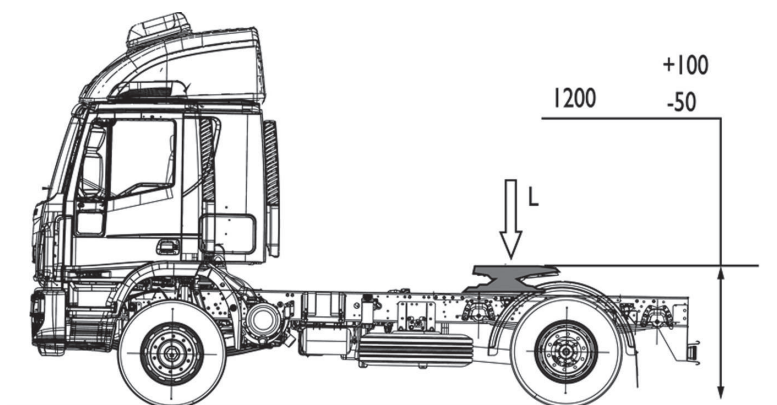

Para caminhões tratores projetados para tracionar semirreboque com carga volumosa, adaptado a containers ISO com altura externa de 2,9 m, a altura  $h$  de um caminhão trator com carga, deve estar entre 1.025 a 1.100 mm.

Para caminhão descarregado não deve exceder 1.400 mm.

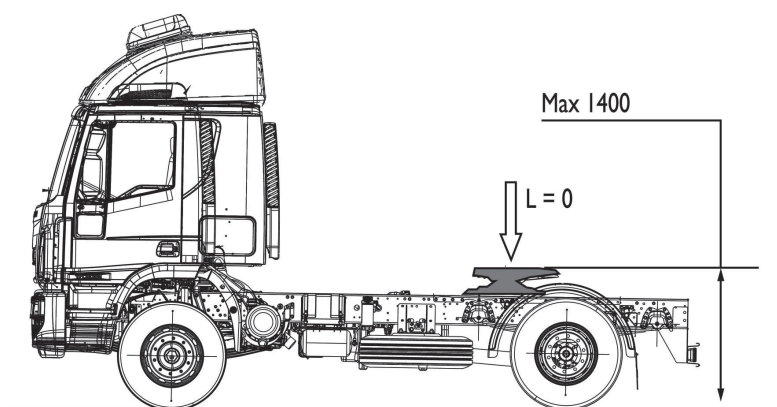

Distância do centro da 5ª roda até final do chassi

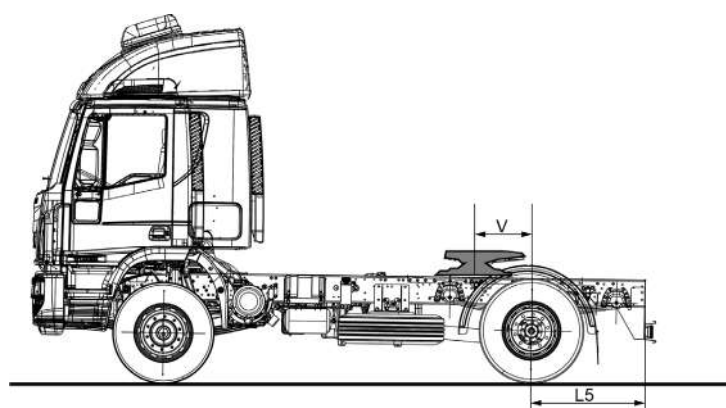

Entre - eixos (mm)	Capacidade	Transmissão	Capacidade (Kg) (M)		Posição (V) (mm)	Balanço traseiro (L5)
			Eixo dianteiro	Eixo traseiro		
9-190	Técnica	Manual	3200	5400	644	1925
	Legal	Manual	3200	5400	644	1925
11-190	Técnica	Manual	3600	7000	644	1948
	Legal	Manual	3600	7000	644	1948
15-210	Técnica	Manual	6600	10400	628	2109 - 2374
	Legal	Manual	5000	10000	628	2109 - 2374
17-210	Técnica	Manual	6600	10400	628	2087
	Legal	Manual	6000	10000	628	2087
17-280	Técnica	Manual	6390	10400	700 MLC / 1068 MLL	1187 - 2090
	Legal	Manual	6000	10000	700 MLC / 1068 MLL	1187 - 2090
17-280T	Técnica	Manual	6390	10400	N/A	1223
	Legal	Manual	6000	10000	N/A	1223
24-280	Técnica	Manual	6600	19.400	700 MLC / 1068 MLL	2015
	Legal	Manual	6000	17000	700 MLC / 1068 MLL	2015
17-320	Técnica	Automatizada	6390	10400	700 MLC / 1068 MLL	1187 - 2090
	Legal	Automatizada	6000	10000	700 MLC / 1068 MLL	1187 - 2090
17-320T	Técnica	Automatizada	6390	10400	N/A	1223
	Legal	Automatizada	6000	10000	N/A	1223
17-320C	Técnica	Automatizada	6390	10400	700 MLC / 1068 MLL	1945 - 2280
	Legal	Automatizada	6000	10000	700 MLC / 1068 MLL	1945 - 2280
24-320	Técnica	Automatizada	6600	19400	700 MLC / 1068 MLL	2015
	Legal	Automatizada	6000	17000	700 MLC / 1068 MLL	2015
27-320	Técnica	Manual	6390	20200	700	1365 - 2570
	Legal	Manual	6000	17000	700	1365 - 2570

Para caminhões projetados para tracionar semirreboque com alta cubagem, adaptado a containers ISO com altura externa de 2,9 m sem carga, a altura  $h$  não deve exceder 1.150 mm.

O posicionamento da quinta roda é determinado pelos seguintes fatores:

- A carga permitida nos eixos dianteiro e traseiro.
- O comprimento total permitido do veículo.
- A intercambialidade de acordo com a legislação vigente.

É possível escolher para posicionar a quinta roda em intervalos de 100 mm, as configurações são todas para frente do eixo traseiro.

## Intercambialidade

Intercambialidade significa que qualquer veículo trator deve ser capaz de conectar e puxar, qualquer semirreboque. A Norma ISO 1726 especifica características dimensionais no sentido de garantir intercambiabilidade entre um caminhão trator e um semirreboque acoplado, ambos constituindo um veículo articulado.

A norma exige que:

- A altura da quinta roda acima do solo seja padrão.
- A dimensão da frente do reboque seja padrão.
- Comprimento do semirreboque seja padrão.
- Requisitos para manobrabilidade seja padrão.
- Espaço livre para manobrar seja padrão.



Nota: É necessário adaptar a posição da quinta roda para cumprir os requisitos de intercambiabilidade de acordo com a legislação vigente.

## Raio de giro do semirreboque

O raio de giro frontal do semirreboque,  $d$ , não deve exceder a 2.040 mm.

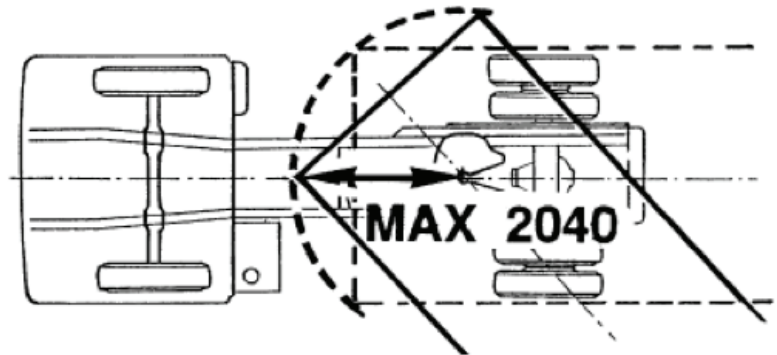

### Contorno da transição

A intercambiabilidade entre o caminhão e um semirreboque acoplado é garantida a partir das dimensões especificadas de intercambiabilidade, incluindo o contorno da transição, assim como dimensões relativas a valores de ângulos. Essas especificações permitem que o caminhão trator de dois ou três eixos possa ser tracionado.

Os valores adotados são:

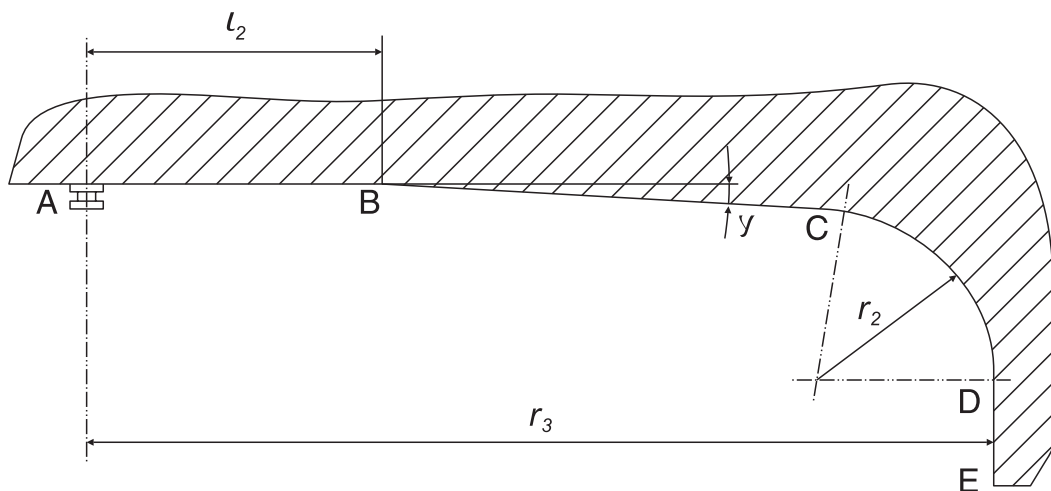

- $L_2 = 750 \text{ mm}$
- $y = 4^\circ$
- $r_2 = 450 \text{ mm}$
- $r_3 = 2.300 \text{ mm}$

## Ângulo de giro e inclinação do semirreboque

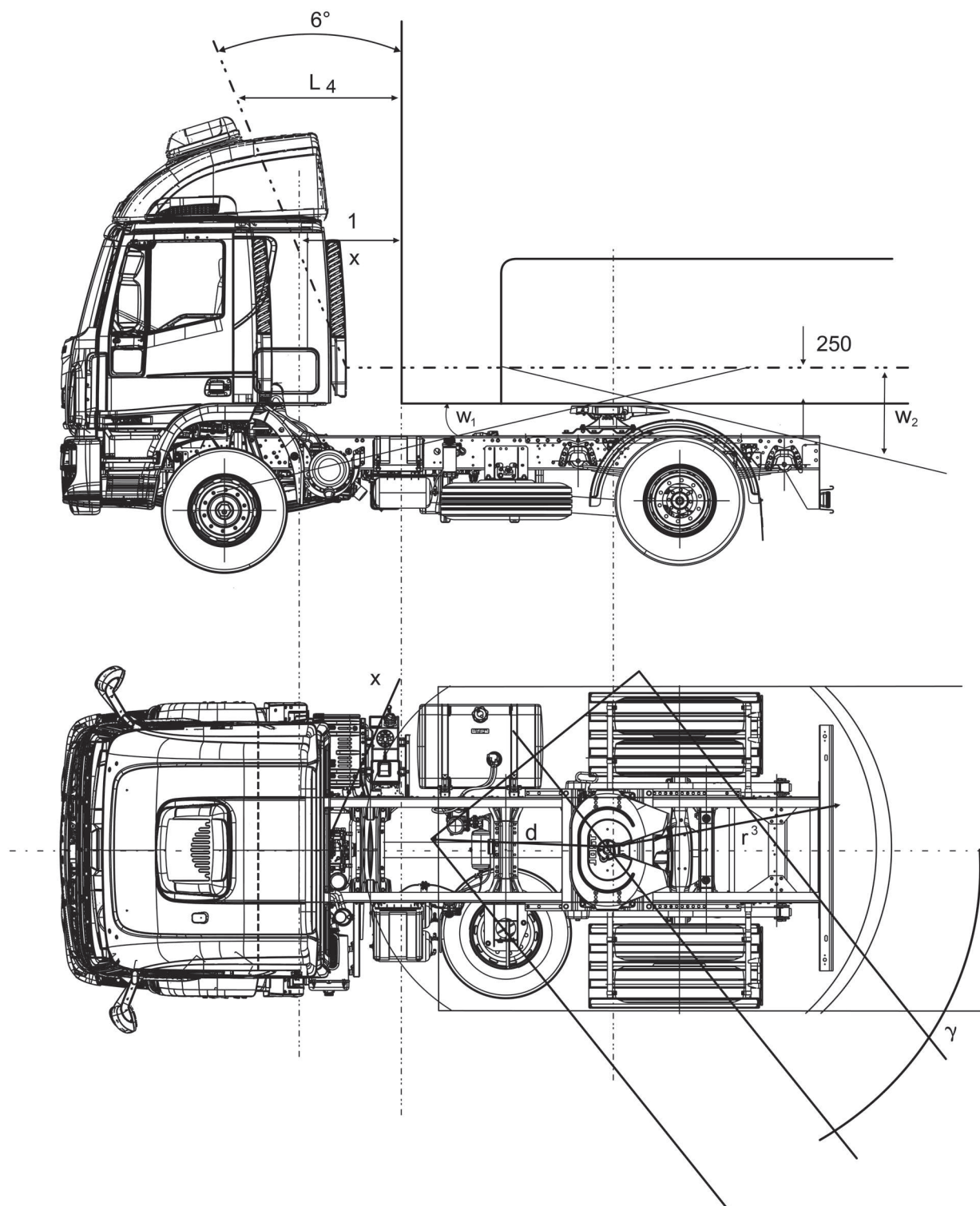

Os componentes, exceto os elementos que constituem a articulação, não podem ter contato com o semirreboque quando o veículo estiver trafegando em linha reta e quando o ângulo de inclinação do semirreboque relativo ao caminhão não exceder os seguintes valores:

$w_1 = 6^\circ$  inclinação para frente;

$w_2 = 7^\circ$  inclinação para trás.

## Ângulo de articulação

A articulação do veículo não deve ter nenhum contato entre o semirreboque e os pneus, ou entre o para-choque e o para-barro do caminhão, levando-se em conta o valor máximo  $w_2 = 7^\circ$  para todos os ângulos de articulação acima de  $25^\circ$ , para caminhões de dois ou três eixos.

### Requisitos para manobra (ver imagens a seguir)

O ângulo de manobra ( $\gamma$ ) é o ângulo horizontal entre o veículo trator e o semirreboque, quando ocorrem mudanças de direção do veículo. Haverá espaço livre para manobras entre o semirreboque e o trator se a distância entre eles for:

- Folga de pelo menos 100 mm a partir da traseira do semirreboque para a traseira do veículo trator. Se o reboque tem uma folga que está em conformidade com a norma ISO (comprimento = 2300 mm), significa que a distância máxima entre o pino rei e a parte traseira do veículo trator deve ser de 2.200 mm.
- Deve haver pelo menos 80 mm entre a cabine e o semirreboque e até 250 mm de espaço acima do pino-rei de acoplamento ao longo da linha central do veículo. Se estes valores forem ultrapassados, o espaço livre necessário pelo veículo irá aumentar em  $6^\circ$ , ou 105 mm. Por exemplo, o espaço livre necessário entre a cabine e a frente do semirreboque, a uma altura de 2,0 metros acima do pino principal de acoplamento é o seguinte:  $80 + (2,0 - 0,25) \times 105 \text{ mm} = 264 \text{ mm}$ .
- Deve haver pelo menos 80 mm, a mais de distância da traseira da cabine até o raio de giro, a uma altura de 250 mm acima do pino rei no centro do veículo. Após este 250 mm, o espaço livre necessário aumenta em  $6^\circ$  de inclinação em relação à cabine. O raio de giro de um semirreboque (D) em acordo com a norma ISO é de 2040 mm. O espaço livre necessário a 0,5 m a partir do centro do veículo a uma altura de 2,0 m acima do pino-rei de acoplamento é portanto:

$$80 + (2040 - \sqrt{2040^2 - 500^2}) + 1.75 \times 105 \\ = 80 + 62 + 184 = 326 \text{ mm}$$

### Folga em manobras (ver imagens a seguir)

Quando o veículo trafegar em uma superfície irregular contendo depressões, os ângulos entre o veículo trator e o semirreboque variam. O ângulo é medido longitudinalmente e é chamado ( $\alpha_1$ ) para a frente do semirreboque ou ( $\alpha_2$ ) para traseira. O ângulo ( $\alpha$ ) é medido lateralmente e é chamado de inclinação lateral.

O espaço livre entre o veículo trator e o semirreboque de acordo com as especificações dadas a seguir:

- Quando trafegar para frente, o reboque deve ser capaz de se inclinar  $6^\circ$  ( $\alpha_1$ ) ou  $7^\circ$  quando trafegar para trás ( $\alpha_2$ ).
- Quando trafegar para frente, o reboque deve ser capaz de inclinar-se para o lado  $3^\circ$  ( $\alpha$ ).
- Ao virar entre  $0^\circ$  e  $25^\circ$ , o reboque deve ser capaz de inclinar-se para trás ( $\alpha_2$ ).
- De uma inclinação para trás de  $7^\circ$  ( $\alpha_2$ ), a um giro de um  $25^\circ$  a demanda do semirreboque de inclinar-se cai progressivamente a  $3^\circ$  de inclinação para trás ( $\alpha_2$ ) em um giro de  $90^\circ$ .
- Para curvas a partir de  $25^\circ$  até  $90^\circ$  de inclinação ( $\alpha_2$ ) para trás a partir de  $7^\circ$  diminui a 3, o que significa, por exemplo, que pode haver  $5^\circ$  inclinação para trás com uma volta de 57,5.

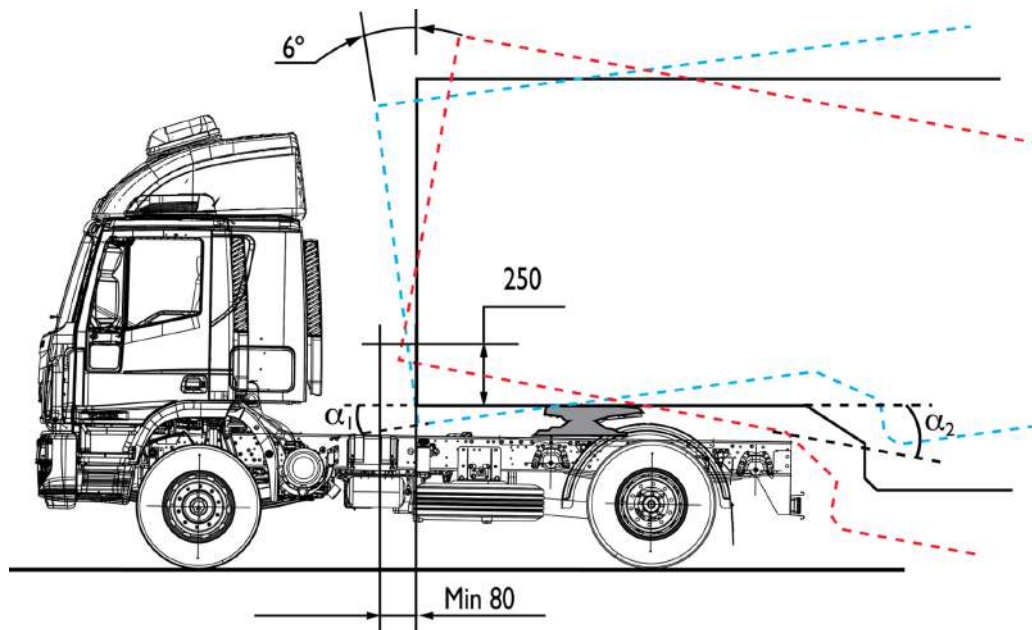
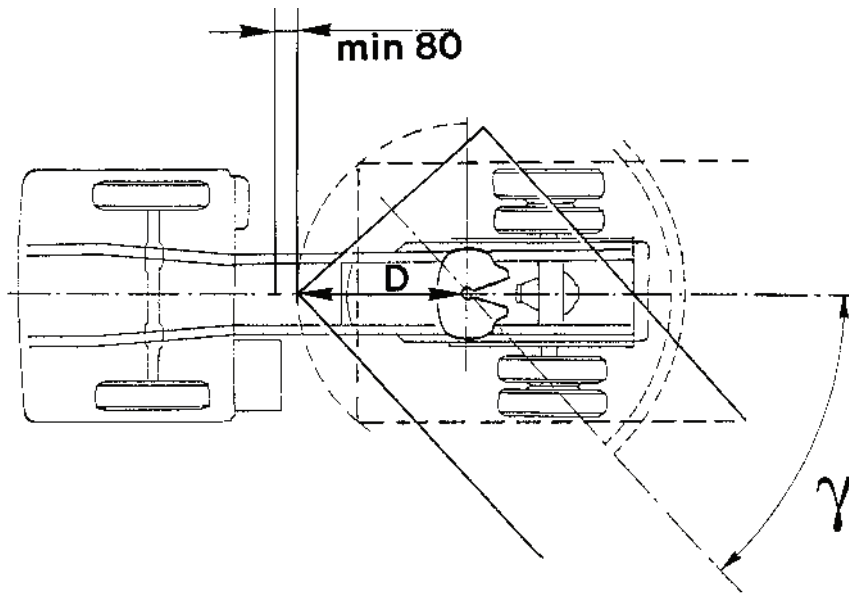

## Ângulo de inclinação lateral

Se o reboque se encontrar com inclinação lateral,  $\beta$ , com ângulo máximo de  $3^\circ$  com relação ao eixo vertical do implemento não poderá ocorrer nenhum contato entre o chassi e o semirreboque.

$$\beta = 3^\circ \text{ (máximo)}$$

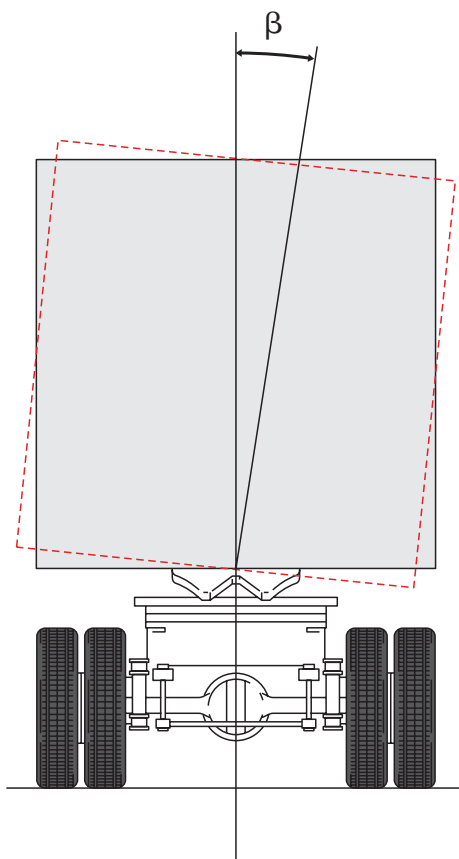

## Deslocamento da quinta-roda

A quinta roda poderá ser deslocada de sua posição original, soltando-se os parafusos de fixação e deslocando-a para frente ou para trás até coincidir com a furação correspondente.

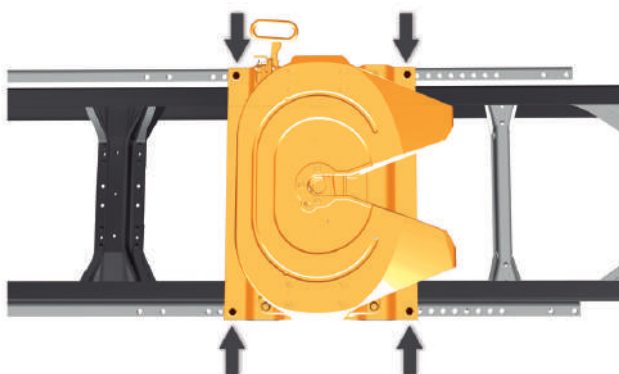

## MODIFICAÇÕES NAS SUSPENSÕES



### Advertência

As modificações nas suspensões, por se tratarem de componentes vinculados à segurança de marcha do veículo, só poderão ser efetuadas depois de obtida a aprovação da **IVECO**.

### Transformação de uma suspensão mecânica em pneumática

Este tipo de transformação é autorizada, de maneira geral, no eixo traseiro. Poderão ser examinadas situações propostas pelos implementadores.

Para tudo o que se refere ao dimensionamento das molas parabólicas, aos elementos de fixação, às barras de tração, à funcionalidade da suspensão e do conjunto pneumático, bem como ao comportamento do veículo, a empresa encarregada de efetuar a transformação é sempre responsável. Os componentes da suspensão e os elementos de ancoragem garantem a segurança e o bom comportamento do veículo, portanto é muito importante que a empresa encarregada da transformação adote as medidas necessárias. O tanque de ar e as válvulas controladoras da suspensão deverão conectar-se ao circuito especialmente previsto para isso, (cuja alimentação será retirada do pórtico 26 da APU) alimentado pelo compressor de ar correspondente.

Deve-se garantir:

- a integridade do roteiro original do veículo;
- o volume do tanque de ar a ser adicionado deve garantir o suprimento de ar necessário para o sistema adicional, evitando assim, sobrecarga do compressor.



### Advertência

Para esta situação é necessário rever o projeto das árvores de transmissão. Consultar **IVECO**.

### Instalação de terceiro eixo de suspensão mecânica para versões “Bebidas”.

Está disponível um Kit Iveco Tector 6x2 – suspensão mecânica para a versão 13 toneladas – veículo para aplicação “Bebidas”.

Em relação ao PBT técnico pelo eixo anterior que é 3600 kg. A Capacidade técnica do eixo fornecido junto com o kit 3º eixo é de 5.000 kg, ou seja, acrescenta isso no PBT original do veículo.

A suspensão mecânica 3º eixo (lote especial) possui os seguintes componentes:

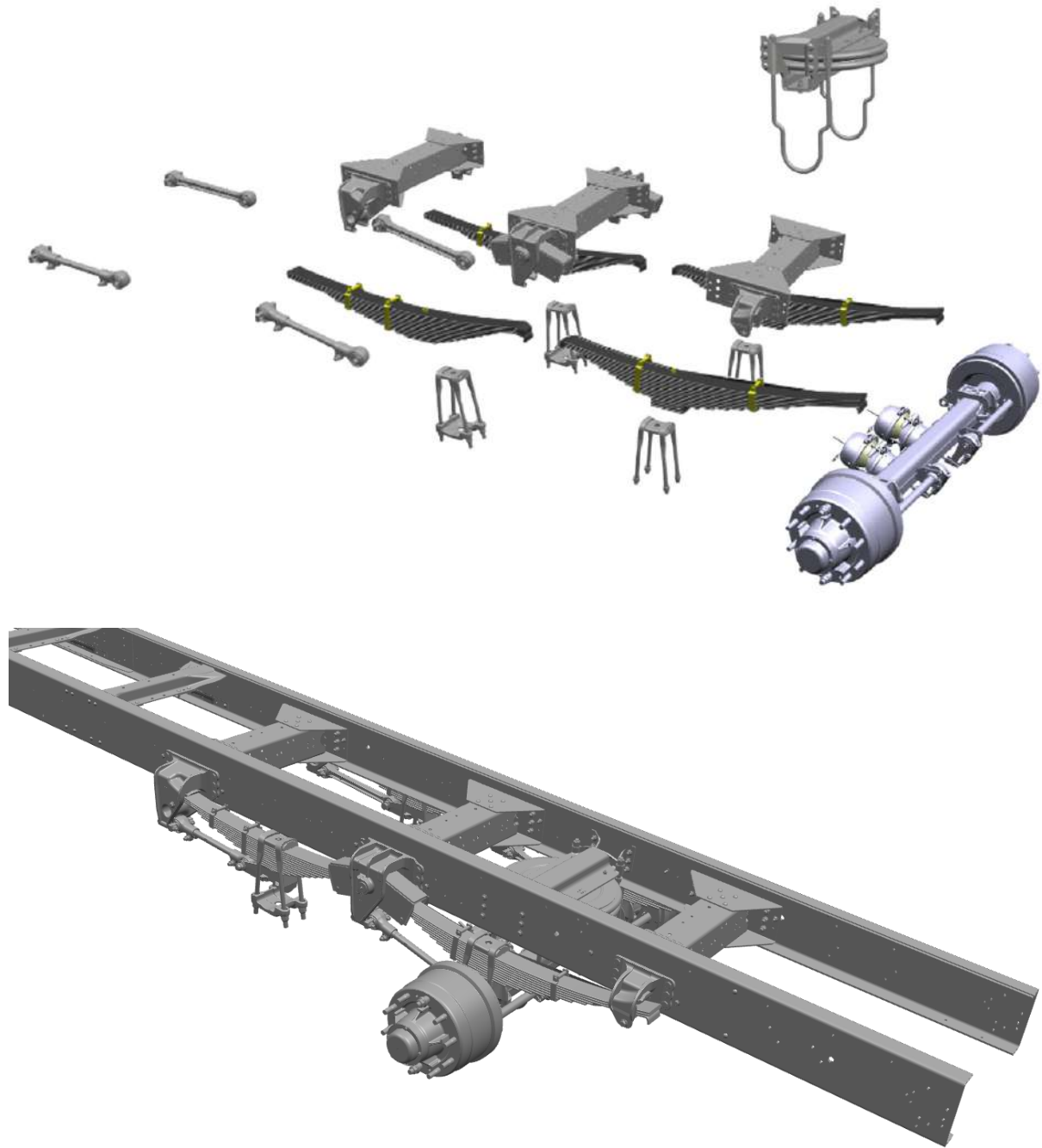

Item	Material	Documento	QTD	Denominação
6	100000268372	70000455137	1	<b>Kit peças diversas</b>
			2	Apoio de Mola Eixo Auxiliar
			2	Placa de Torque Eixo Auxiliar
			4	Grampo de Molas M16x1,5x70x325
			1	Apoio de Mola Esquerdo Eixo Trativo
			1	Apoio de Mola Direito Eixo Trativo
			2	Placa de Torque Eixo Trativo
			4	Grampo de Molas M16x1,5x70x355
			16	Porca Sextavada Flang. Segurança M16x1,5
			4	Batente de Borracha
5	100000268371	70000455053	1	<b>Kit barras tensoras</b>
			2	Braço Tensor Regulável 370 mm
			2	Braço Tensor Fixo 370 mm
			2	Parafuso Sextavado M24x2x140
			6	Parafuso Sextavado M24x2x130
			8	Arruela Lisa A25 – DIN 125
			8	Porca Sextavada de Segurança M24x2
4	100000268277	70000455052	1	<b>Kit molas trapezoidais</b>
				Feixe de Molas Eixo Tração
				Feixe de Molas Eixo Auxiliar
3	100000268237	70000455042	1	<b>Kit suportes e travessas</b>
				Suporte Dianteiro Direito 75 mm
				Suporte Dianteiro Esquerdo 75 mm
				Suporte Central
				Suporte Traseiro + Esfrega 75 mm
				Travessa Frontal Susp Mec 6x2 13t
				Travessa Central Susp Mec 6x2 13t
				Travessa Traseira Susp Mec 6x2 13t
2	100000267280	70000453302	1	<b>Eixo auxiliar completo Iveco</b>
1	100000191049	70000300864	1	<b>Conjunto Suspensor linha leve</b>

## Instalação

As travessas originais da suspensão traseira devem ser removidas

- Travessa frontal: Eliminar reforço interno do chassi
- Travessa central: Eliminar reforço interno do chassi
- Travessa traseira: Manter e reposicionar reforço interno do chassi

Os componentes de fixação da suspensão não são contemplados no kit de instalação  
Furos originais localizados a menos de 50,0 mm de furos abertos devem ser fechados.

## Parafusos, porcas e arruelas

Item	Denominação	Qtd	Medida	Torque	DIN
1	Parafuso sextavado flangeado	60	M12x1,5x40 classe 10,9	120 a 145 Nm	DIN 6921 DIN 6927
	Porca sextavada flangeada de segurança	60	M12x1,5		
2	Parafuso sextavado	2	M24x2x140 classe 10,9 M24x2	620 a 840 Nm	DIN 960 DIN 125
	Porca sextavada de segurança	2			
	Arruela lisa A25	2			
3	Parafuso sextavado	6	M24x2x130 – Classe 10,9 M24x2	620 a 840 Nm	DIN 960 DIN 125
	Porca sextavada de segurança	6			
	Arruela lisa A25	6			
4	Porca sextavada flangeada de segurança	16	M16x1,5 – Classe 10,9	220 a 300 Nm	DIN 6927
5	Parafuso sextavado flangeado	8	M14x1,5x50 classe 10,9 M14x1,5	196 a 240 Nm	DIN 6921 DIN 6927
	Porca sextavada flangeada de segurança	8			
6	Parafuso sextavado flangeado	8	M12x1,5x40 classe 10,9 M12x1,5	120 a 145 Nm	DIN 6921 DIN 6927
	Porca sextavada flangeada de segurança	8			
7	Porcas superiores	4		255 a 294 Nm	
	Porcas inferiores	4		5 a 6,9 Nm	
	Parafuso da travessa	2		177 a 196 Nm	
8	Parafuso sextavado flangeado	4	M12x1,5x50 classe 10,9 M12x1,5	120 a 145 Nm	DIN 921 DIN 6927
	Porca sextavada flangeada de segurança	12			

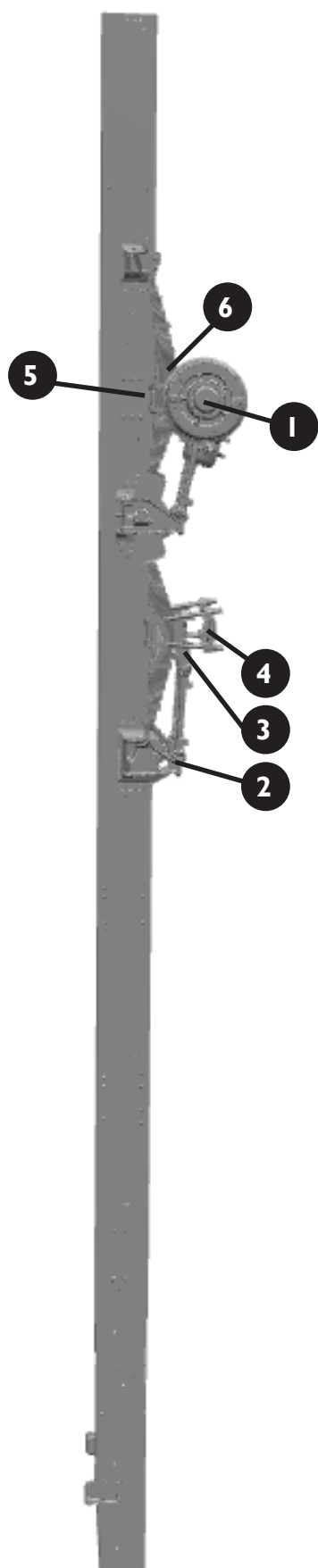

## Detalhes A, B, C, e D

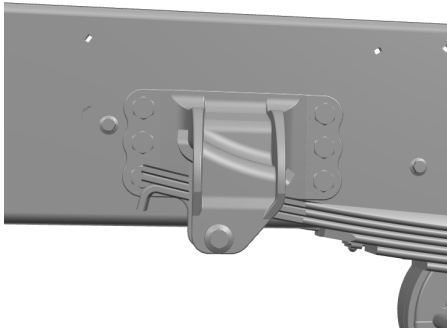

Detalhe A

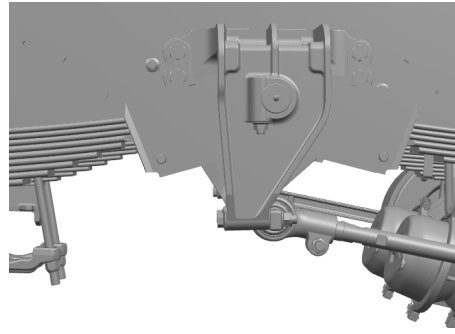

Detalhe B

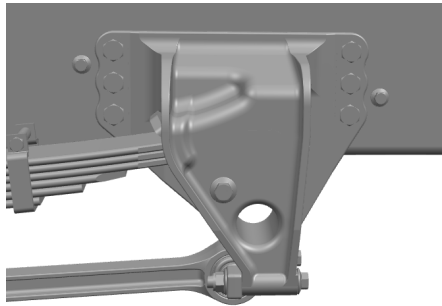

Detalhe C

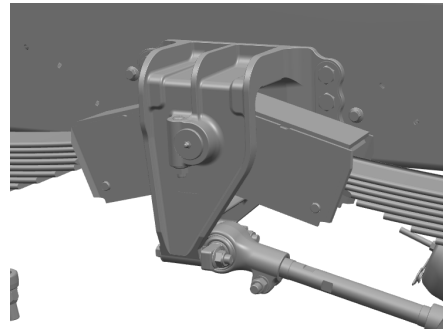

Detalhe D

## MODIFICAÇÕES NAS INSTALAÇÕES DE AR E ESCAPAMENTO DO MOTOR



## Advertência

As características dos sistemas de aspiração de ar do motor e de escapamento não devem ser modificadas sem autorização da **IVECO**.

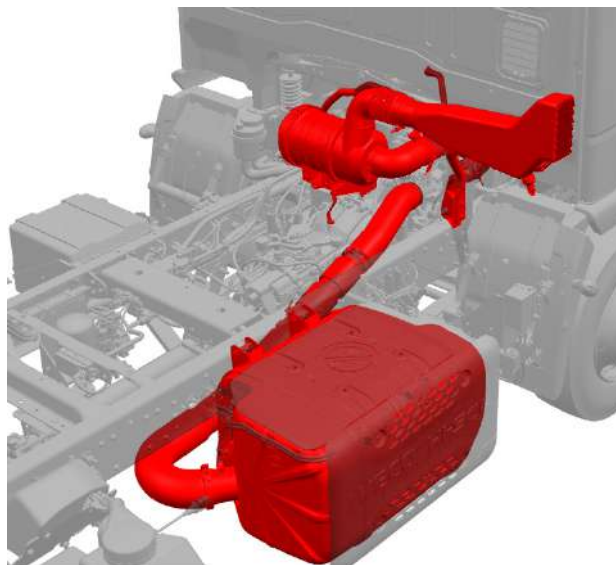

Nenhuma operação deve modificar a depressão da admissão e a contrapressão do escapamento que são indicados na tabela.

### Contrapressão máxima admissível a regime nominal e a plena carga

Modelo	Versões	Motor	Contrapressão máx. no escapamento (kPa)	Contrapressão máx. admissão (kPa)
Tector	9-190	F4AFE411Y	25	-6,5
	11-190		25	-6,5
	15-210	F4AFE411Z	25	-6,5
	17-210		25	-6,5
	17-280	F4AFE611Z	25	-6,5
	17-280T		25	-6,5
	24-280	F4AFE611Z	25	-6,5
	17-320	F4AFE611D	25	-6,5
	17-320T		25	-6,5
	17-320C		25	-6,5
	24-320	F4AFE611D	25	-6,5
	27-320		25	-6,5

As tubulações deverão ser colocadas o mais retas possível e as curvas deverão ter ângulos não superiores a 90° e raios não inferiores a 2,5 vezes o diâmetro externo. Evitar os estrangulamentos e adotar seções úteis iguais ou maiores que as originais, pelas conexões do tubo de admissão (em cuja superfície interior não deve haver rebarbas de solda nem arestas). Não deve entrar nem água nem poeira.

Manter distâncias adequadas entre a tubulação de escapamento e a instalação elétrica, as tubulações de plástico do combustível (mín. 100 mm), a roda sobressalente (mín. 150 mm), etc. Se as distâncias forem inferiores (por exemplo, 80 mm), deverão ser instaladas proteções especiais de chapa. Posteriores reduções requerem a utilização de isolantes térmicos ou a substituição das tubulações de plástico por outras de aço. Deverá ser verificada a eventual necessidade de uma nova homologação do sistema se a norma nacional exigir (ruídos, fumaças).

A tomada de ar deverá estar colocada de maneira que se evite a aspiração do ar quente do motor e/ou de ar com poeira, ou infiltrações de chuva ou neve. A superfície das aberturas para as tomadas de ar não deve ser menor que o dobro da seção mestra da tubulação situada mais acima do filtro nem menor que a original. Tais aberturas (por exemplo, furos de grade) deverão ter as dimensões mínimas adequadas para que não possam ser obstruídas (ver figura a seguir).



#### Advertência



Não é permitido alterar ou substituir o filtro de ar original. Não são admitidas modificações no corpo do silenciador. Também não são admitidas intervenções sobre dispositivos (injetores, central eletrônica do motor, etc.) que podem alterar o bom funcionamento do motor e influenciar nas emissões dos gases do escapamento.

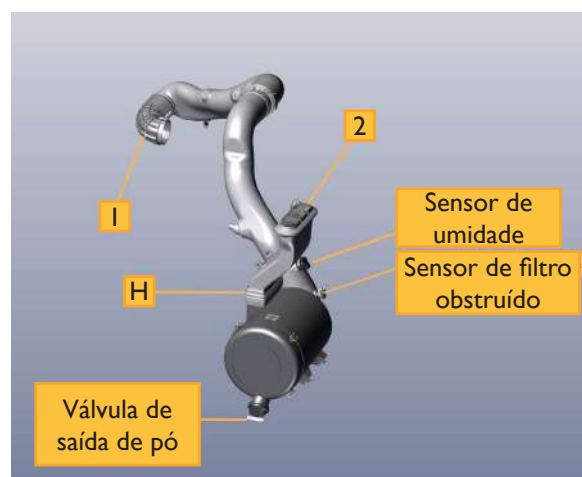
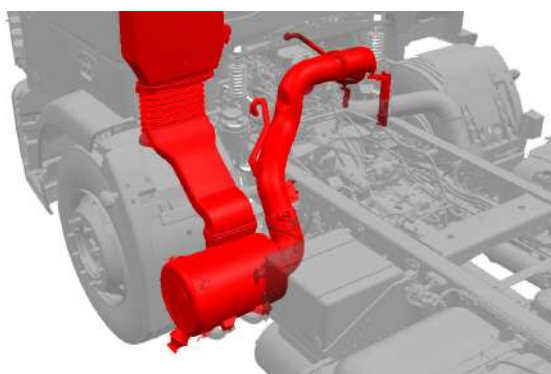

1. Seção de passagem de ar = Área de entrada de ar no filtro.
2. Tomada de ar = 2 áreas de entrada de ar no filtro. A tomada de ar deverá ter uma seção equivalente a 2 vezes a área de entrada de ar no filtro.
- H. Diâmetro da boca por onde ingressa o ar no filtro.

## MODIFICAÇÕES NA INSTALAÇÃO DE ARREFECIMENTO DO MOTOR, AQUECIMENTO E AR-CONDICIONADO

Não deverão ser alteradas as condições de bom funcionamento da instalação original, sobretudo no que se refere ao radiador, a superfície livre do radiador e as tubulações (dimensão e percurso). De qualquer modo, quando for necessário realizar transformações que exigirem intervenções na instalação de arrefecimento do motor, levar em consideração:

- Deverá ser garantida a máxima saída de ar a partir do alojamento do motor mediante proteções e defletores, certificando-se que não permaneça ou recircule ar quente. Não deverá ser alterado o desempenho do ventilador.
- A eventual instalação das tubulações de água não deverá criar obstáculos ao enchimento completo do circuito (que deve ser realizado com um jato contínuo, sem que transborde pelo bocal de enchimento) e o fluxo regular de água e não deverá alterar a temperatura máxima de estabilização da água, inclusive nas condições de utilização mais severas.
- O percurso das tubulações deverá ser realizado de maneira que seja evitada a formação de bolhas de ar (por exemplo, eliminando curvas de sifão e efetuando as sangrias necessárias) que possam criar obstáculos à circulação da água. Por esse motivo é necessário controlar que o enchimento da bomba d'água, no momento da partida do motor e seu funcionamento em regime mínimo, seja imediato (efetuar eventualmente algumas acelerações), inclusive com o circuito não pressurizado. Durante o controle, comprovar que a pressão de abastecimento da bomba d'água, com o motor em regime máximo a vazio, não seja inferior a 1 bar.
- Se for necessário modificar a instalação de arrefecimento do motor, restabelecer as proteções do radiador.



## Instalação de um sistema de aquecimento adicional

Quando for necessário dispor de uma instalação suplementar de aquecimento, é aconselhável utilizar os tipos previstos pela **IVECO**.

Nos veículos nos quais a **IVECO** não previu aquecedores suplementares, a instalação será realizada seguindo as indicações fornecidas pelo fabricante dos aparelhos (por exemplo, colocação da caldeira, tubulações, instalação elétrica, etc.) e segundo as indicações que fornecemos a seguir.

Deverão ser respeitadas todas as disposições legais concernentes ao tema (por exemplo, testes, equipamentos especiais para o transporte de mercadorias perigosas, etc.), e os desempenhos de aparelhos do veículo que estejam sujeito a homologação não poderão ser alterados.

### Notas importantes:

- Assegurar o correto funcionamento dos órgãos e instalações do veículo (por exemplo, a refrigeração do motor).
- Na instalação elétrica, comprovar que a capacidade das baterias e a potência do alternador sejam suficientes para absorver uma maior quantidade de corrente.
- Colocar um fusível de proteção no novo circuito.
- Para extrair o combustível, conectar a instalação de alimentação de um tanque suplementar, situado na tubulação de retorno do combustível ao motor. A instalação poderá ser conectada diretamente ao tanque do veículo apenas na condição de que seja produzida com independência da alimentação do motor e de que o novo circuito tenha uma estanqueidade perfeita.
- Definir o percurso das tubulações e dos cabos elétricos, a colocação das braçadeiras e dos acoplamentos flexíveis, levando em consideração as dimensões e a influência do calor nos diversos órgãos do chassi. Evitar instalações cuja disposição possa ser perigosa durante a marcha, e utilizar proteções adequadas quando for necessário.

Quando a instalação dos aquecedores de água afetar os circuitos originais do aquecimento do veículo e da refrigeração do motor, para obter um bom funcionamento da instalação e garantir a segurança do original, será necessário:

- Definir, com especial atenção, os pontos de conexão da instalação suplementar com a original de acordo com o preestabelecido pela **IVECO**.
- Proceder a uma colocação racional das tubulações, evitando estrangulamentos e percursos de sifão (curvas excessivas).
- Aplicar as válvulas de sangria necessárias (pontos de sangria) para garantir um enchimento correto da instalação.
- Garantir a possibilidade do esvaziamento completo do circuito, prevendo eventuais tampões suplementares.
- Adotar, onde forem necessárias, as adequadas proteções para limitar as perdas de calor.

Quando for instalado um aquecedor na cabine, será necessário instalar o escapamento em um ponto adequado para evitar que os produtos gasosos da combustão fiquem encerrados no interior do veículo e para que o ar quente seja distribuído de maneira uniforme sem gerar fluxos diretos.

A disposição da instalação deverá permitir um bom acesso e garantir uma rápida manutenção.

## Instalação de um sistema de ar-condicionado

Se for necessário dispor de um sistema de ar-condicionado, é aconselhável adotar, quando disponíveis, os originais previstos pela **IVECO**.

Quando isso não for possível, além de respeitar as indicações fornecidas pelo fabricante da instalação, deve-se levar em consideração o seguinte:

- A instalação não deverá alterar o bom funcionamento dos órgãos do veículo que podem ser afetados pela modificação.
- Para a instalação elétrica, comprovar que a capacidade das baterias e a potência do alternador sejam capazes de absorver uma maior quantidade de corrente (ver capítulo - Especificações técnicas dos modelos).
- Colocar um fusível de proteção no novo circuito.
- Em acordo com a **IVECO**, estabelecer as modalidades de instalação do compressor, se for aplicado ao motor.
- Definir o percurso das tubulações e dos cabos elétricos, a colocação das braçadeiras e dos acoplamentos flexíveis, levando em consideração as dimensões e a influência do calor nos diversos órgãos do chassi. Evitar instalações cuja disposição possa ser perigosa durante a marcha, usando proteções adequadas quando for necessário.
- Cuidar de toda a montagem da instalação a fim de permitir um bom acesso e garantir uma manutenção rápida. O implementador deverá encarregar-se de fornecer, na entrega do veículo, as instruções necessárias de serviço e manutenção.

Recomendações em função do tipo de instalação:

### a) Instalação situada no interior da cabine

A colocação do condensador não deve influenciar negativamente nas características de arrefecimento originais do motor do veículo, nem provocar uma redução da área exposta do radiador.

A melhor solução prevê a colocação do condensador combinado com o radiador do motor, mas em um alojamento específico, devidamente ventilado.

A colocação do grupo evaporador e ventilador na cabine (nos casos em que não tenha sido prevista diretamente pela **IVECO**) deverá ser desenvolvida de maneira que não influencie negativamente na funcionalidade dos comandos e na acessibilidade dos aparelhos.

### b) Instalação de ar-condicionado colocado sobre o teto da cabine.

Ao colocar componentes (condensador, evaporador e ventilador) diretamente sobre o teto da cabine, será necessário comprovar que o peso dos aparelhos não supere o peso permitido sobre a cabine. O implementador também montará os reforços necessários a aplicar no teto, em função do peso do grupo e da importância da intervenção efetuada.

Para aplicações especiais com compressor de origem não **IVECO** (por exemplo, box refrigerador) é necessário contatar as oficinas **IVECO** correspondentes.

## DESLOCAMENTOS DE ÓRGÃOS E FIXAÇÃO DE GRUPOS E EQUIPAMENTOS ADICIONAIS

Quando, ao aplicar os equipamentos, for necessário deslocar alguns grupos (componentes, tanque de combustível, baterias, roda sobressalente, etc.), o deslocamento será possível desde que não seja afetado o bom funcionamento dos grupos, que seja restabelecido o mesmo tipo de acoplamento original e não seja alterada basicamente sua posição em sentido transversal sobre o chassi do veículo quando seu peso o requerer.

Para os veículos que não tiverem suporte para roda sobressalente e para os veículos nos quais for necessário trocar o suporte da roda sobressalente, esta deverá ser colocada com o objetivo de facilitar as manobras de desmontagem.

Para fixar a roda sobressalente aplicando um suporte ao costado da longarina, aconselhamos fixar uma placa de reforço local colocada dentro ou fora da própria longarina, dimensionada adequadamente em função do peso da roda e da existência ou não de outros reforços na longarina.

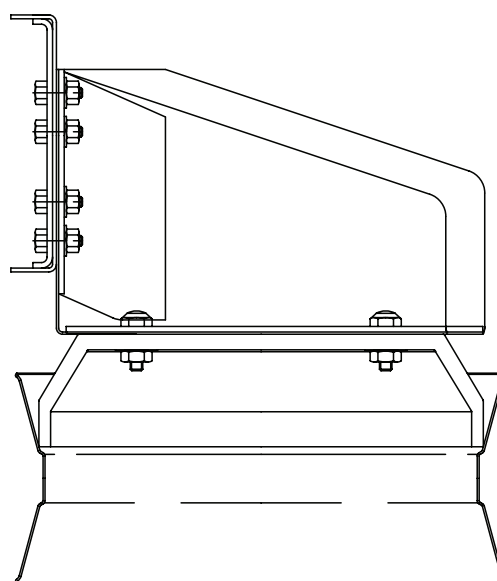
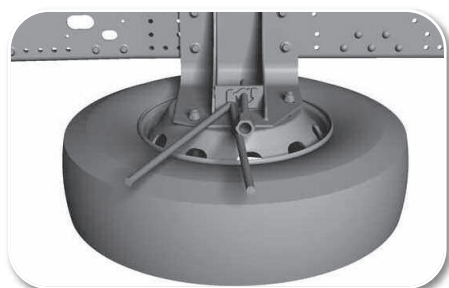

Para limitar os esforços torcionais sobre o chassi do veículo, aconselhamos efetuar a instalação do suporte da roda sobressalente contando com uma travessa, especialmente quando se tratar de grupos de peso elevado. Da mesma maneira deve-se atuar na instalação de grupos suplementares como tanques, compressores, etc.

Será necessário levar em consideração sua colocação no momento de dividir os pesos. Em todas essas aplicações deverá sempre estar garantida uma margem suficiente no que diz respeito a sua altura do solo, em função do uso do veículo.

Os furos a realizar para os novos arranjos deverão estar situados na alma da longarina, procurando utilizar na medida do possível os furos já existentes.

### Tanque de combustível

Quando for difícil acessar o tanque de combustível devido à superestrutura, é possível colocar as cintas de sustentação do tanque mais abaixo da furação (45 mm), controlando para que seja respeitada a altura mínima do solo.

Se a capacidade do tanque não for suficiente, é possível:

I. Adotar um tanque original **IVECO** maior.

A tabela seguinte apresenta os tipos disponíveis com suas dimensões máximas, sendo importante certificar-se de que a instalação do mesmo seja compatível com a configuração original do veículo. Os veículos Iveco saem de fábrica com a seguinte configuração de reservatórios:

- Um tanque de combustível de 150 ou 275 litros em plástico, conforme aplicação de cada modelo.
  - Opcional de um tanque de 400 litros
  - Opcional de dois tanques fabricados em alumínio: um de 400 litros + outro de 300 litros
  - Opcional de um segundo tanque com 275 litros em plástico.
  - Um tanque plástico de Ureia de 21 litros ou, para as versões com tanque duplo de combustível, 50 litros.
- Dimensões máximas do tanque de combustível B X H X L



Modelos	Dimensões (mm)		
	B	H	L
90 Litros (Plástico)	494	329	754
150 Litros (Plástico)	521	361	1209.5
275 Litros (Plástico)	644	538	1050
300 Litros (Alumínio)	684.9	624.9	770
400 Litros (Alumínio)			1020

- Instalar um tanque adicional.

A solução mais completa é adotar para o tanque adicional o mesmo esquema do circuito original e utilizar os componentes originais, principalmente o indicador de nível de combustível. Se for instalado um comutador poderão ser utilizados alternativamente ambos os tanques.

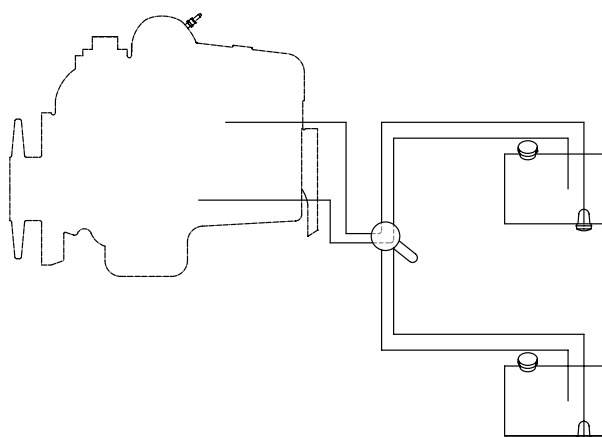

É aconselhável aplicar o esquema anterior quando o tanque acrescentado se encontra do lado oposto do chassi em relação ao original. Quando, ao contrário, os tanques estão no mesmo lado, é possível a solução que prevê abastecer o tanque original conectando os tanques com um tubo flexível (pelo menos em parte). Os tubos acrescentados deverão garantir uma perfeita estanqueidade, ter dimensões internas não inferiores às originais e características técnicas homogêneas às previstas na instalação original e estar adequadamente fixadas.



#### Advertência

A aplicação deverá ser submetida ao INMETRO e deverá também ser realizada em pleno respeito às disposições das normas vigentes. (Ver Resolução 181 de 01 de Setembro de 2005 e Resolução 194 de 26 de Maio de 2006).

## Aplicação de um freio retardador

É possível instalar um freio suplementar, sob prévia autorização da **IVECO**, (por exemplo, elétrico com correntes parasitárias ou hidráulico) na transmissão (montagem separada).

A aplicação será realizada pelo fabricante do freio através de suas oficinas autorizadas, cumprindo o especificado na legislação vigente. A oficina autorizada para a aplicação do freio será responsável pelo correto funcionamento, pelo dimensionamento dos elementos de ancoragem e pela boa execução do trabalho.

A documentação técnica necessária para efetuar a instalação poderá ser solicitada à **IVECO**. As informações sobre a instalação elétrica de cada modelo constam dos manuais de reparação, disponíveis na **Rede de Assistência IVECO**. Quando for requerida a aplicação de isolantes térmicos, sua colocação deverá ser efetuada utilizando materiais adequados segundo o estabelecido pelas normas vigentes e garantindo sua eficácia.

Para o arrefecimento dos retardadores hidráulicos, é permitido conectar os mesmos com o circuito de arrefecimento do motor, com a condição de que isso não comporte em nenhum caso a superação da temperatura máxima admitida do líquido na instalação original. Em caso contrário, deverá ser instalado um circuito de arrefecimento separado.

Se for necessária a instalação de trocadores de calor suplementares, suas dimensões deverão ser definidas pelo fabricante do retardador. Sua posição não deverá alterar a funcionalidade do sistema de arrefecimento original do veículo.

Entrar em contato com a **IVECO** para otimizar a aplicação.

## Utilização do ar da instalação pneumática

É permitida a utilização de pequenas quantidades de ar do tanque dos serviços auxiliares para o acionamento dos dispositivos acrescentados (por exemplo, acionamento da tomada de força), com a condição de que esteja intercalada na nova derivação uma válvula com retorno limitado, com pressão controlada de 8,5 bar que impeça a tomada de ar abaixo do referido valor.

A tomada de ar pode ser realizada inclusive diretamente na APU (Unidade de Processamento de Ar) no pórtico 24.

Para os veículos NEF4, em adição ao pórtico 24 da APU, pode-se retirar o ar da flauta de distribuição e, para os NEF6, do reservatório de ar de sistemas auxiliares. Uma outra alternativa seria, para veículos que não possuem suspensão pneumática, retirar o ar do pórtico 26 da APU.

Se forem instalados equipamentos pneumáticos adicionais, o uso da carga do compressor não deverá ser superior em 35% do tempo de funcionamento do mesmo.

Se for necessário mais ar, deverá ser previsto um tanque de ar suplementar. Neste caso deverá ser comprovado se com o compressor de ar de série serão respeitados os tempos de enchimento dispostos pelas normas para o sistema de frenagem.

Se for necessário, deverá ser montado um compressor de ar de maior capacidade.



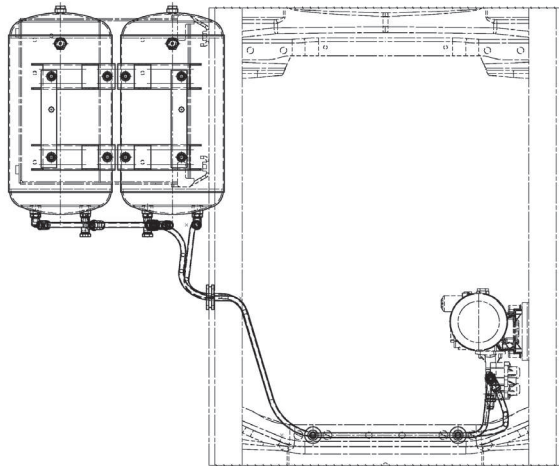
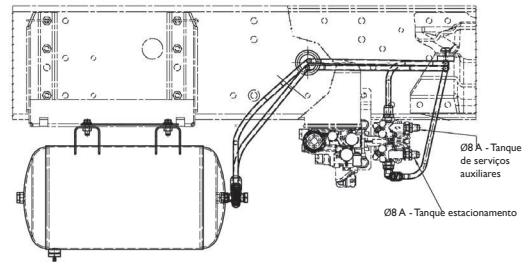
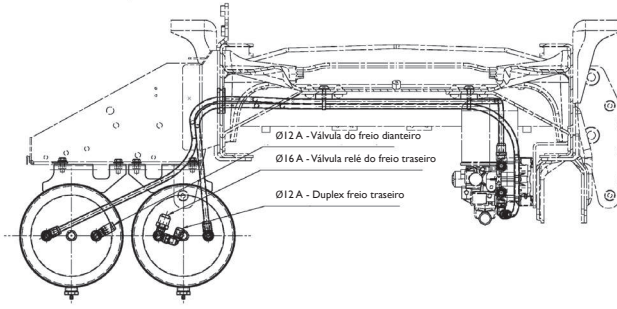

Norma para produção.  
Instalação de freio segundo IVECO Std. 17-2004

Montagem de tubulações com abraçadeiras e  
acoplamentos rápidos segundo  
IVECO Std. 17-2403

Torque para uniões roscadas sem indicação,  
segundo IVECO Std. 17-0912

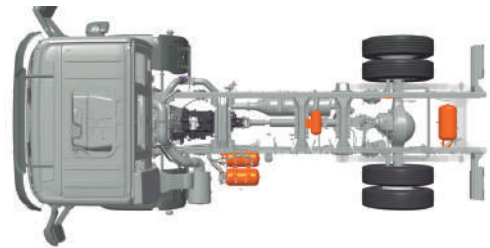

## MODIFICAÇÕES NO SISTEMA DE FRENAGEM

### Generalidades

O sistema de freios, com seus componentes, representa um elemento de grande importância para a segurança do veículo.



#### Advertência

Não são admitidas modificações em aparelhos de regulação, distribuidor, cilindro de freio, válvulas, etc. considerados componentes de segurança.

Qualquer modificação da instalação de freios (modificação dos tubos, montagem de cilindros de serviço adicionais, etc.) deverá ser autorizada pela **IVECO**.

Mandatário para os novos aparelhos as mesmas marcas que equipam o veículo original.

Se as normas legais vigentes preveem, o veículo deverá ser apresentado à autoridade competente para o teste de funcionamento, bem como tomar as medidas necessárias para re-homologação do sistema de freios.

Ao deslocar válvulas de regulação, filtro evaporador, etc., restabelecer o mesmo tipo de instalação prevista originalmente, assegurando seu correto funcionamento.

Em caso de realocar a APU (Unidade de Processamento de Ar) ou de uma instalação que reduza sua ventilação ou seu tubo de alimentação (procedente do compressor), será necessário assegurar que a temperatura de entrada ao mesmo não seja nunca superior a 65 °C em todas as condições de uso do veículo (será efetuada a medição no tubo de alimentação próximo ao secador).

Em caso de mudança de posição da APU (Unidade de Processamento de Ar), o prolongamento dos tubos não deve ser efetuado com sifão e, além disso, o tubo de descarga da APU (Unidade de Processamento de Ar) não deve ter sifões. O comprimento original do tubo de alimentação deve ser considerado como o mínimo.



#### Advertência

Não situar sobre a estrutura elementos que impeçam a substituição do cartucho da APU (Unidade de Processamento de Ar).

## Tubulações dos freios



### Advertência

É absolutamente proibida a soldagem das tubulações.

Em caso de modificações na distância entre-eixos ou no balanço traseiro do chassi, os tubos dos freios afetados serão substituídos preferencialmente com tubos novos de uma só peça. Nos casos em que não for possível, serão adotadas conexões do mesmo tipo que as usadas originalmente no veículo. Nesse caso, respeitar as dimensões mínimas interiores dos tubos existentes.

As características e o material das novas tubulações devem corresponder aos utilizados originalmente no veículo. A montagem será efetuada de forma que a instalação fique convenientemente protegida.

Para o fornecimento dos materiais e sua montagem, aconselhamos dirigir-se a Rede de Assistência **IVECO** ou a oficinas especializadas.

## Tubos metálicos

Para os tubos da instalação pneumática que estão situados entre o compressor de ar e o grupo de regulação, os acréscimos e as substituições deverão contemplar:

- Para os tubos do compressor (materiais, dimensões): EN 10305-1
- Raios de curvatura (referidos à linha média do tubo): mínimo de 2 vezes  $\varnothing$  exterior do tubo

Torques de torção:

- Tubos do compressor  $\varnothing$  18 x 14 (conexões M 26x1,5): 110 x 120 Nm

## Tubos de material plástico

Na montagem dos novos tubos e na substituição de outros deverá ser levado em consideração que não está autorizado material plástico nas seguintes condições:

- Na linha do compressor.
- Nas regiões onde a temperatura poderia superar os 80 °C (por exemplo, a 100 mm do sistema de escapamento do motor).
- Entre o chassi e os órgãos móveis, onde serão utilizados tubos flexíveis específicos.
- Nas linhas hidráulicas.

As intervenções devem considerar:

- Materiais e dimensões: Norma DIN 74324 (IVECO • 18-0400) (pressão máx. de serviço 11 bar)
- Raios de curvatura (com referência ao ponto médio do tubo): mínimo 6 (mm)  $\varnothing$  exterior

## Preparação e montagem

A montagem das conexões deve ser feita diretamente na peça de interface. Para as roscas métricas respeitar o torque da tabela abaixo



Rosca	Torque de aperto recomendado	Torque de aperto máximo
G 1/8"	15 Nm	18 Nm
G 1/4"	24 Nm	28 Nm
M 10 x 1.0	15 Nm	18 Nm
M 12 x 1.5	20 Nm	24 Nm
M 14 x 1.5	24 Nm	28 Nm
M 16 x 1.5	30 Nm	35 Nm
M 22 x 1.5	34 Nm	40 Nm
M 26 x 1.5	43 Nm	50 Nm

Quando se aplicam conexões com adaptadores, os torques de montagem recomendados estão detalhados abaixo.

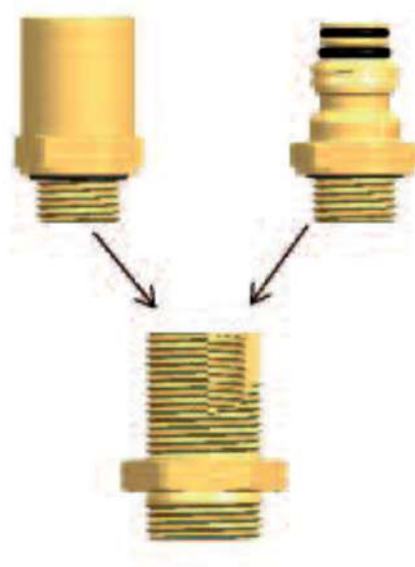

Rosca	Torque de aperto recomendado	Torque de aperto máximo
M 10 x 1.0	10 Nm	12 Nm
M 12 x 1.5	14 Nm	16 Nm
M 16 x 1.5	20 Nm	24 Nm

Para as roscas cônicas respeitar a tabela abaixo.



Rosca	Torque de aperto recomendado	Torque de aperto máximo
1/8 - 27 NPTF	15 Nm	18 Nm
1/4 - 18 NPTF	24 Nm	28 Nm
3/4 - 18 NPTF	32 Nm	38 Nm
1/2 - 18 NPTF	36 Nm	42 Nm
R 1/4"	24 Nm	28 Nm
R 3/8"	32 Nm	38 Nm
R 1/2"	36 Nm	42 Nm
R 5/8"	43 Nm	50 Nm

O tubo deve ser cortado em 90°, com desvio máximo admissível de 10°, utilizando ferramenta específica afim de impedir imperfeições que reduzam a estanqueidade.

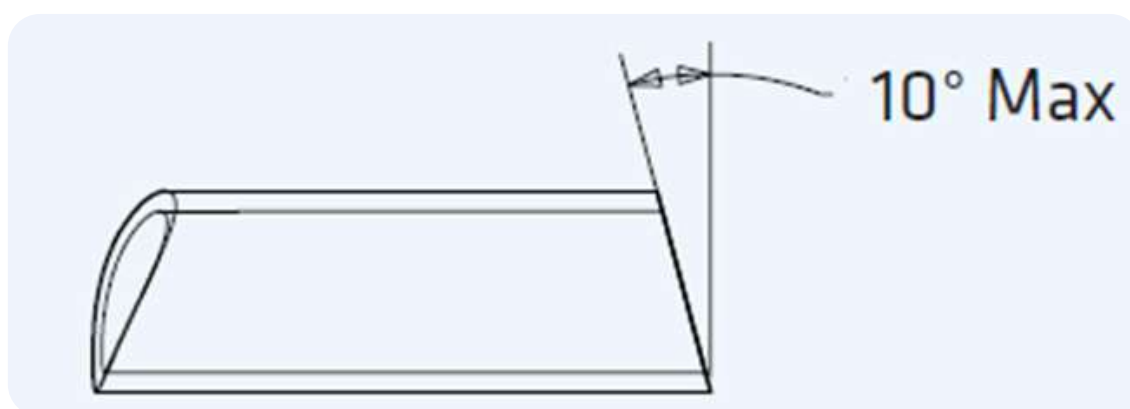

O tubo pode ser montado à mão sem a necessidade de utilização de nenhuma ferramenta. A montagem é simplificada empurrando e girando o tubo ao mesmo tempo. O posicionamento é realizado de acordo com o princípio aderência/vedação:

1. Aderência: Passando o anel de aderência.
2. Vedação: Passando o “anel O” de vedação principal.

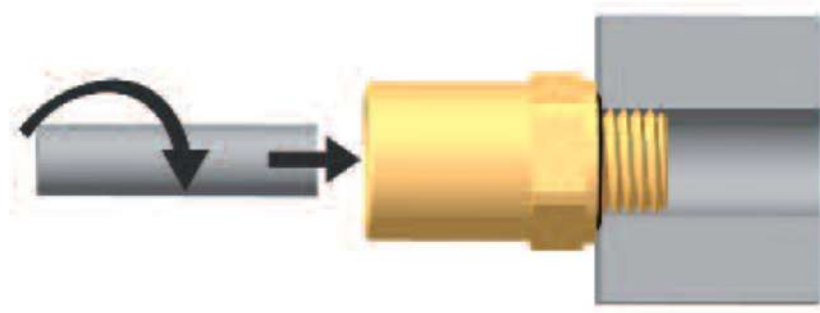

Quando o tubo passa pelo anel de aderência, não é mais possível retirá-lo. Antes de atingir o batente no máximo comprimento de montagem, um pequeno clipe mecânico é liberado (condição de “vedação”), assegurando a correta montagem. As forças máximas necessárias para correta montagem do tubo estão indicadas abaixo.

Ø externo do tubo	Comprimento de montagem	Força máxima de montagem
4 mm	17,2 mm	70 N
6 mm	19,5 mm	80 N
8 mm	20,5 mm	90 N
10 mm	24,0 mm	100 N
12 mm	25,0 mm	110 N
15 mm	27,0 mm	125 N
16 mm	27,0 mm	130 N

O diâmetro do tubo, tolerâncias, ovalização e qualidade de corte podem afetar as forças para montagem do tubo

Uma marcação para controle visual do comprimento de montagem é opcional e está indicado na tabela acima.

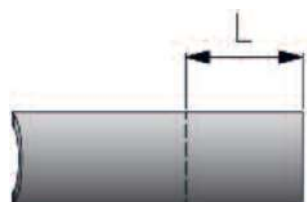

Caso o tubo não seja corretamente montado (“empurrado” para dentro da conexão), ou seja, passando somente o anel de aderência, um “ruído” poderá ser ouvido, e um vazamento controlado e mensurável ocorrerá.

Dependendo da dimensão do tubo, ele poderá ser re-empurrado sob pressão e, em seguida, estará 100% selado.

Não é permitido misturar as conexões com as de outros fornecedores (não possuem intercambiabilidade). As conexões devem ser montadas seguindo o torque recomendado. Retire a capa de proteção imediatamente antes de montá-la.

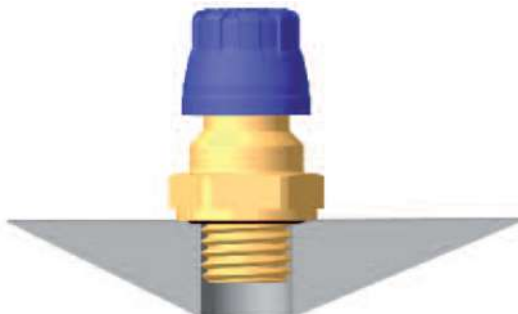

As conexões são montadas nos blocos em dois passos, sendo pressionadas com as mãos e podem ser rotacionadas para melhor posicionamento.



Quando atingir somente a primeira posição (segurança) um vazamento controlado será verificado (levemente audível). Dependendo da dimensão e acessibilidade a conexão poderá ser re-pressionada sob pressão e, em seguida, estará selada.

Para a montagem das travas seguir os passos abaixo

1. Pressione a trava e o bloco em conjunto.
2. Conecte este conjunto (1ª posição de segurança).
3. Defina a orientação.
4. Clique o conjunto montado até a posição 2 (travamento).



Os blocos com as conexões podem ser desmontados com a utilização de um alicate (conforme imagem). As peças são reutilizáveis.



Instruções para liberação do tubo da conexão

1. Empurre o tubo para o fundo do acoplamento para mover o anel de aderência para fora da posição de bloqueio.



2. Verifique se a ferramenta de liberação não está danificada. Caso esteja deve ser substituída. Aplique a ferramenta de liberação no tubo garantindo o correto contato entre esta e o tubo.



3. Verifique se a ferramenta de liberação não está danificada. Caso esteja deve ser substituída. Aplique a ferramenta de liberação no tubo garantindo o correto contato entre esta e o tubo.



4. Enquanto empurra a ferramenta de liberação, puxe o tubo para fora. A liberação pode ser simplificada girando o tubo. Remova a ferramenta de liberação.



5. Para uma possível remontagem do tubo, assegure que a extremidade do tubo esteja limpa e intacta. Caso contrário, cortar a extremidade do tubo. Limpe o interior da conexão com ar comprimido para remover uma eventual contaminação. Garantir que não exista sujeira no interior da conexão. Montar o tubo limpo.

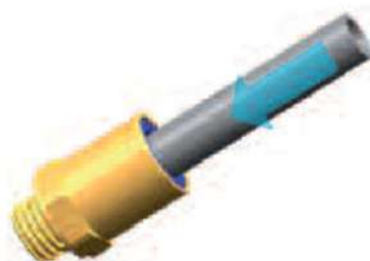

OBS.: Recomenda-se que cada conexão tenha, no máximo, 5 processos de montagem/desmontagem.

6. Nos casos em que a ferramenta de liberação dos tubos não estiver disponível, a conexão poderá ser liberada juntamente com o tubo. A conexão vai girar no tubo.



## Circuito pneumático (Euro 6)

### Tector 4x2 NEF 4 9/IIT (Euro 6)

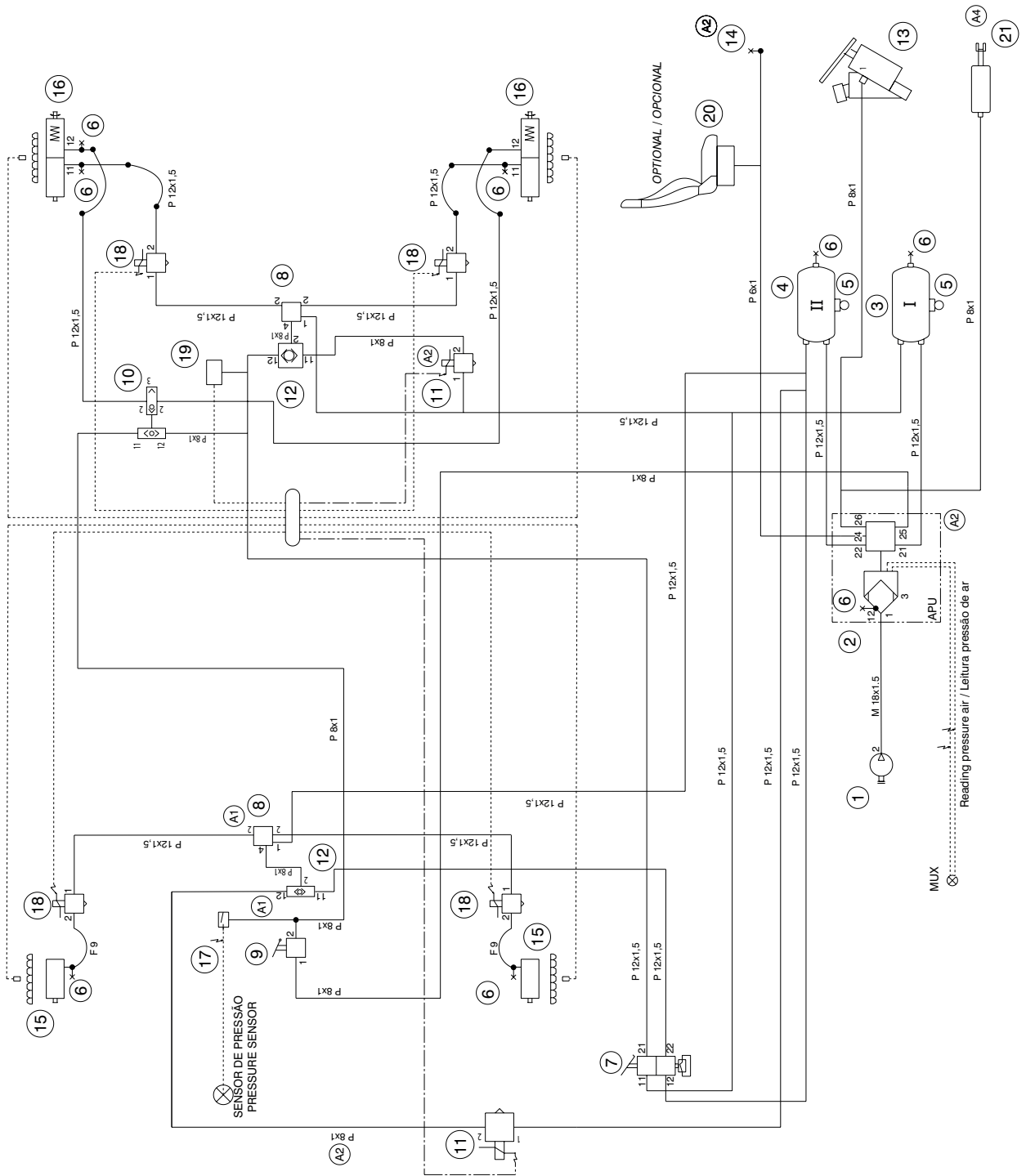

Item	Descrição				
1	Compressor de ar (318 cm <sup>3</sup> )				
2	Válvula APU	Válvula 6 vias	Pressão de abertura	21-22	9,0 + 0 / -0,3 bar
				23-24-25 26-27-28	7,5 + 0 / -0,3 bar
			Pressão de abertura da válvula de segurança integrada	13 + 4 bar	
		Limitador de pressão	21-22	-----	
			23-24-25 26-27-28	8,5 + 0 / -0,4 bar	
		Pressão de regulagem	Pressão de trabalho	Pe max = 13 bar	
Pressão de fechamento	11,1 ± 0,2 bar				
3	Cilindro primário (20 Litros)				
4	Cilindro Secundário (20 Litros)				
5	Válvula descarga manual				
6	Válvula tomada de pressão				
7	Válvula freio serviço				
8	Válvula relé				
9	Válvula Freio Estacionamento				
10	Válvula descarga rápida conjugada				
11	Válvula solenoide				
12	Válvula duas vias				
13	Mini servoembregem				
14	Tomada de pressão para acessórios				
15	Câmara de freio membrana				
16	Cilindro freio combinado				
17	Sensor de pressão (6,6 bar)				
18	Válvula moduladora ABS				
19	Sensor de pressão				
20	Assento pneumático				
21	Cilindro escravo com assistência pneumática				

### Tector 4x2 NEF 4 I5/I7T (Euro 6)

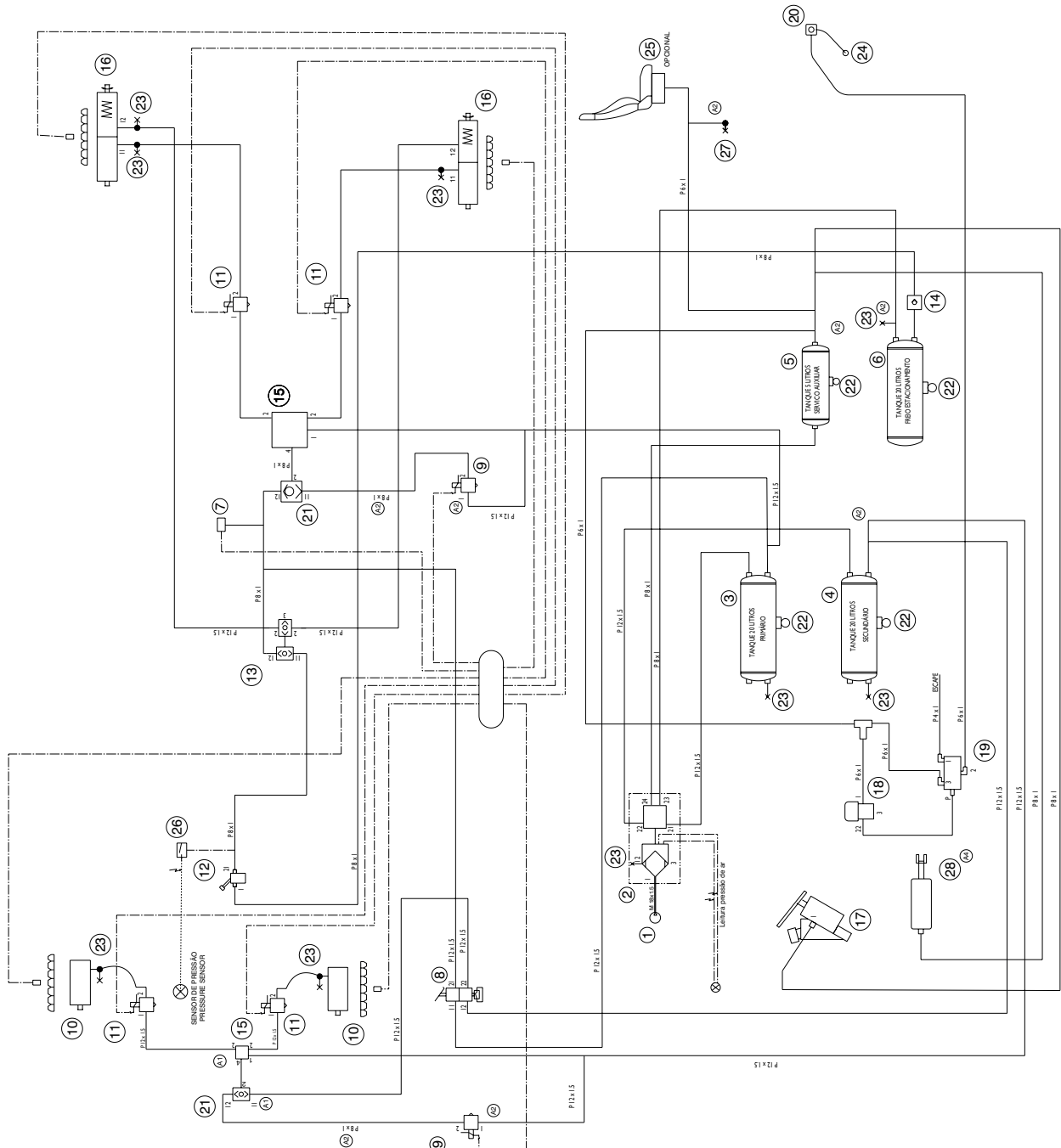

Item	Descrição						
1	Compressor de ar (318 cm <sup>3</sup> )						
2	Válvula APU	Válvula 6 vias	Pressão de abertura	21-22	7,5 + 0,3 bar		
				23	5,35 + 2,15 bar		
				24-26	7,5 + 0,1 / - 0,2 bar		
					Pressão de abertura da válvula de segurança integrada	13 + 4 bar	
				Limitador de Pressão	21-22	-----	
					23-24	8,5 + 0 / - 0,3 bar	
					26	8,5 + 0 / - 0,5 bar	
		Pressão de regulagem	Pressão de trabalho	Pe max = 13 bar			
			Pressão de fechamento	11 ± 0,2 bar			
3	Cilindro primário (20 Litros)						
4	Cilindro Secundário (20 Litros)						
5	Cilindro de serviços auxiliares (5 Litros)						
6	Cilindro estacionamento - reboque (20 Litros)						
7	Sensor de pressão						
8	Válvula freio serviço						
9	Válvula solenoide						
10	Câmara de freio membrana						
11	Válvula moduladora ABS						
12	Válvula freio estacionamento						
13	Válvula descarga rápida conjugada						
14	Válvula unidirecional						
15	Válvula relé						
16	Cilindro freio combinado						
17	Mini servoembreagem						
18	Válvula manual comando alta e baixa						
19	Válvula inversora 3/2 vias						
20	Válvula descarga rápida						
21	Válvula duas vias						
22	Válvula descarga manual						
23	Válvula tomada de pressão						
24	Conexão pneumática sob ponte						
25	Assento pneumático						
26	Sensor de Pressão (6,6 bar)						
27	Tomada de pressão para acessórios						
28	Cilindro escravo com assistência pneumática						

Tector 4X2 NEF 6 sem reboque - transmissão manual (Euro 6)

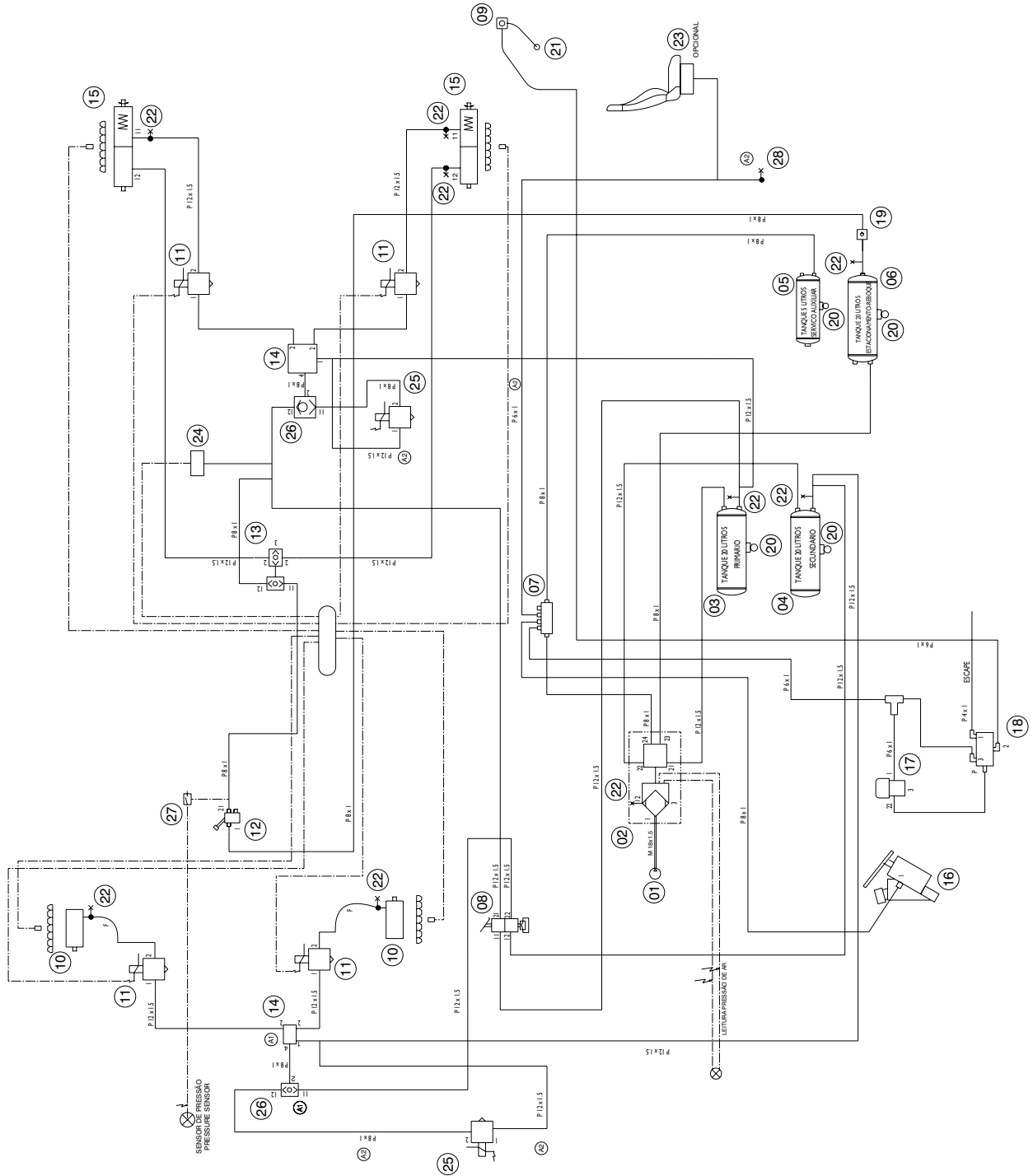

Item	Descrição			
1	Compressor de ar (318 cm <sup>3</sup> )			
2	Válvula APU	Válvula 6 vias	Pressão de abertura	21-22      7,5 + 0,3 bar
				23      5,35 + 2,15 bar
				24-26      7,5 + 0,1 / - 0,2 bar
			Pressão de abertura da válvula de segurança integrada	13 + 4 bar
		Limitador de Pressão	21-22	-----
			23-24	8,5 + 0 / - 0,3 bar
			26	8,5 + 0 / - 0,5 bar
		Pressão de regulação	Pressão de trabalho	Pe max = 13 bar
Pressão de fechamento	11 ± 0,2 bar			
3	Cilindro primário (20 Litros)			
4	Cilindro Secundário (20 Litros)			
5	Cilindro de serviços auxiliares (5 Litros)			
6	Cilindro estacionamento - reboque (20 Litros)			
7	Distribuidor			
8	Válvula freio serviço			
9	Válvula descarga rápida			
10	Câmara de freio membrana			
11	Válvula moduladora ABS			
12	Válvula Freio Estacionamento			
13	Válvula descarga rápida conjugada			
14	Válvula relé			
15	Cilindro freio combinado			
16	Mini servoembreagem			
17	Válvula manual comando alta e baixa			
18	Válvula inversora 3 / 2 vias			
19	Válvula unidirecional			
20	Válvula descarga manual			
21	Conexão pneumática sob a ponte			
22	Válvula tomada de pressão			
23	Assento pneumático			
24	Sensor de pressão			
25	Válvula solenoide			
26	Válvula duas vias			
27	Sensor de Pressão (6,6 bar)			
28	Tomada de ar para acessórios			

Tector 4X2 NEF 6 com reboque - transmissão manual (Euro 6)

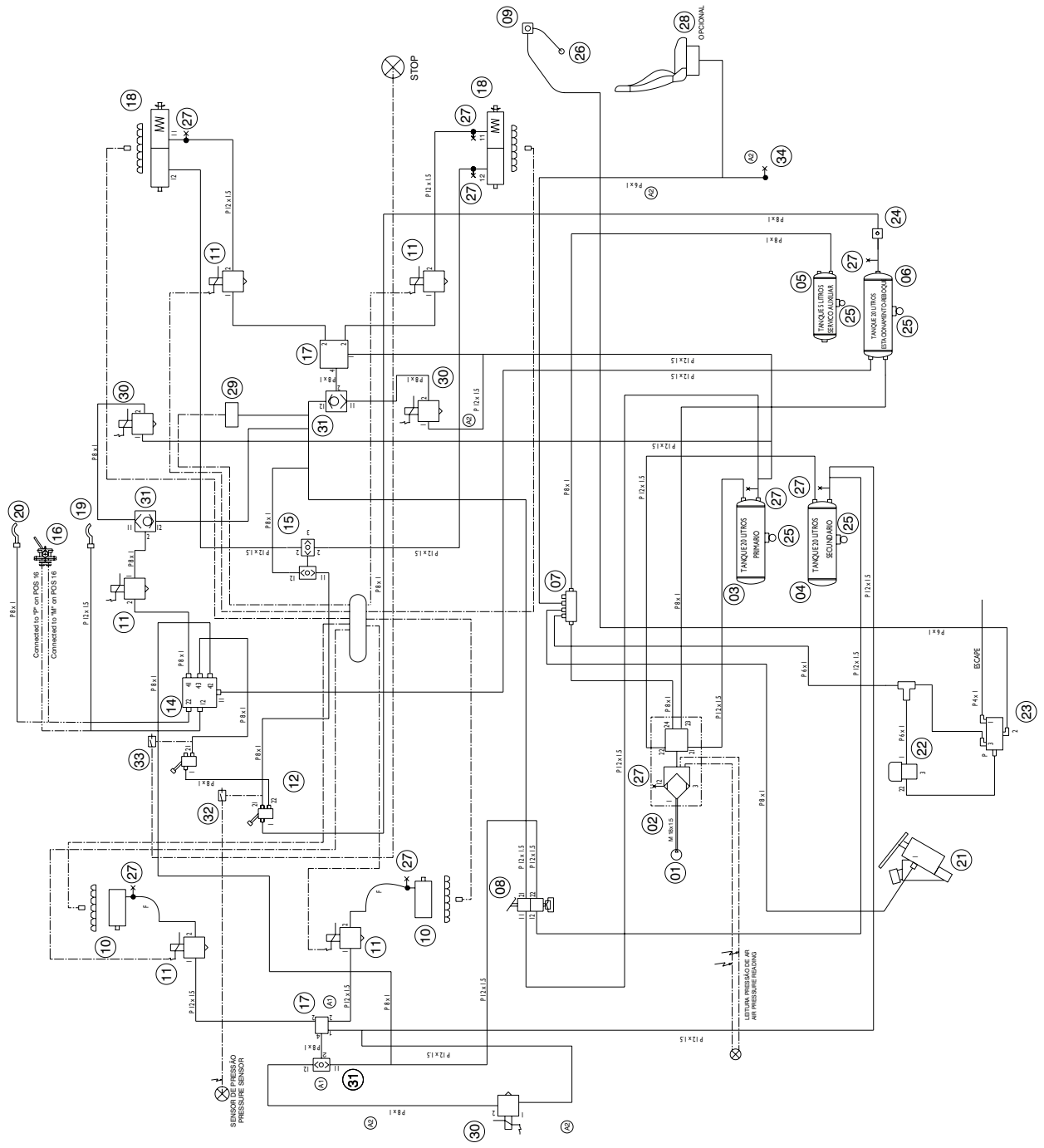

Item	Descrição					
1	Compressor de ar (318 cm <sup>3</sup> )					
2	Válvula APU	Válvula 6 vias	Pressão de abertura	21-22	7,5 + 0,3 bar	
				23	5,35 + 2,15 bar	
				24-26	7,5 + 0,1 / - 0,2 bar	
			Pressão de abertura da válvula de segurança integrada		13 + 4 bar	
			Limitador de Pressão	21-22	-----	
				23-24	8,5 + 0 / - 0,3 bar	
		26		8,5 + 0 / - 0,5 bar		
		Pressão de regulagem	Pressão de trabalho	Pe max = 13 bar		
Pressão de fechamento	11 ± 0,2 bar					
3	Cilindro primário (20 Litros)					
4	Cilindro Secundário (20 Litros)					
5	Cilindro de serviços auxiliares (5 Litros)					
6	Cilindro estacionamento - reboque (20 Litros)					
7	Distribuidor					
8	Válvula freio serviço					
9	Válvula descarga rápida					
10	Câmara de freio membrana					
11	Válvula moduladora ABS					
12	Válvula Freio Estacionamento					
13	Válvula freio reboque					
14	Válvula de controle reboque					
15	Válvula descarga rápida conjugada					
16	Opcional trailer					
17	Válvula relé					
18	Cilindro freio combinado					
19	Válvula reboque (alimentação) vermelho					
20	Válvula reboque (sinal) amarelo					
21	Mini servoembreagem					
22	Válvula manual comando alta e baixa					
23	Válvula inversora 3/2 vias					
24	Válvula unidirecional					
25	Válvula descarga manual					
26	Conexão pneumática sob ponte					
27	Válvula tomada de pressão					
28	Assento pneumático					
29	Sensor de pressão					
30	Válvula solenoide					
31	Válvula duas vias					
32	Sensor de Pressão (6,6 bar)					
33	Sensor de Pressão (6,6 bar)					
34	Tomada de ar para acessórios					

Tector 4X2 NEF 6 sem reboque - transmissão automatizada (Euro 6)

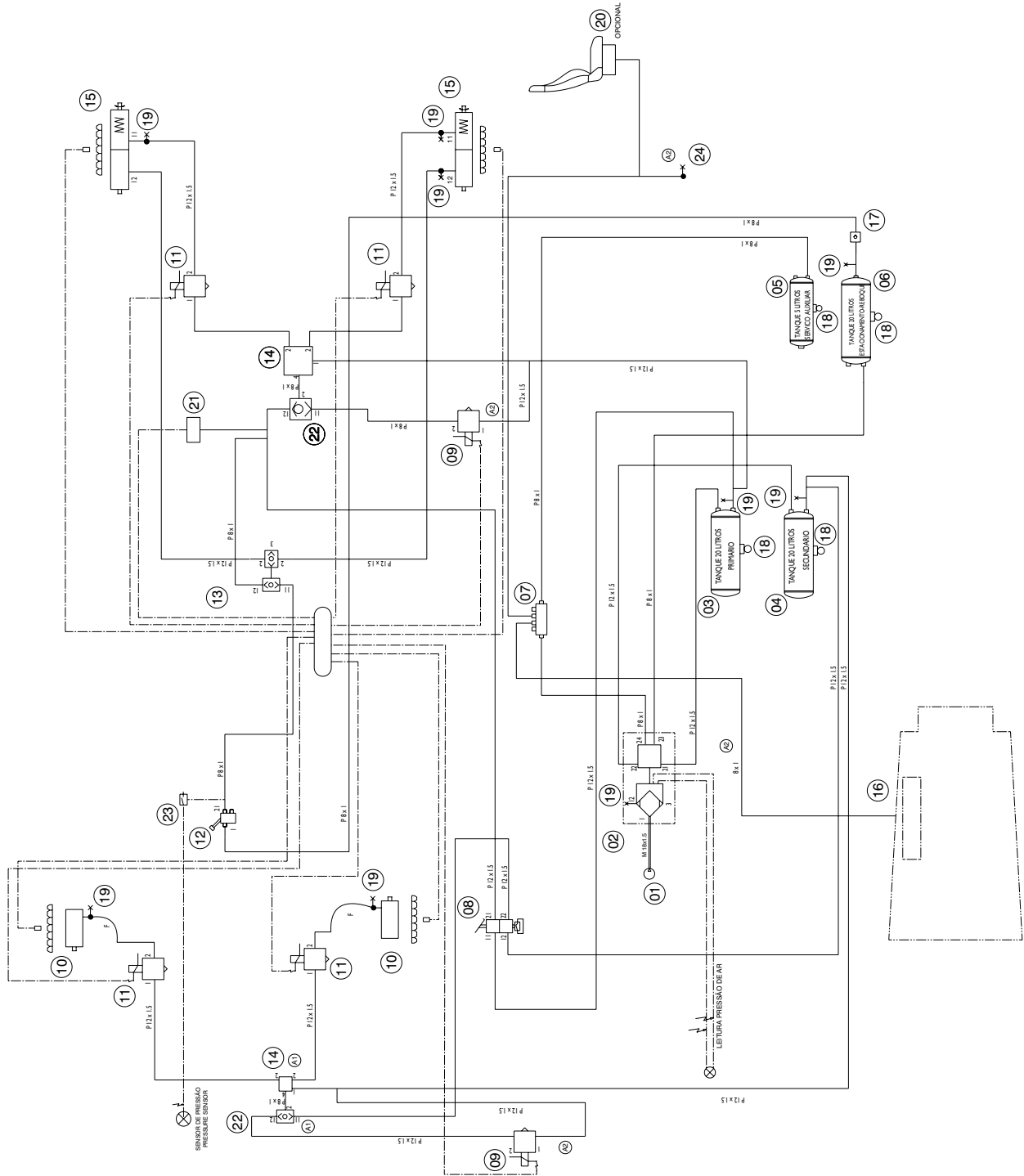

Item	Descrição					
1	Compressor de ar (318 cm <sup>3</sup> )					
2	Válvula APU	Válvula 6 vias	Pressão de abertura	21-22	7,5 + 0,3 bar	
				23	5,35 + 2,15 bar	
				24-26	7,5 + 0,1 / - 0,2 bar	
				Pressão de abertura da válvula de segurança integrada	13 + 4 bar	
				Limitador de Pressão	21-22	-----
					23-24	8,5 + 0 / - 0,3 bar
					26	8,5 + 0 / - 0,5 bar
	Pressão de regulagem	Pressão de trabalho	Pe max = 13 bar			
		Pressão de fechamento	11 ± 0,2 bar			
3	Cilindro primário (20 Litros)					
4	Cilindro Secundário (20 Litros)					
5	Cilindro de serviços auxiliares (5 Litros)					
6	Cilindro estacionamento - reboque (20 Litros)					
7	Distribuidor					
8	Válvula freio serviço					
9	Válvula solenoide					
10	Câmara de freio membrana					
11	Válvula moduladora ABS					
12	Válvula Freio Estacionamento					
13	Válvula descarga rápida conjugada					
14	Válvula relé					
15	Cilindro freio combinado					
16	Alimentação transmissão automatizada					
17	Válvula unidirecional					
18	Válvula descarga manual					
19	Válvula tomada de pressão					
20	Assento pneumático					
21	Sensor de pressão					
22	Válvula duas vias					
23	Sensor de Pressão (6,6 bar)					
24	Tomada de ar para acessórios					

# Tector 4X2 NEF 6 com reboque – transmissão automatizada (Euro 6)

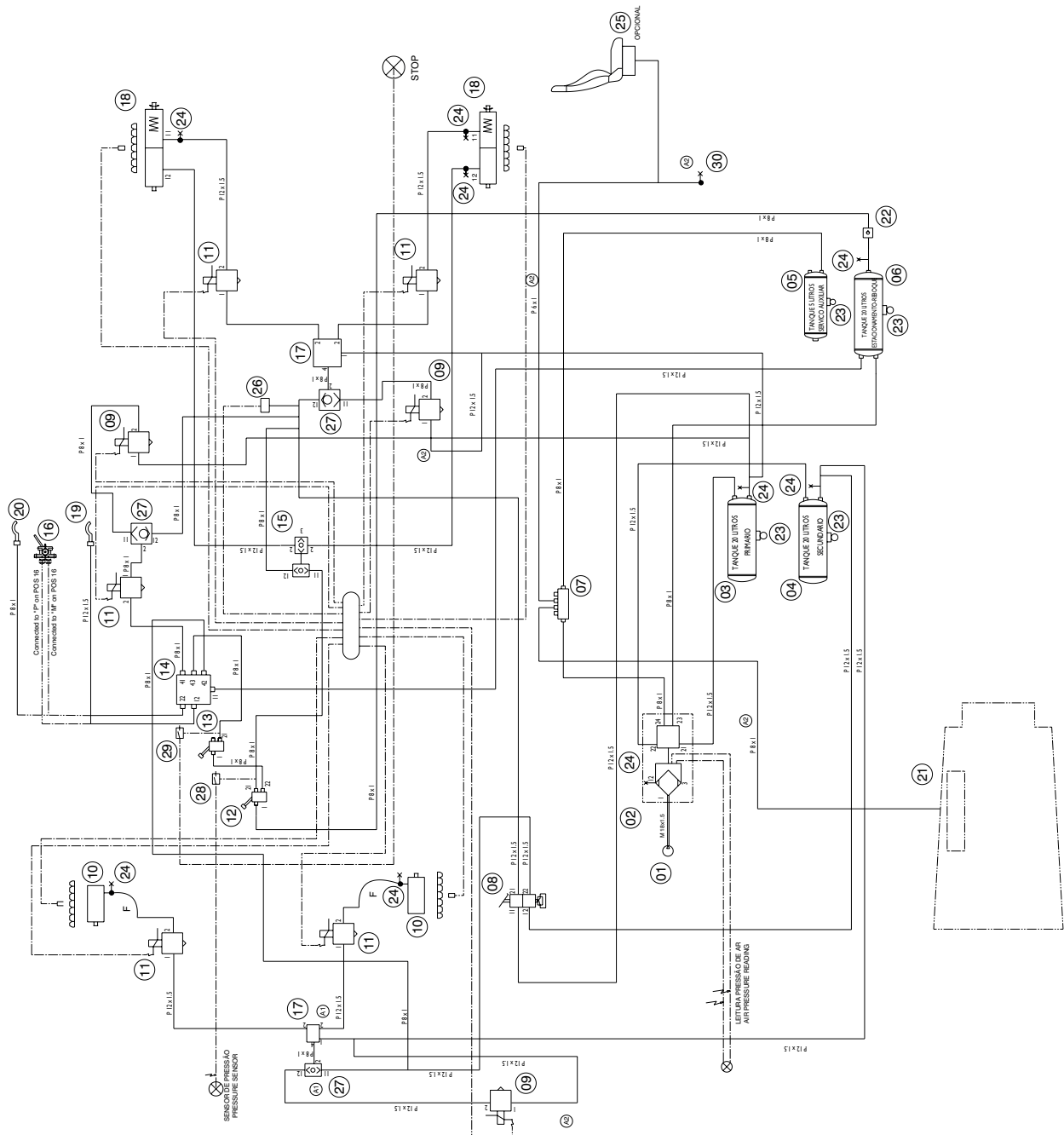

Item	Descrição					
1	Compressor de ar (318 cm <sup>3</sup> )					
2	Válvula APU	Válvula 6 vias	Pressão de abertura	21-22	7,5 + 0,3 bar	
				23	5,35 + 2,15 bar	
				24-26	7,5 + 0,1 / - 0,2 bar	
				Pressão de abertura da válvula de segurança integrada	13 + 4 bar	
				Limitador de Pressão	21-22	-----
					23-24	8,5 + 0 / - 0,3 bar
					26	8,5 + 0 / - 0,5 bar
		Pressão de regulagem	Pressão de trabalho	Pe max = 13 bar		
			Pressão de fechamento	11 ± 0,2 bar		
3	Cilindro primário (20 Litros)					
4	Cilindro Secundário (20 Litros)					
5	Cilindro de serviços auxiliares (5 Litros)					
6	Cilindro estacionamento - reboque (20 Litros)					
7	Distribuidor					
8	Válvula freio serviço					
9	Válvula solenoide					
10	Câmara de freio membrana					
11	Válvula moduladora ABS					
12	Válvula Freio Estacionamento					
13	Válvula freio reboque					
14	Válvula de controle reboque					
15	Válvula descarga rápida conjugada					
16	Opcional trailer					
17	Válvula relé					
18	Cilindro freio combinado					
19	Válvula reboque (alimentação) vermelho					
20	Válvula reboque (sinal) amarelo					
21	Alimentação transmissão automatizada					
22	Válvula unidirecional					
23	Válvula descarga manual					
24	Válvula tomada de pressão					
25	Assento pneumático					
26	Sensor de pressão					
27	Válvula duas vias					
28	Sensor de Pressão (6,6 bar)					
29	Sensor de Pressão (6,6 bar)					
30	Tomada de ar para acessórios					

Tector 6X2 NEF 6 – transmissão automatizada (Euro 6)

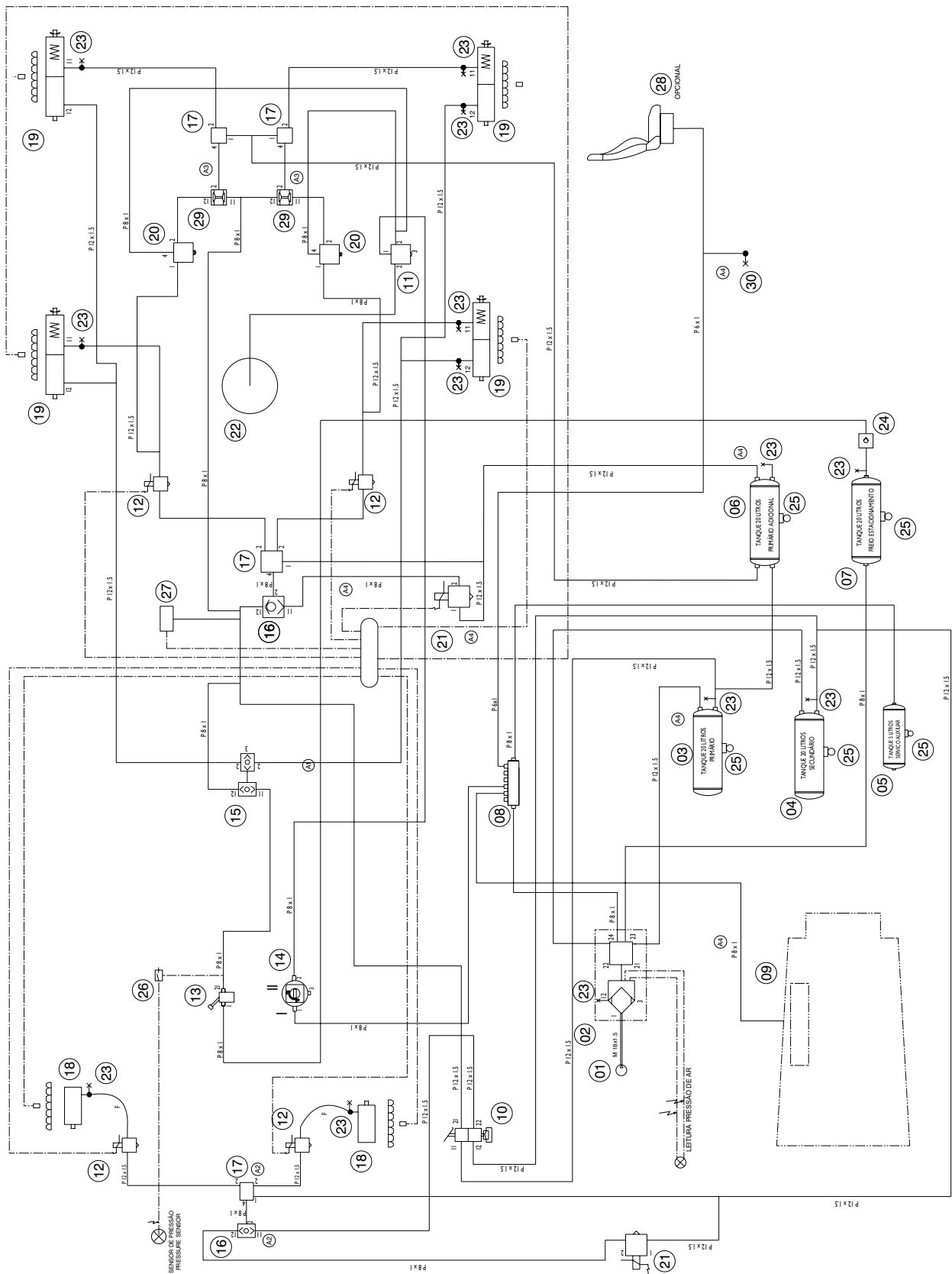

Item	Descrição			
1	Compressor de ar (318 cm <sup>3</sup> )			
2	Válvula APU	Válvula 6 vias	Pressão de abertura	21-22      7,5 + 0,3 bar
				23      5,35 + 2,15 bar
				24-26      7,5 + 0,1 / - 0,2 bar
			Pressão de abertura da válvula de segurança integrada	13 + 4 bar
		Limitador de Pressão	-----	
			8,5 + 0 / - 0,3 bar	
			8,5 + 0 / - 0,5 bar	
Pressão de regulagem	Pressão de trabalho	Pe max = 13 bar		
	Pressão de fechamento	11 ± 0,2 bar		
3	Cilindro primário (20 Litros)			
4	Cilindro Secundário (20 Litros)			
5	Cilindro de serviços auxiliares (5 Litros)			
6	Cilindro primário adicional (20 Litros)			
7	Cilindro estacionamento (20 Litros)			
8	Distribuidor			
9	Alimentação transmissão automatizada			
10	Válvula freio serviço			
11	Válvula descarga rápida			
12	Válvula moduladora ABS			
13	Válvula Freio Estacionamento			
14	Comando suspensor			
15	Válvula descarga rápida conjugada			
16	Válvula duas vias			
17	Válvula relé			
18	Câmara de freio membrana			
19	Cilindro freio combinado			
20	Válvula de bloqueio			
21	Válvula solenoide			
22	Suspensor			
23	Válvula tomada de pressão			
24	Válvula unidirecional			
25	Válvula descarga manual			
26	Sensor de Pressão (6,6 bar)			
27	Sensor de pressão			
28	Assento pneumático			
29	Válvula bloqueio duplo			
30	Tomada de ar			

Tector 6X4 NEF 6 sem reboque (Euro 6)

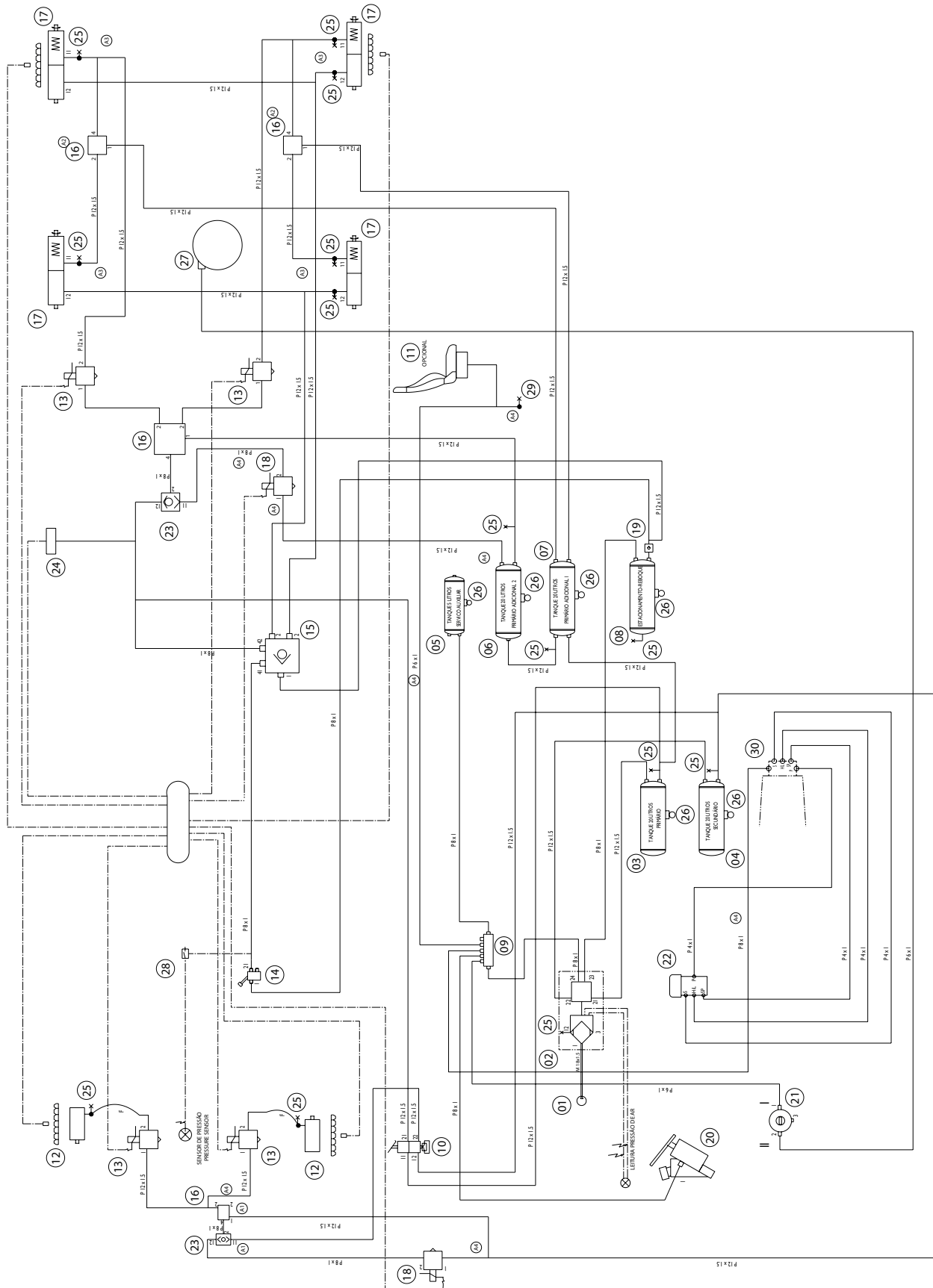

Item	Descrição					
1	Compressor de ar (318 cm <sup>3</sup> )					
2	Válvula APU	Válvula 6 vias	Pressão de abertura	21-22	7,5 + 0,3 bar	
				23	5,35 + 2,15 bar	
				24-26	7,5 + 0,1 / - 0,2 bar	
			Pressão de abertura da válvula de segurança integrada	13 + 4 bar		
			Limitador de pressão	21-22	-----	
				23-24	8,5 + 0 / - 0,3 bar	
				26	8,5 + 0 / - 0,5 bar	
	Pressão de regulagem	Pressão de trabalho	Pe max = 13 bar			
		Pressão de fechamento	11 ± 0.2 bar			
3	Cilindro primário (20 Litros)					
4	Cilindro Secundário (20 Litros)					
5	Cilindro de serviços auxiliares (5 Litros)					
6	Cilindro primário adicional 2 (20 Litros)					
7	Cilindro primário adicional 1 (20 Litros)					
8	Cilindro estacionamento (20 Litros)					
9	Distribuidor					
10	Válvula freio serviço					
11	Assento pneumático					
12	Câmara de freio membrana					
13	Válvula moduladora ABS					
14	Válvula freio estacionamento					
15	Válvula relé conjugada					
16	Válvula relé					
17	Cilindro freio combinado					
18	Válvula solenoide					
19	Válvula unidirecional					
20	Mini servoembreagem					
21	Válvula manual comando bloqueio diferencial					
22	Válvula manual comando alta e baixa					
23	Válvula duas vias					
24	Sensor de pressão					
25	Válvula tomada de pressão					
26	Válvula descarga manual					
27	Bloqueio do diferencial					
28	Sensor de pressão (6,6 bar)					
29	Tomada de ar para acessórios					
30	Transmissão mecânica					



Item	Descrição				
1	Compressor de ar				
2	Válvula APU	Pressão de abertura	21-22	7,5 + 0,3 bar	
			23	5,35 + 2,15 bar	
			24-26	7,5 + 0,1 / - 0,2 bar	
		Pressão de abertura da válvula de segurança integrada		7,5 ± 0,5 bar	
		Limitador de pressão		< 0,3 bar	
		Pressão de trabalho		Pe max = 13 bar	
Pressão de fechamento		11 ± 0,2 bar			
3	Cilindro primário (20 Litros)				
4	Cilindro secundário (20 Litros)				
5	Cilindro de serviços auxiliares (20 Litros)				
6	Cilindro secundário adicional (20 Litros)				
7	Cilindro do freio de estacionamento (20 Litros)				
8	Distribuidor				
10	Válvula do freio de serviço				
11	Válvula de descarga rápida				
12	Válvula moduladora				
13	Válvula freio estacionamento				
14	Comando do suspensor do 3º eixo				
15	Válvula de descarga rápida conjugada				
17	Válvula relê				
18	Cilindro freio membrana				
19	Cilindro freio combinado				
21	Válvula de bloqueio				
25	Suspensor				
26	Alerta de pressão luminoso/sonoro (CLUSTER)				
27	Indicador de pressão (CLUSTER)				
29	Cilindro pneumático do freio motor				
30	Válvula de tomada de pressão				
31	Válvula de segurança				
32	Válvula de descarga manual				
34	Escape APU				
35	Sensor de pressão				
36	Cilindro primário adicional (20 Litros)				
37	Válvula proporcionadora				
38	Comando do suspensor do 2º Eixo				
40	Válvula solenoide				
41	Válvula 2 vias				
42	Alimentação automatizada				
43	Banco pneumático (OPCIONAL)				

## Instalação de tubos no veículo

Os novos tubos deverão estar com o interior perfeitamente limpo antes de serem utilizados (por exemplo, injetando ar por meio de um compressor).

Os tubos deverão estar fixados em sua posição correta. Os elementos de fixação deverão envolver completamente o tubo; poderão ser metálicos, com proteção de borracha/plástico ou de material plástico.

Determinar distâncias adequadas entre um elemento de fixação e outro; em geral poderão ser considerados 500 mm no máximo para tubos de plástico e 600 mm no máximo para tubos metálicos.

Para os tubos de material plástico, com a finalidade de evitar deformações e tensões ao apertar as conexões, tomar as precauções necessárias ao traçar o percurso e a colocação dos elementos de fixação ao chassi. A colocação correta dos elementos de fixação evitará fricções dos tubos com as partes fixas do chassi.

### Advertências



Respeitar as distâncias de segurança necessárias entre os órgãos móveis e as fontes de calor.

Nas passagens das tubulações através do chassi (longarinas ou travessas), adotar as precauções necessárias para evitar que se danifiquem (utilizar as mesmas proteções já aplicadas no roteiro original).

As tubulações do sistema de frenagem devem estar distantes e separadas dos cabos elétricos.

Uma solução utilizável em caso de união ou atravessar paredes, tanto para um percurso reto quanto em forma de ângulo, está representada na figura a seguir:

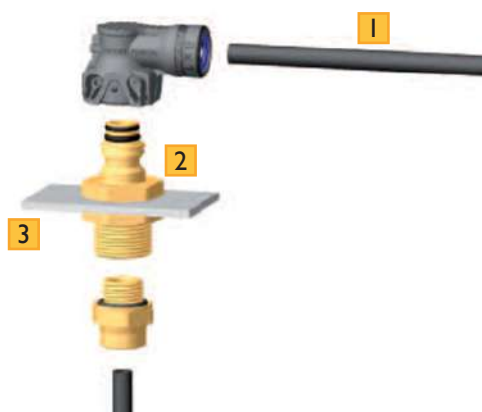

1. Tubo
2. Conexão passante
3. Chassi

### Advertência



Depois de cada intervenção, tanto na instalação quanto nos aparelhos, deverá ser comprovada a correta eficiência do sistema de frenagem.

Para as instalações de ar, levar a pressão a seu nível máximo. Controlar eventuais perdas nas regiões interessadas pela intervenção.

## MODIFICAÇÃO DAS MEDIDAS - RODAS E PNEUS

A substituição dos pneus por outros de medida ou capacidade de carga diferente em relação aos previstos requer a autorização da **IVECO** para homologação do veículo.

Normalmente, a modificação de tamanho do pneu implica na substituição da roda por outras com tamanho e capacidade de carga adequados; nesses casos, é necessário comprovar se é necessário adequar o suporte do estepe.



### Advertência

É proibido montar pneus de tamanhos e tipos de construção diferentes em um mesmo eixo.

A modificação da medida dos pneus pode afetar a distância existente entre o solo e os para-choques traseiro e dianteiro; portanto, deverão ser respeitados os requisitos estabelecidos pela legislação.

Ao montar pneus de maior tamanho, deve-se comprovar que no veículo sejam respeitadas as distâncias de segurança com os órgãos mecânicos, vãos de rodas, etc. em diferentes condições dinâmicas, de giro e de vai-e-vem do eixo. Em alguns casos a adoção de pneus mais largos pode requerer certas intervenções sobre os eixos, como o controle das dimensões exteriores dos órgãos de suspensão, o comprimento dos parafusos de fixação, etc.

A substituição de pneus com diâmetro externo diferente influencia o desempenho do veículo (por exemplo, velocidade, rampa máxima superável, força de tração, capacidade frenante, etc.). Nesse caso deverá ser realizada nova calibração do hodômetro e do tacógrafo em uma oficina autorizada.

A capacidade de carga dos pneus e sua velocidade de referência devem ser sempre adequadas ao desempenho dos veículos.

Se forem adotados pneus com capacidade de carga ou velocidade de referência mais baixa, as cargas admitidas no veículo ou o desempenho deverão ser reduzidos de modo adequado. Da mesma maneira, a adoção de pneus de maior capacidade não comporta automaticamente no veículo um incremento dos pesos admitidos sobre os eixos.

As dimensões e a capacidade de carga dos pneus são estabelecidas a nível nacional e internacional (Normas ALAPA, ETRTO, DIN, CUNA, etc.) e são indicadas nos manuais dos respectivos fabricantes dos pneus.

As normas legais vigentes podem prever certos valores de desempenho para usos específicos de veículos contra incêndios, serviços de inverno, caminhões tanque aeroportuários, ônibus, etc. Quando a legislação nacional dispuser, o veículo pode ser apresentado ao órgão competente para o controle da substituição e a oportuna atualização dos documentos de circulação.

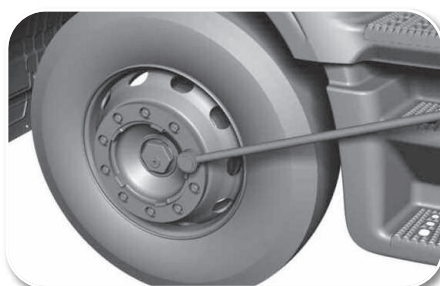

## Para-lamas/Vãos de rodas/Para-barros

A instalação dos para-lamas nos veículos deverá ser a cargo do instalador, realizando soluções equivalentes às previstas pela **IVECO** para veículos análogos. Para a instalação dos para-lamas, dos vãos de rodas, assim como para a conformação da superestrutura, é necessário:

- Garantir o livre movimento das rodas nas condições de uso com corrente, observando os limites fixados na documentação fornecida pela **IVECO**.
- Proteger a largura máxima dos pneus observando os limites legais previstos para o veículo.
- Instalar a estrutura de suporte com a robustez apropriada, evitando as variações bruscas nas seções e a presença de vibrações.
- A união pode ser efetuada na parte vertical das longarinas do veículo ou nos perfis longitudinais do chassi auxiliar. No primeiro caso, a união deverá ser realizada exclusivamente mediante parafusos ou diretamente sob a superestrutura.

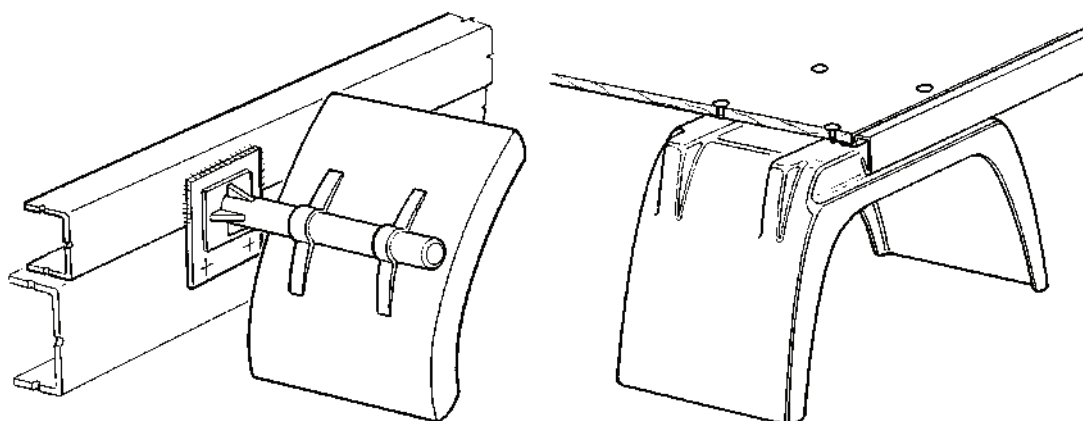

Para evitar a eventual interferência entre as rodas e seu alojamento e para assegurar a correta ventilação dos freios, os vãos de rodas devem manter uma distância mínima de 50 mm em relação à posição de deslocamento máximo da roda.

Para evitar o excesso de temperatura das rodas traseiras, é necessário que os vãos de rodas estejam perfeitamente ventilados. Para isso, deve haver um espaço suficiente entre a roda e o próprio vão de roda. Ao montar as rodas, deve-se assegurar que as superfícies de contato estejam limpas e livres de corrosão. Quando for necessário repintar as rodas ou os tambores de freio, deve-se tomar a precaução de proteger as superfícies de contato entre elas, assim como as superfícies de contato entre rodas e porcas de roda. Antes da entrega ao cliente, deve-se controlar o torque das porcas/parafusos das rodas (caso tenham sido desmontadas); para isso, consultar o “Manual de Uso e Manutenção” para ver o procedimento e torques de aperto corretos a aplicar.

### Para-barros

Se a legislação prever a instalação do para-barros, o implementador deverá assegurar que o veículo completo esteja equipado com para-barros.

Ao montá-los, assegurar que as distâncias regulamentadas sejam sempre respeitadas e a cota “A” de máximo rebaixamento do “vão de roda” seja sempre respeitada (ver figuras A e B e tabela na próxima página).

## ESTRUTURAS LATERAIS DE PROTEÇÃO

Em alguns países, a legislação local exige que o veículo esteja equipado com proteções laterais. O implementador deve garantir a conformidade com as características necessárias. As proteções serão instaladas diretamente em sua estrutura básica (Nervuras as travessas do pavimento), considerando que, em estruturas móveis (como caminhões basculantes, equipamentos intercambiáveis, recipientes removíveis), as proteções laterais estão ligadas à armação auxiliar por meio de suportes adequados ou instaladas diretamente sobre o chassi. Neste último caso, sugere-se que o implementador faça uso, tanto quanto possível, dos furos existentes no chassi.

O elemento de proteção externa pode consistir de uma ou várias seções longitudinais com dimensões predefinidas pela legislação (consultar a resolução do Conselho Nacional de trânsito).

A proteção lateral deve ser conectada com as suas próprias estruturas de apoio, a fim de permitir a remoção rápida para sua manutenção ou de elementos próxima a ela.

A operação e acesso às seguintes partes devem ser assegurados:

- Equipamento do sistema de freio
- Sistema de ar
- Fornecimento de combustível
- Baterias
- Suspensão
- Roda sobressalente
- Escapamento do motor.

As proteções devem ser feitas de materiais adequados (por exemplo, FeE420).

Um cuidado especial que deve ser tomado é com as distâncias para os vários elementos próximos à proteção para garantir o exigido pela regulamentação.

A figura abaixo mostra um tipo de proteção lateral projetado em conformidade com a legislação. O implementador deve cuidar da preparação e da disposição da proteção lateral, uma vez que não é possível fornecer instruções de carácter geral aplicáveis a todas as versões do equipamento.

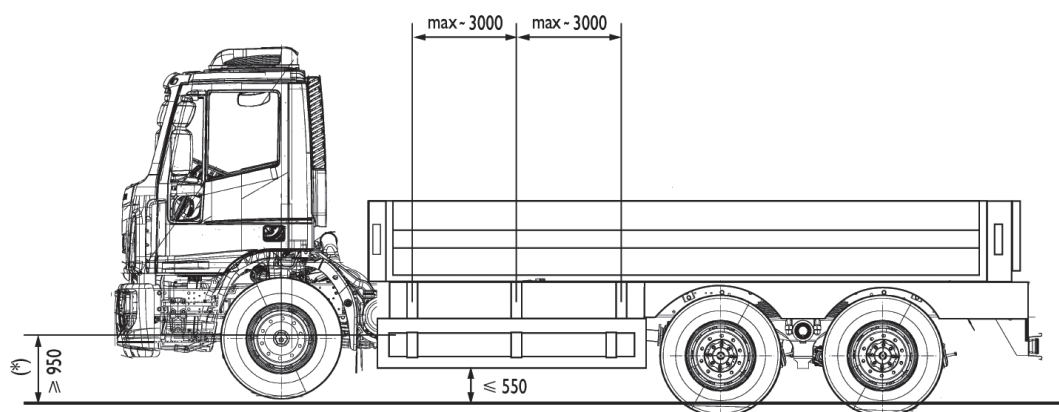

(\*) Com a parte inferior do corpo ao longo dos 1300 mm do chão ou com a largura do corpo a menos do que a dimensão externa dos pneus.

A legislação estabelece os requisitos para o protetor lateral de caminhões e rebocados, com peso bruto total (PBT) acima de 3 500 kg.

Este anexo não se aplica a:

- Caminhões-tratores.
- Carrocerias ou plataformas de carga que estejam a uma altura em relação ao solo de até 550 mm.
- Veículos concebidos e construídos para fins específicos e onde, por razões técnicas, não for possível prever em projeto a instalação de protetores laterais.

A finalidade é evitar ou minimizar colisões, impedindo que motos, bicicletas ou veículos de pequeno porte penetrem na parte inferior e sejam esmagados pelas rodas do caminhão ou do implemento.

O protetor lateral não deve ultrapassar o plano correspondente à largura do veículo. A parte principal da superfície exterior do protetor lateral não deve estar a mais de 120 mm para dentro do plano correspondente à largura do veículo.

A extremidade frontal deve ser dobrada para dentro, entre 50 mm e 100 mm, nos primeiros 100 mm. As extremidades do protetor lateral, nos últimos 250 mm próximos aos pneus, devem estar no máximo a 30 mm para dentro em relação ao plano correspondente a largura do veículo ou, quando não houver esta referência, 30 mm à face externa do pneu medido na altura do protetor lateral. Quando a cabine do veículo for mais larga que a carroceria, deve prevalecer a largura da mesma.

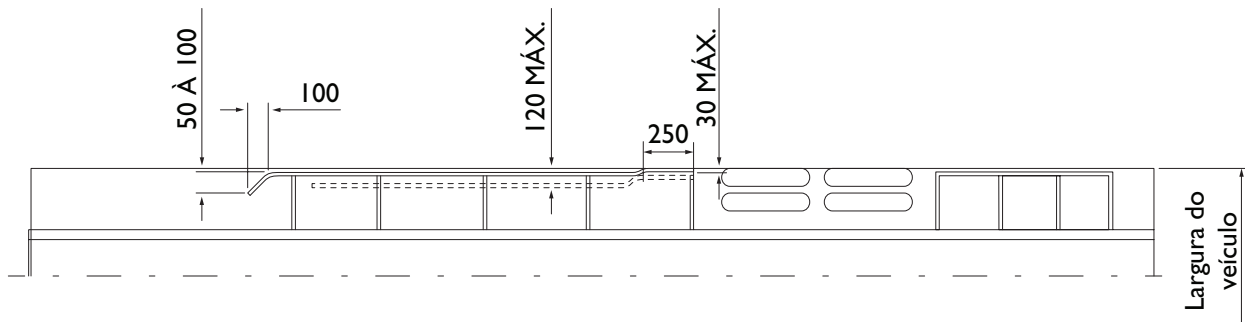

A superfície externa do protetor lateral deve ser lisa. Descontinuidades no protetor lateral devem ser aceitas, desde que devidas a componentes do próprio veículo. As partes adjacentes podem sobrepor-se, desde que a superfície de sobreposição esteja voltada para a parte traseira ou para baixo. A folga máxima longitudinal permitida deve ser de 25 mm.

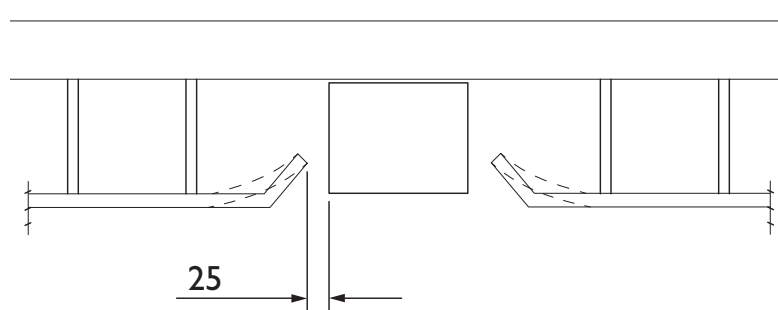

Parafusos e rebites com cabeça, sem arestas cortantes, podem sobressair da superfície externa do protetor lateral em dimensão não superior a 10 mm. Esta tolerância é válida também para outras peças, desde que lisas ou arredondadas. Todas as arestas ou cantos externos devem ter raio de acabamento não inferior a 2,5 mm.

Havendo a presença de caixa de acessórios (ferramentas, macaco etc.) e se sua face externa não estiver no mesmo plano do protetor, deve ser necessária uma concordância entre as superfícies.

No local do pneu sobressalente, quando for necessária a colocação do protetor lateral e não for possível o modelo fixo, deve ser colocado o protetor lateral basculante. Os demais requisitos devem ser atendidos. O protetor lateral pode ser constituído por uma superfície contínua, por barras horizontais ou por uma combinação de superfícies e barras. Caso o protetor seja constituído por barras, estas podem ter qualquer forma de seção transversal com altura não inferior a 100 mm, e não devem estar separadas por mais de 300 mm.

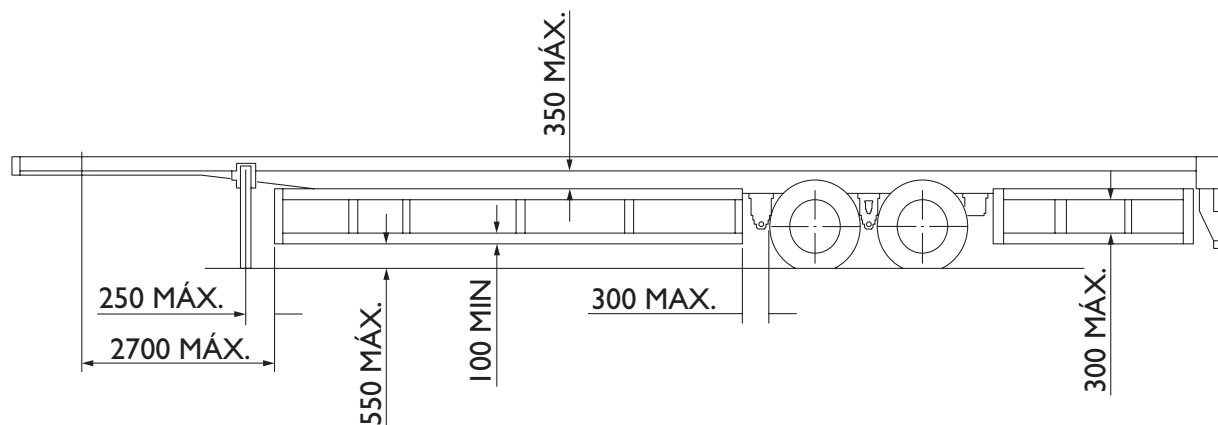

A posição da aresta frontal deve ser:

- Em um caminhão, não mais do que 300 mm para trás de um plano vertical que seja perpendicular ao plano longitudinal do veículo e tangencie a superfície externa do pneu localizado imediatamente à frente do protetor lateral (ver figura abaixo).

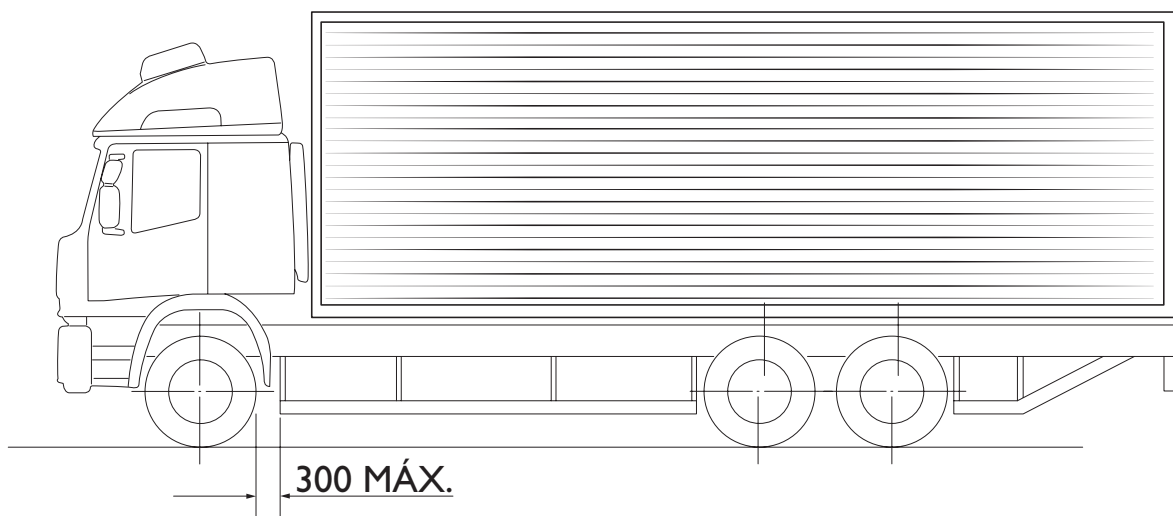

b) Em um reboque com barra de tração ou semirreboque e sistema autodirecional, não mais do que 500 mm para trás do plano definido em a);

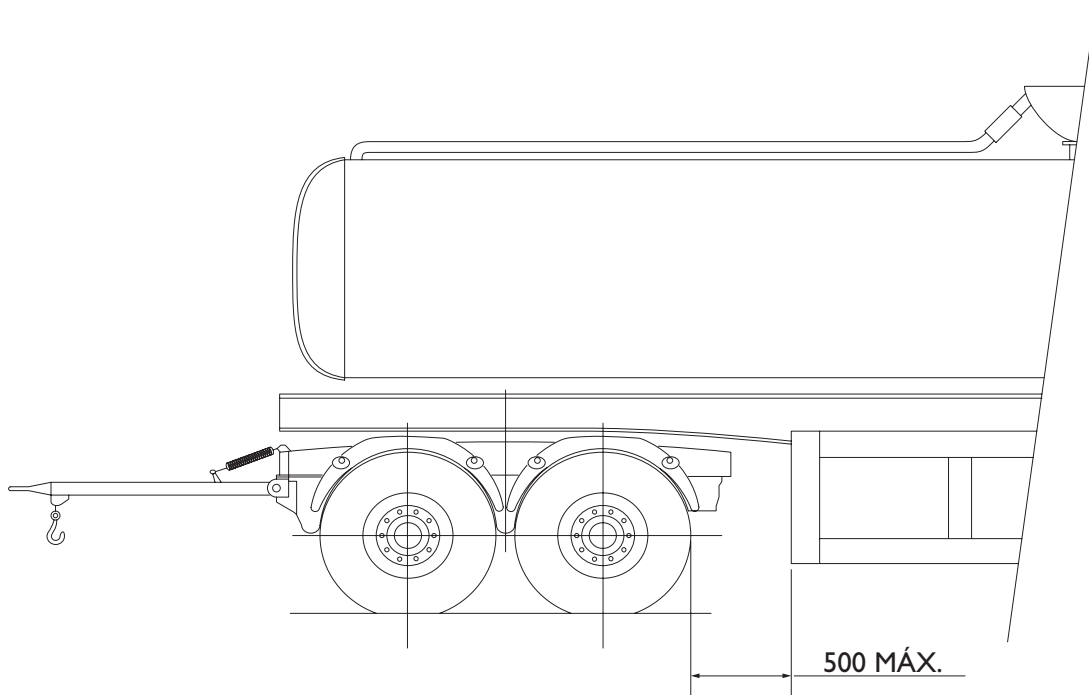

c) Em um semirreboque, não mais do que 250 mm para trás do plano transversal médio do suporte vertical, se ele estiver presente, mas em nenhum caso a distância entre a aresta frontal do protetor lateral e um plano transversal que passe pelo centro do pino-rei, quando este estiver em sua posição mais traseira, deve ser maior do que 2 700 mm

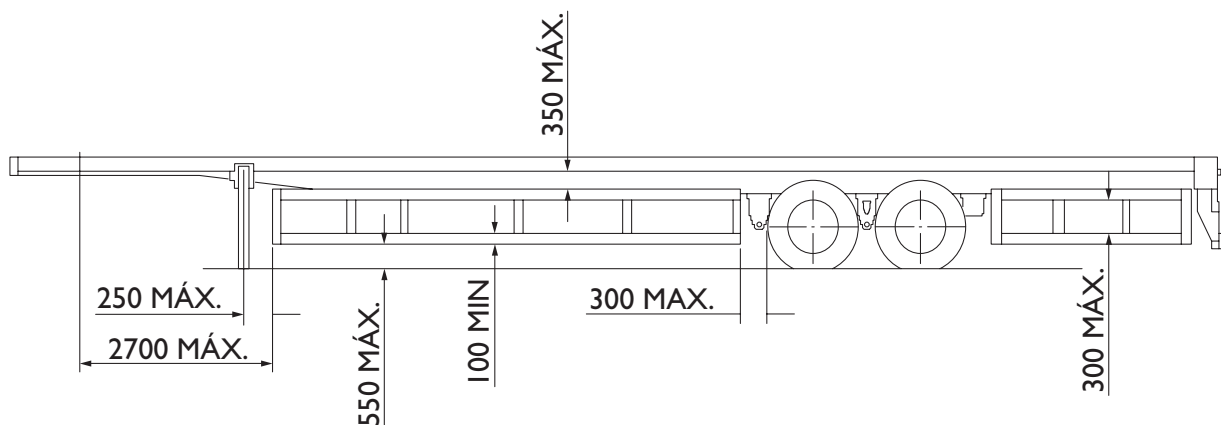

A aresta frontal deve consistir em um elemento vertical contínuo que se estenda por toda a altura do protetor. A face externa desse elemento deve ter uma largura mínima de 100 mm.

Em um caminhão no qual a dimensão de 300 mm interfira na cabine, o protetor lateral deve ser construído de forma que a folga entre a sua aresta frontal e os painéis da cabine não exceda 100 mm e, se necessário, deve ser voltada para dentro com um ângulo que não exceda 45°. Neste caso, o estabelecido anteriormente não é aplicável.

Em um caminhão no qual a dimensão de 300 mm interferir na cabine e a folga entre a aresta frontal do protetor lateral e os painéis da cabine for menor do que 100 mm por opção do fabricante, os requisitos anteriores deverão ser atendidos.

A distância entre a aresta traseira do protetor lateral e o plano vertical transversal que tangência a parte mais saliente do pneu da roda imediatamente atrás da referida aresta não deve exceder 300 mm. Não é necessário um elemento vertical contínuo.

O protetor lateral, na região do balanço traseiro, em sua terça parte final, pode admitir alturas em relação ao plano de apoio das rodas maiores que 550 mm para adequar o ângulo de saída.

A altura da borda inferior do protetor lateral, medida com o veículo com sua massa em ordem de marcha, não deve, em nenhum ponto, ser superior a 550 mm em relação ao plano de apoio das rodas.

A distância da borda superior do protetor lateral à face inferior da base do assoalho, medida no plano vertical tangente à superfície externa dos pneus ou em um plano paralelo a este, não deve exceder 350 mm.

Quando o plano vertical tangente à superfície externa do protetor lateral não interceptar a estrutura do veículo, a borda superior deve estar ao nível da superfície de carga ou a 950 mm de altura em relação ao solo, prevalecendo a dimensão menor, medido com o veículo com sua massa em ordem de marcha (ver figura abaixo).

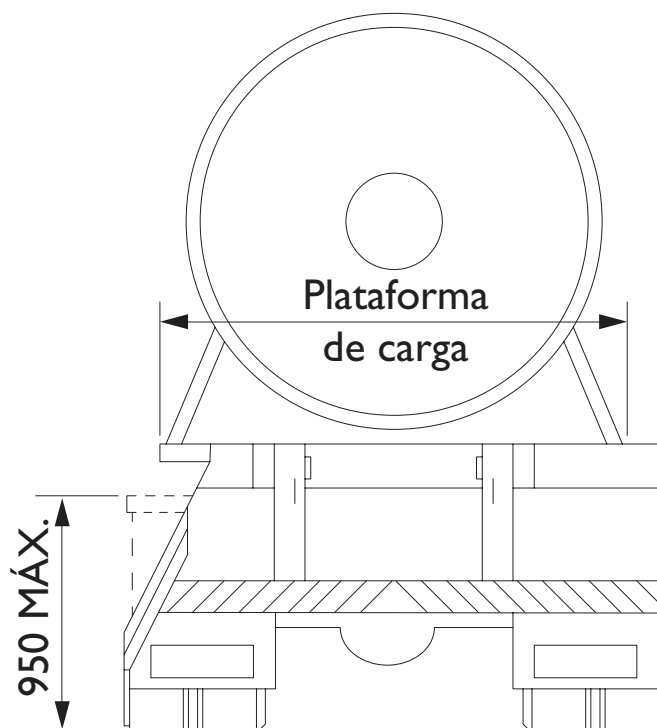

Quando o plano vertical tangente à superfície externa do protetor lateral interceptar a estrutura do veículo a uma altura maior do que 1.300 mm acima do solo, a borda superior do protetor lateral não deve ficar a menos de 950 mm de altura em relação ao solo (ver figura abaixo).

Em um veículo especialmente projetado e construído e não meramente adaptado para o transporte de contêineres ou tanques, ou então de caixa desmontável, a superfície superior do protetor lateral deve ser determinada conforme anteriormente, sendo estes equipamentos considerados parte integrante do veículo.

Para realização do ensaio, o veículo deve ser posicionado:

- Sobre uma superfície horizontal e plana.
- Sem carga.
- Com o semirreboque apoiado sobre o suporte vertical, com a superfície de carga na horizontal. Se necessário, pode ser utilizado um apoio lateral para estabilizar o semirreboque durante a aplicação da carga.

## Requisitos específicos

Os protetores laterais devem ser rígidos e suas fixações não devem se soltar durante a utilização normal do veículo. Os protetores laterais podem ser fabricados com qualquer material, desde que atendam aos requisitos anteriores.

O protetor lateral deve suportar uma força estática horizontal de 5 kN, aplicada perpendicularmente em pontos de sua superfície exterior através do centro de um dispositivo cuja face seja circular e plana, com 220 mm mais ou menos 10 mm de diâmetro. A deformação do protetor durante a aplicação da força não pode ser maior que:

- a) 30 mm nos 250 mm de comprimento nas extremidades traseira e dianteira do protetor.
- b) 150 mm nas partes restantes do protetor.

Os resultados podem ser definidos por intermédio de cálculos de projeto (deve haver um responsável técnico pelo projeto) ou simulações. Este procedimento deve ser comprovado por pelo menos um ensaio prático.



### Advertência

Os protetores laterais não podem ser utilizados como base para fixação de condutores elétricos (chicotes) e tubulações pneumáticas ou de freios.

Podem estar incorporados no protetor lateral, desde que sejam atendidas as dimensões prescritas neste anexo, os componentes fixados permanentemente ao veículo, como caixas de ferramentas, suporte para rodas sobressalentes, reservatórios de água, equipamentos específicos para fins diversos.

Veículos tanques rodoviários, com tubulação lateral para carga e descarga, devem ser equipados com protetores laterais. Somente devem ser permitidas modificações devidas a requisitos operacionais, após avaliação do projeto específico pelo agente de inspeção.

Nos veículos rodoviários equipados com apoios extensíveis destinados a garantir estabilidade lateral em operações de carga e descarga ou outras para as quais foi concebido, os protetores laterais podem ser instalados com folgas adicionais, a fim de permitir a extensão dos apoios, desde que estes fiquem protegidos quando recolhidos.

Podem ser admitidas folgas no protetor lateral para permitir a passagem e o tensionamento dos cabos de fixação nos veículos equipados com pontos de ancoragem destinados a transportes do tipo roll on - roll off. Se as laterais do veículo no seu projeto, pela forma e características dos seus componentes em conjunto, atenderem aos requisitos da resolução, devem ser consideradas como uma substituição aos protetores laterais.

## Marcação

Pelo menos uma seção do protetor lateral deve ter a marcação referente ao conjunto do protetor lateral com as seguintes informações:

- a) Nome de fabricante.
- b) CNPJ do fabricante.

## Acessibilidade para manutenção

A disposição da carroceria deverá facilitar a inspeção, manutenção e reparação ou substituição dos órgãos mecânicos, pneumáticos, hidráulicos e elétricos do veículo. Para esse fim, é indispensável ater-se ao previsto no capítulo “Manutenção” do “Manual de Uso e Manutenção” que é fornecido com o chassi/cabine.



# CAPÍTULO II

Alterações no chassi  
componentes eletroeletrônicos



## ALTERAÇÕES NO CHASSI COMPONENTES ELETROELETRÔNICOS

### Generalidades

Os veículos estão previstos para o funcionamento com instalação elétrica de 24 V para as exigências normais de utilização.

O chassi representa a massa (serve, efetivamente, de condutor de retorno de corrente entre os componentes nele montados e a fonte de energia baterias/alternador). Ao chassi está conectado o polo negativo das baterias e do conjunto de componentes, quando para ele não tenha sido previsto um retorno independente.

A instalação de aparelhos auxiliares ou de circuitos adicionais por parte do implementador deverá levar em consideração as indicações que são detalhadas a seguir. Em função da complexidade da intervenção, deverá ser prevista uma documentação especial (por exemplo, o esquema elétrico) a incluir junto à do veículo.

Para uma correta instalação que facilite suas futuras intervenções de reparação, recomenda-se utilizar cabos e conexões segundo a classificação das cores e códigos utilizados no veículo original.

A imagem a seguir mostra a localização das unidades de controle eletrônico e conectores que podem ser instalados no veículo.



1. Módulos eletrônicos (vide página seguinte)
2. Conectores, ABS
3. Conector para luzes de presença laterais

## ALTERAÇÕES NO CHASSI COMPONENTES ELETROELETRÔNICOS

### Caixas de fusíveis e relés

Localizada em frente ao acompanhante. Para acessar a mesma remova o corpo do porta-documentos girando levemente os parafusos indicados para a esquerda. Colada na parede interior do porta-documentos há uma etiqueta que ilustra, para cada fusível, a função protegida e a relativa amperagem. O significado de cada ideograma é descrito nas páginas seguintes.



Nota: Podem-se observar ideogramas de fusíveis para dispositivos que não estão presentes no veículo, e correspondem a versões específicas.

### Atenção!

- Antes de efetuar qualquer intervenção na instalação elétrica, desligue os cabos das baterias.
- Evite manipular a instalação elétrica, dirija-se à Rede de Assistência IVECO.
- Só utilize fusíveis da amperagem prescrita, perigo de incêndio.
- Só substitua os fusíveis depois de ter eliminado a causa do inconveniente.
- Não intervenha nos relés. Dirija-se à Rede de Assistência IVECO.
- Modificações ou reparações do equipamento elétrico executadas de modo não correto, sem levar em conta as características técnicas da instalação, podem causar anomalias de funcionamento com risco de incêndio.

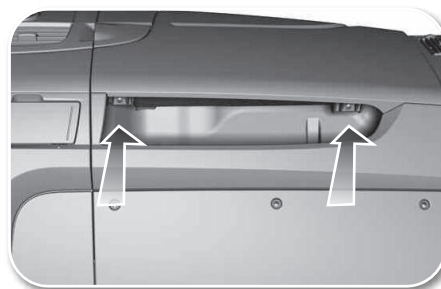



Modulo 1		
Ref.	Amp.	Função Protegida
1	5	KL30 - BCM
2	10	KL30 - Tacógrafo
3	20	KL30 - VCM
4	20	KL30 - Relé de partida
5	5	KL30 - Freio de estacionamento - SWI
6	5	KL30 - Quadro de instrumentos

Modulo 2		
Ref.	Amp.	Função Protegida
1	5	KL30 - BCM / FTSTCM (6x4)
2	20	KL30 - BCM - LINE 1*
3	20	KL30 - BCM - LINE 2**
4	20	KL30 - BCM - LINE 3***
5	20	KL30 - BCM - LINE 4****
6	20	KL30 - BCM - LINE 5*****

#### KL30 - BCM - LÍNEA 1:

- +30 Genérico (funções do Trailer)

#### KL30 - BCM - LÍNEA 2:

- Indicador de direção Frontal/lateral esquerda
- Farol Alto Direito
- Trava elétrica lado passageiro (Função travar)
- Trava elétrica lado passageiro (Função destravar)

#### KL30 - BCM - LÍNEA 3:

- Farol de Neblina dianteiro direito
- Indicador de direção Frontal/Lateral direito
- Farol Alto Esquerdo
- Iluminação da escada
- Trava elétrica lado passageiro (Função travar)
- Trava elétrica lado passageiro (Função destravar)
- +15 Implementador

#### KL30 - BCM - LÍNEA 4:

- Farol baixo direito
- Iluminação externa (status – implementador)
- Iluminação do teto

#### KL30 - BCM - LÍNEA 5:

- Farol baixo esquerdo
- +15 (Sinal pós chave)

Modulo 3		
Ref.	Amp.	Função Protegida
1	20	KL30 - BCM - LINE 6*
2	20	KL30 - BCM - LINE 7*
3	20	KL30 - Body Builder
4	10	KL30 - Conversor DCDC (24/12V)
5	10	KL30 - Tomada de 12V
6	30	KL30 - Automatizado (10A1) TCM

Modulo 4		
Ref.	Amp.	Função Protegida
1	20	KL30 - ABS E8 / EBS
2	20	KL15 - ABS E8/ KL30 EBS
3	10	KL30 - Buzina
4	5	KL30 - Pedal de Freio
5	30	KL30 - Interface de Reboque
6	10	KL15 - ABS Reboque / KL 15 ABS E4 (EBL)

#### KL30 - BCM - LINE 6:

- DRL (Luzes diurnas frontais)
- 2ª Velocidade – Limpador de para-brisas
- Esguicho Limpador de para-brisas
- Sinal de Ré (Implementador)
- Status do veículo (Implementador)

#### KL30 - BCM - LINE 7:

- DRL (Luzes diurnas frontais)
- Iluminação central do teto
- 1ª Velocidade Limpador de para-brisas
- Iluminação de teclas da cabine
- Iluminação de posição lateral (trator)
- Status Motor (implementador)

Modulo 5		
Ref.	Amp.	Função Protegida
1	10	KL30 - TCM ALLISON
2	10	KL15 - AUTOMATIZADO (10A1) / KL15 - ALLISON
3	5	KL30 - Compartimento de ferramentas / KL30 OBD
4	10	KL15 - ABS E4
5	5	KL15 - Controle de Retrovisor / FTSTCM(6x4)
6	10	KL15 - Controle de Retrovisor

Modulo 6		
Ref.	Amp.	Função Protegida
1	15	KL15 - Sensor Nox
2	10	Interface de Motor
3	20	KL15 - Ar-Condicionado
4	5	KL15 -Tomada USB

Modulo 7		
Ref.	Amp.	Função Protegida
1	20	KL15 - Vidro Elétrico
2	5	Luzes DRL
3	20	Climatizador
4	5	KL30 - Tomada USB

Atribuição de relés e componentes		
Módulo	Ref.	Função Protegida
8	A	KL15 - Sinal da BCM B-16
	B	Relé de partida
	C	Ar-Condicionado
	D	KL15 - Ventilação
	E	Resistor de baixa potência (somente na versão automatizada) - FT283230
9	1	Buzina
	2	DRL
	3	KL15
	4	KL15 - Vidros Elétricos

## Precauções com centrais eletrônicas instaladas

Com a finalidade de não efetuar operações que possam danificar permanentemente ou prejudicar o funcionamento das centrais instaladas a bordo do veículo, é necessário ater-se às seguintes prescrições:

- No caso de intervenções no chassi que necessitem de soldagem por arco elétrico, é preciso desconectar os conectores das centrais eletrônicas.
- Quando efetuar soldagens perto da central, desmonte-a do chassi.
- Não desconecte nem ligue os conectores das centrais com o motor funcionando ou com as centrais alimentadas.
- Depois de cada operação de manutenção em que as baterias tenham sido removidas, verifique se os bornes estão bem conectados aos polos.
- Não desconecte as baterias com o motor em funcionamento.
- Não utilize recarregadores de baterias para dar partida ao motor.
- Desconecte as baterias da rede no caso de recarregá-las.
- Extraia as centrais eletrônicas quando realizar operações que exijam temperaturas superiores a 80°C.

## Precauções operativas obrigatórias

Antes de efetuar reparações na central elétrica, e a fim de eliminar um perigo de curto-circuito, adotar obrigatoriamente as seguintes precauções:

- Antes de extrair o relé da central, é indispensável desconectar os bornes das baterias.
- Deve-se montar um relé novo, se ao desmontá-lo da central, estiver solta a carcaça de plástico ou se o relé tiver sido aberto por qualquer outro motivo.

## Tomada de corrente no chassi

### Polo positivo - bateria

- Caso seja necessário uma alimentação que ultrapasse a carga de 10 A, poderá ser utilizado o parafuso do borne positivo localizado no polo positivo da bateria. Deve ser utilizado para este fim um cabo cuja secção suporte a corrente necessária. O diâmetro do furo que o terminal olhal deve ter é de 8 mm.
- Após a retirada da porca que faz a fixação dos terminais, o implementador terá que garantir um torque de 9 N.m.
- Com o motor parado extrair até 10% da capacidade nominal das baterias.
- Com o motor em funcionamento é possível extrair até 20% da capacidade das baterias dependendo do número de revoluções do motor.

Borne (+) - Predisposição para implementadores



#### Precauções:



Para a proteção elétrica do circuito acrescentado, adotar fusíveis adequados e localizá-los próximo ao local de extração de corrente.  
Proteger os cabos acrescentados utilizando tubos corrugados.

**Atenção:**

Todo consumo ligado ao borne positivo (+) deverá possuir sua adequada proteção dado que qualquer defeito nestes componentes adicionados causarão danos aos componentes originais do veículo. Proteger os cabos acrescentados utilizando tubos corrugados. Este tipo de inconveniente e suas consequências serão de inteira responsabilidade do implementador.

### Alimentação geral (pós chave geral)

- Caso seja necessário uma alimentação que ultrapasse a carga de 10 A, poderá ser utilizado o borne positivo localizado no lado passageiro atrás do Body Computer. Deve ser utilizado, para este fim, um cabo cuja secção suporte a corrente necessária. O diâmetro do furo que o terminal olhal deve ter é de 9 mm.
- Após a retirada da porca que faz a fixação dos terminais, o implementador terá que garantir um torque de 15 N.m.

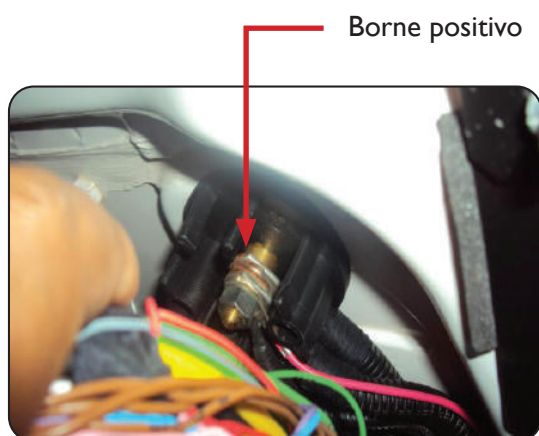
**Atenção:**

Todo consumo ligado ao borne positivo (+) deverá possuir sua adequada proteção dado que qualquer defeito nestes componentes adicionados causarão danos aos componentes originais do veículo. Este tipo de inconveniente e suas consequências serão de inteira responsabilidade do implementador.

### Predisposição para instalações de luzes

Na região da transmissão, estão disponíveis sinais para as luzes de posição lateral além de um sinal sob-chave (+15) e massa. Esta conexão encontra-se fixada na travessa da transmissão ou na lateral esquerda da estrutura do chassi.

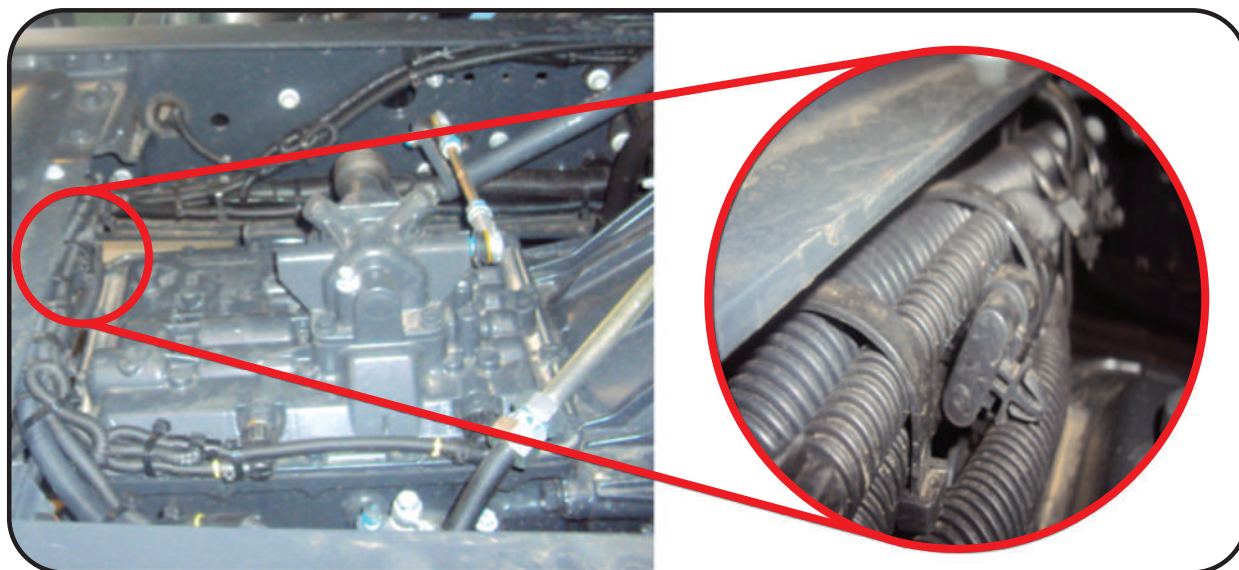

A composição da conexão tem a seguinte disposição:

Pino 1: circuito identificado como 3333-G1 → Luz de posição

Pino 2: circuito identificado como 0000\_G27 → Ponto de massa

Pino 3: circuito identificado como 8871\_G1 → Alimentação sob Chave (+15)

Pino 4: circuito identificado como 2268\_D6 → Luz de marcha a ré

Obs: Os circuitos +15 predispostos nesta conexão estão dimensionados para uso de até 5 A a 24V. Não é recomendado utilizar mais que dez lâmpadas de posição (5 W) de cada lado ou passar a potência de 50 W nesta instalação.

### Aterramento Geral

Poderá ser utilizado caso seja necessário realizar um aterramento que ultrapasse a carga de 5 A;

O borne negativo localizado no lado do passageiro atrás do Body Computer;

Deve ser utilizado, para este fim, um cabo cuja seção suporte o aterramento necessário com um terminal olhal com o furo de diâmetro de 9 mm.

Após a retirada da porca que faz a fixação dos terminais, o implementador terá que garantir um torque de 25 N.m.

Borne negativo

**Nota: não é necessário aplicar verniz condutor nessa tomada.**



## Polo negativo - chassi

Em geral não se alteram as conexões de massa do veículo. Quando é necessário acrescentar uma nova massa ou remover alguma massa presente no veículo é importante, sempre que possível, aproveitar os furos existentes no chassi com atenção especial para os seguintes aspectos:

- Remover por meio de lixas a pintura existente tanto do lado do chassi quanto do lado do terminal. A remoção deverá ser completa e deverá ser criada uma superfície de apoio totalmente lisa, sem rugosidades ou asperezas.
- Preencher a região compreendida entre o terminal do cabo e a superfície metálica com um verniz especial de alta condutibilidade elétrica.
- Conectar a massa antes que sejam transcorridos 5 minutos da aplicação do verniz.
- Conectar as massas de sinais em lugares diferentes de onde são conectadas as massas de potência.

## Tomadas de corrente na cabine (Conectores ST14A e ST14B)

Está disponível na cabine, atrás do revestimento inferior direito dois conectores identificados como ST14A e ST14B. Nestes conectores encontra-se disponíveis os sinais para o implementador.

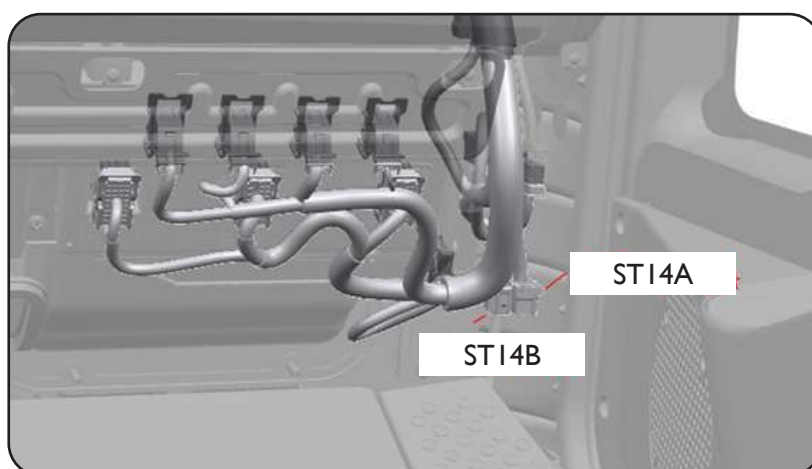
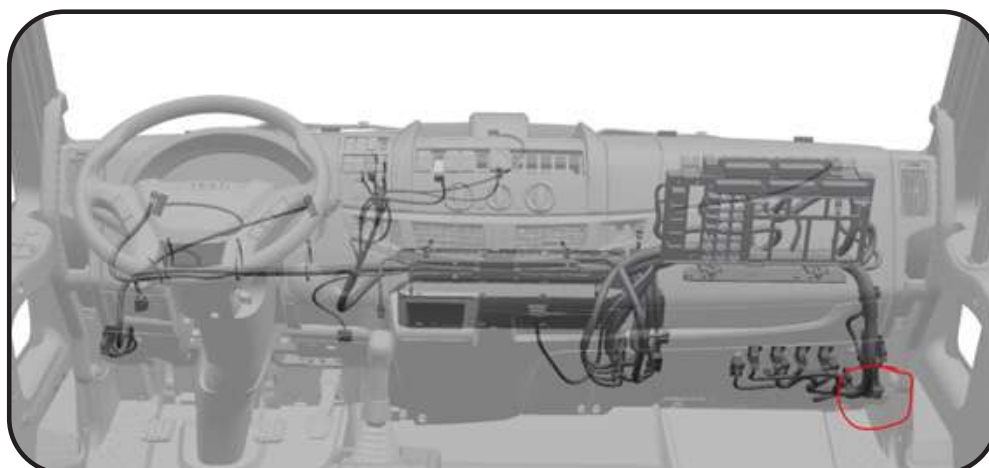



Sinais disponíveis no conector “ST14A”

- Pino 1: Circuito 8892\_DI: Partida motor (Engine Start)
- Pino 2: Circuito 0151\_DI: Parada motor (Engine Stop)
- Pino 3: Circuito 1165\_DI: Freio de serviço
- Pino 4: Circuito 5515\_DI: Veículo parado (Vehicle standstill)
- Pino 5: Circuito 6656\_DI: Freio de estacionamento
- Pino 7: Circuito 5540\_DI: Sinal Velocidade do veículo (Pulso PWM)
- Pino 8: Circuito 7778\_DI: Sinal de status do motor
- Pino 9: Circuito 9088\_DI: Neutro da transmissão
- Pino 10: Circuito 2268\_D4: Marcha a Ré
- Pino 11: Circuito 8871\_DI: Sinal Pós Chave (+15 – máximo 5A )
- Pino 12: Circuito 8156\_DI: Cruise control “+”
- Pino 13: Circuito 8157\_DI: Cruise Control “-“;
- Pino 14: Circuito 8154\_DI: Cruise Control “OFF”
- Pino 15: Circuito 8155\_DI: Cruise Control “Resume”
- Pino 16: Circuito 0152\_DI: Cruise Control ativação remota (acionamento externo cabine – 900RPM)
- Pino 17: Circuito 0000\_D4: Massa (Ground)
- Pino 18: Circuito 0131\_D2: Entrada PTO I (900 RPM)
- Pino 19: Circuito 0132\_D2: Entrada PTO II (1100 RPM)
- Pino 20: Circuito 0123\_D2: Entrada PTO III (1300 RPM)
- Pino 21: Circuito 7772\_DI: Alimentação +30 ( máximo 20A)

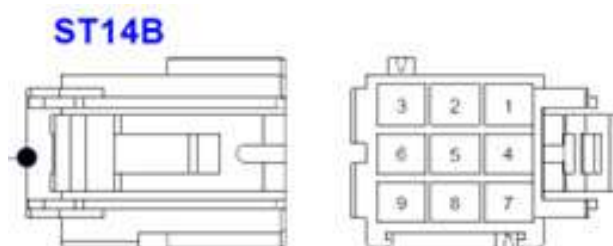

Sinais disponíveis no conector “ST14B”

- Pino 1: Circuito FMS-H\_I: CAN FMS – High (Telemetria)
- Pino 2: Circuito FMS-L\_I: CAN FMS – Low (Telemetria)
- Pino 3: Circuito 9963\_DI: Sinal de Status pedal da Embreagem (Output)
- Pino 4: Circuito 5542\_DI: Limitador de Velocidade programável
- Pino 5: Circuito 1113\_DI: Sinal de Pisca Alerta (Input - positivo)
- Pino 6: Circuito 8879\_DI: Sinal pós chave (+15 )

Pino 7: Circuito 8223\_DI: Limitador de velocidade secundário

Pino 8: Circuito 5587\_B1: Sinal de velocidade do motor

Pino 9: Circuito 3333\_DI: Iluminação externa (LED - Máximo 5A)

### Observações

- O aterramento do equipamento deve ser feito no pino 17. Este pino possui um cabo para aterramento de 0,5 mm<sup>2</sup> e o mesmo suporta até 5 A;
- Os pinos 16, 17, 18 e 19 quando utilizados devem ser alimentados com sinal negativo (massa). A ativação da função PTO se dá através de dispositivo de chaveamento (não incluído no veículo) que fornece sinal negativo alternando entre os pinos relacionados à função PTO, a medida que haja a necessidade da respectiva rotação representada por cada pino.
- A alimentação +30 V do pino 21 é protegida pelo fusível 3 localizado no porta-fusíveis 70000\_3 (verde). Este pino suporta uma carga de até 20 A;
- O "Sinal" de ignição ligada (+15V) pode ser obtido através do pino 05. Este circuito está protegido pelo BCM (máximo 5 A). Caso seja necessária a utilização deste "sinal" para alimentar algum equipamento, deverá ser inserido um relé conforme indicado no esquema seguinte:

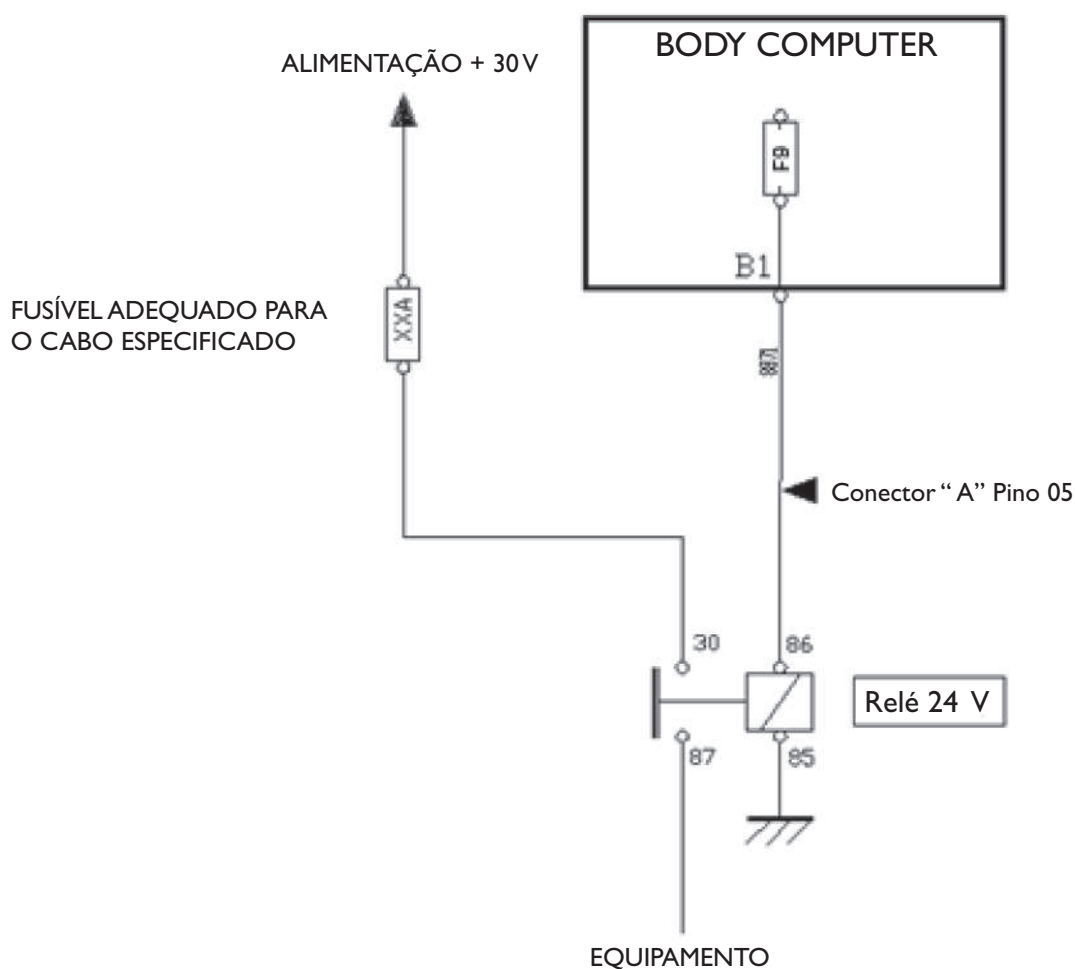

O sinal de velocidade do Tector está disponibilizado no pino 7. Este sinal é fornecido pelo tacógrafo do veículo;

### (ST14B)

O sinal de limitação de velocidade programável (PTS) de um Tector está disponibilizado no pino 4 do conector “ST14B”. Ao ser acionado o Limitador de velocidade programável é disponibilizado um sinal positivo neste pino.

O sinal de limitador de velocidade Secundário de um Tector está disponível no pino 7 do conector “ST14B”. O valor de velocidade com o limitador secundário ativo é de 30km/h.

## Bloqueio - imobilização do motor

Para a instalação dos sistemas de terceiros em veículos IVECO não será aceita a implementação da imobilização do motor em nenhuma condição. Caso seja detectado que o veículo em questão possua ligações elétricas para corte de alimentação da ECM, VCM, IBC, pedal do acelerador ou ainda, válvula solenóide, atuando na imobilização do motor, a rede de concessionários deverá encaminhar o veículo para a empresa que efetuou a instalação do equipamento, solicitando as adequações necessárias para respeitar as recomendações IVECO.

## MODIFICAÇÕES DA INSTALAÇÃO ELÉTRICA

### Normas de segurança para manutenção e intervenções no sistema elétrico

- É necessário isolar sempre as baterias antes de efetuar qualquer tipo de intervenção na instalação elétrica, desconectando os cabos de potência, primeiro o polo negativo e em seguida o polo positivo.
- Utilizar fusíveis com a capacidade prevista para cada função; em nenhum caso usar fusíveis de capacidade superior. Efetuar a substituição com chaves e utilizadores desconectados e somente depois de haver eliminado o inconveniente.
- Restabelecer as condições originais do chicote (trajetos, proteções, abraçadeiras; evitando rigorosamente que o cabo entre em contato com superfícies metálicas da estrutura que possam danificá-lo) no caso de terem sido efetuadas intervenções na instalação.
- Nunca realizar derivações (compartilhamento de circuitos) nos chicotes ou instalação de chicotes elétricos adicionais, exceto quando autorizado pela IVECO. Para intervenções nos chicotes elétricos, utilizar sempre cabos conforme especificação IVECO.
- Centrais eletrônicas que estão na cabine podem sofrer danos, se não forem desconectados quando submetidas à excessiva temperatura. Nestes casos, é necessária a retirada da central e seu correto armazenamento, podendo acarretar em perda da garantia do componente, devido ao seu mau uso.
- Nunca realizar trabalhos de soldas elétricas próximo a sensores, atuadores, centrais, chicotes elétricos, aparelhos eletrônicos, etc. sem desconectar os cabos de bateria e do alternador.
- Os conectores das centrais eletrônicas não devem ser conectados ou desconectados com a bateria conectada, tampouco devem ser utilizadas quaisquer tipos de ferramentas para a remoção dos mesmos.
- Não aplicar jatos de água pressurizados sobre as centrais eletrônicas.



#### Advertência

Cuidados com as conexões de ABS em caso de alongamento / alteração de entre eixos:

Não é recomendado cortes e emendas nos cabos elétricos ligados ao sistema de ABS em função da variação de resistência e risco de interferência eletromagnética.

No caso de alongamento / alteração de entre eixos é possível inserir as extensões 5802110403 (x2) e 5802111578 (x3) para compensar a diferença dimensional nos atuadores posteriores (Próximo ao diferencial), assim como nos sensores de velocidade (cabo que sai das rodas de tração).



#### Advertência

Não é recomendado realizar qualquer alteração nos sensores e sistema eletro-eletrônico de exaustão do veículo. Emendas, cortes e mudanças de posição dos sensores afetam diretamente o funcionamento do veículo.

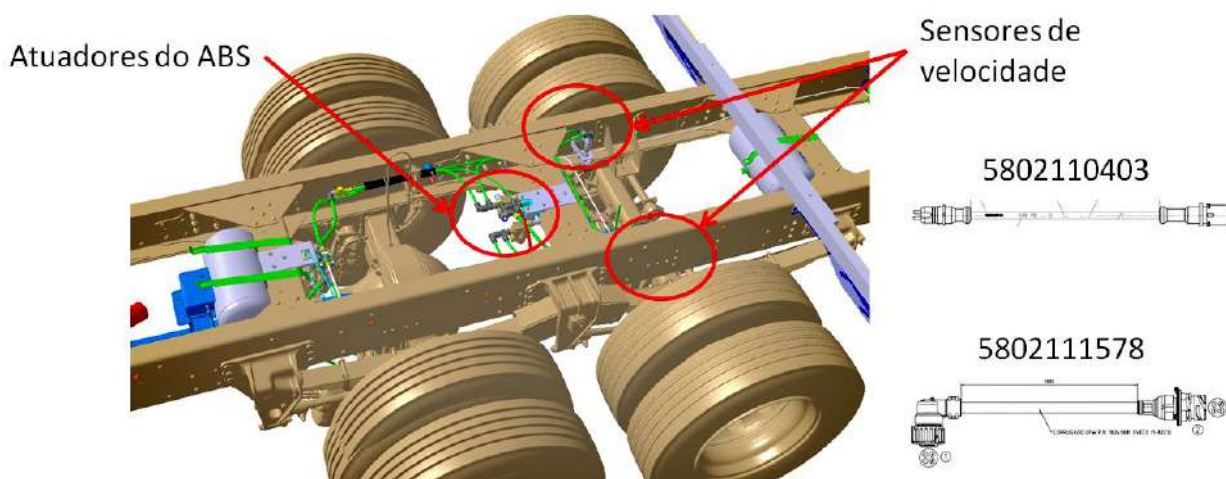

## Chave de corte geral

A chave de corte geral é uma exigência legal para ser utilizada em casos de emergência.

A mesma interrompe a energia elétrica do veículo exceto o tacógrafo.

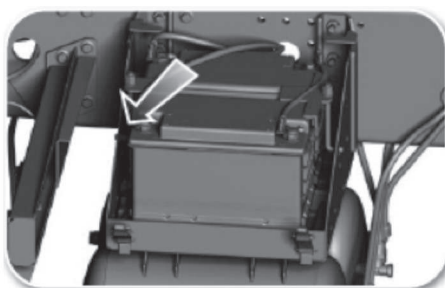

#### Nota:

Para mais informações sobre o sistema elétrico do veículo, consulte o manual de reparação específico.

Os veículos estão dotados de sofisticados sistemas eletroeletrônicos de controle de funcionamento.

#### Advertência



Intervenções no sistema (por exemplo, modificação de cabos, realização de circuitos adicionais, substituição de aparelhos, fusíveis, etc.) realizadas em desconformidade com as indicações da **IVECO** ou efetuadas por pessoal não qualificado, podem provocar graves danos às instalações do veículo (centrais, chicotes, sensores, etc.). Tais imprudências comprometerão a segurança de marcha, o correto funcionamento e provocarão danos (por exemplo, curtos-circuitos com possibilidade de incêndio e destruição do veículo) não cobertos pela garantia contratual.

Está absolutamente proibido efetuar modificações ou conexões na linha de interconexão de dados entre centrais eletrônicas (linha CAN), a qual se deve considerar inviolável. Os controles de diagnóstico e a manutenção somente podem ser efetuados por pessoal autorizado, utilizando aparelhos homologados pela **IVECO**.

## Circuitos adicionais

O tubo corrugado deverá proteger completamente todo o cabo e deverá ser conectado (com termorretráteis ou fitas) aos protetores de borracha dos bornes. Além disso, as abraçadeiras de fixação do corrugado (cortado longitudinalmente) não poderão deformá-lo, para evitar que os cabos possam sair e tocar a borda afiada do tubo.

Todos os bornes (+) de conexão dos referidos cabos e seus terminais deverão ser protegidos com protetores de borracha (herméticos para as regiões expostas aos agentes atmosféricos ou onde possa ter acúmulo de água). Os terminais devem ser fixados firmemente aos bornes (inclusive negativos) mediante um torque de aperto adequado para evitar que se afrouxem ou, se possível, colocando os terminais “radialmente” em caso de conexões múltiplas, ainda que elas não sejam aconselháveis.

É oportuno prever, onde for possível, um percurso diferente na passagem dos cabos entre sinais interferentes com alta intensidade absorvida (por exemplo, sensores) mantendo de todos os modos para ambos, um posicionamento o mais próximo possível à estrutura metálica do veículo.

Em caso de conexão chassi-cabine basculante, a posição do feixe de cabos deve ser controlada com a cabine abaixada e levantada para verificar se há defeitos que devem ser corrigidos.

Utilizar fusíveis e cabos de seção adequada, como ilustrado na tabela a seguir.

O fusível deve ser conectado o mais próximo possível do ponto de tomada da corrente.

Os circuitos adicionais devem ser separados e protegidos com o fusível independentemente do circuito principal do veículo.

Os cabos elétricos adicionais devem ser conectados à instalação elétrica original mediante conexões herméticas equivalentes às originais. Os cabos adicionais devem ser protegidos com bainhas (não de PVC) ou tubos corrugados, devidamente fixados mediante flanges e protegidos contra golpes e fontes de calor.

Os cabos devem respeitar as seguintes distâncias mínimas:

- 150 mm de fontes de calor elevado (turbina, motor, coletor de escapamento, etc.).
- 50 mm de recipientes com agentes químicos (por exemplo: baterias).
- 20 mm de órgãos em movimento.

Evitar rigorosamente que os cabos fiquem encostados em outros componentes, principalmente bordas afiadas da carroceria.

Os cabos devem ser fixados com flanges e abraçadeiras colocadas próximo (350 mm aproximadamente) para evitar trechos soltos e facilitar a montagem em caso de desmontagem para efetuar reparações ou montagem de equipamentos.

Quando os cabos passarem por orifícios ou bordas de chapa devem ser protegidos com passa-cabos (além do revestimento corrugado).



## Advertência

É proibido perfurar o chassi para passagem de cabos.

Corrente máxima contínua (A)	Seção do cabo (mm <sup>2</sup> )
4	0,5
10	1
20	2,5
25	4
35	6
50	10
70	16
90	25
120	35
150	50

Em função da posição e, portanto, da temperatura que possa ser atingida no compartimento de alojamento, escolher fusíveis que possam carregar até 70% - 80% de sua capacidade máxima.

Quando são agrupados vários cabos, deve-se prever uma redução da intensidade de corrente em relação ao valor nominal de um só cabo para compensar a menor dispersão do calor.

Nos veículos onde o motor é ligado com frequência, na presença de extrações de corrente e com tempos limitados de rotação do motor (por exemplo, veículos com câmaras frigoríficas), prever recargas periódicas da bateria para manter sua eficácia.

As conexões de pinos e os bornes devem ser do tipo protegidas e resistentes aos agentes atmosféricos e deverão ser utilizadas do mesmo tipo que as usadas originalmente no veículo.

## Componentes eletroeletrônicos



## Advertência

Para não danificar os componentes do veículo, nunca desconectar as baterias da instalação nem abrir o interruptor geral de corrente quando o motor estiver em marcha.

### Informações importantes:

- Nunca desconectar os conectores das centrais com o motor em funcionamento ou as centrais alimentadas.
- Não alimentar mediante cabos soltos os componentes servidos por módulos eletrônicos com a tensão nominal do veículo.
- As centrais que estão providas de um envoltório metálico deverão estar conectadas à massa da instalação por meio de parafusos ou pinos, exceto nos casos onde seja especificado literalmente de maneira diferente.
- Não colocar o veículo em marcha rebocando-o.

- Não colocar o veículo em marcha se as baterias não foram conectadas de forma permanente.
- Se for necessário carregar as baterias, desconectá-las do circuito do veículo. A colocação em marcha deve ser realizada somente por meio de um carrinho de baterias externo, prestando atenção à polaridade.

## Alimentação de aparelhos suplementares

O veículo está preparado para fornecer a potência necessária aos aparelhos e, para cada um dos quais, no âmbito de sua respectiva função, está assegurada a proteção específica e o correto dimensionamento dos cabos.

A aplicação de aparelhos suplementares deverá prever proteções adequadas e não deverão sobrecarregar a instalação do veículo.

A conexão à massa dos aparelhos suplementares deverá ser efetuada com um cabo de seção adequada, o mais curto possível e colocado de maneira que permita os eventuais movimentos do aparelho adicional em relação ao chassi do veículo.

Havendo necessidade de baterias de maior capacidade, por exigências de cargas adicionais, é oportuno solicitar a opção com baterias e alternadores aumentados.

Em todo caso, aconselha-se não exceder no incremento da capacidade das baterias além de 20 - 30% de valores máximos fornecidos como opção pela IVECO, com a finalidade de não causar danos a alguns componentes da instalação (por exemplo, motor de partida). Quando forem requeridas capacidades superiores, utilizar baterias suplementares, adotando as medidas necessárias para sua recarga.

Prefira sempre acessórios especificados pela IVECO. Tanto o veículo como os equipamentos nele instalados consomem energia da bateria quando desligados, denominado “consumo em Stand by”. Como a bateria possui um limite máximo de consumo para garantir a partida do motor, deve-se dimensionar o consumo dos equipamentos ao limite de consumo da bateria.

### Advertência!



Para assegurar a qualidade e o perfeito funcionamento do veículo, recomendamos instalar somente acessórios especificados pelo **IVECO**, à disposição na Rede de Assistência **IVECO**. A instalação de rádios, alarmes, rastreadores ou qualquer outro acessório eletrônico não especificado poderá ocasionar consumo excessivo de carga da bateria, podendo provocar o mau funcionamento do veículo e a perda da garantia.

## Baterias e alternadores suplementares

A instalação de aparelhos elétricos de alta absorção (por ex., motores elétricos acionados com frequência ou durante longos períodos e sem a utilização do motor do veículo, como as estruturas móveis para carrocera com acionamento elétrico); ou de um grande número de aparelhos elétricos suplementares, pode requerer potências que a instalação normal do veículo não está em condições de fornecer. Nesses casos deverão ser instaladas baterias suplementares de capacidade adequada.

A inserção de baterias suplementares no veículo deverá prever um sistema de recarga separado (ver Figura abaixo) integrado com o do veículo. Nesse caso, é conveniente instalar baterias suplementares que tenham capacidade igual às originais, a fim de obter uma correta recarga de todas as baterias.

## Instalação de baterias suplementares

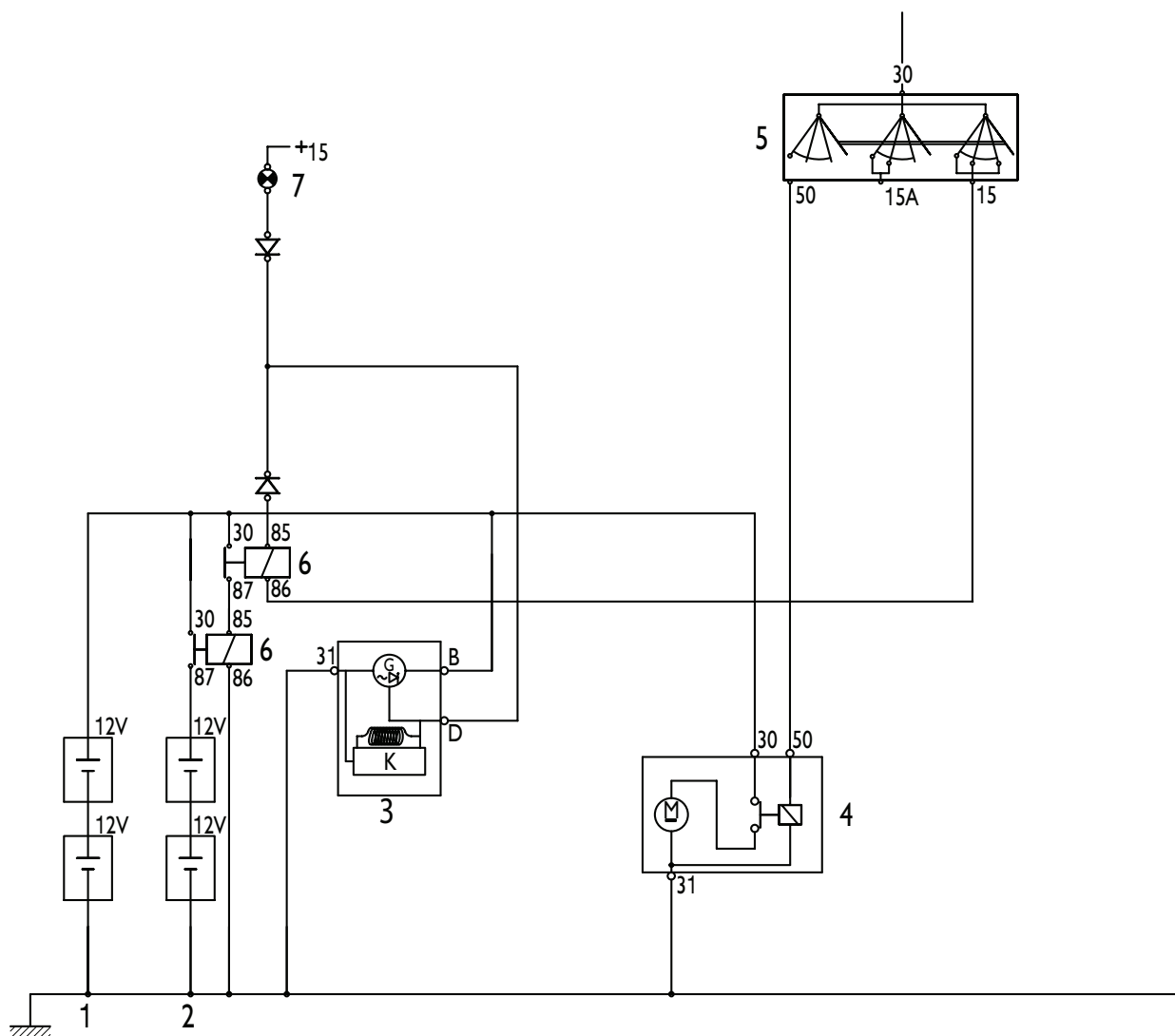

1. Baterias de série
2. Baterias suplementares
3. Alternador com regulador incorporado
4. Motor de partida
5. Chave de ignição
6. Relés
7. Luz-espia de carga insuficiente das baterias

A instalação de baterias suplementares comporta a comprovação da capacidade do alternador para efetuar a recarga. Se for necessário, será utilizado um alternador de maior potência ou outro suplementar. Nesse caso, efetuar a conexão conforme indicado na figura anterior.

## Capacidade e dimensionamento das baterias

Dimensões: L x B x H*	
100 Ah	300 x 172 x 240 ou 330 x 172 x 244

\*As dimensões de cada bateria variam de acordo com a disponibilidade de cada fornecedor.



A tomada de corrente na bateria poderá ser realizada tal como mostra a seguinte figura.

Com o motor parado	Até 10% da capacidade nominal das baterias
Com o motor funcionando	É possível a tomada de outros 20% da capacidade nominal das baterias em função da potência do alternador e do número de giros do motor.

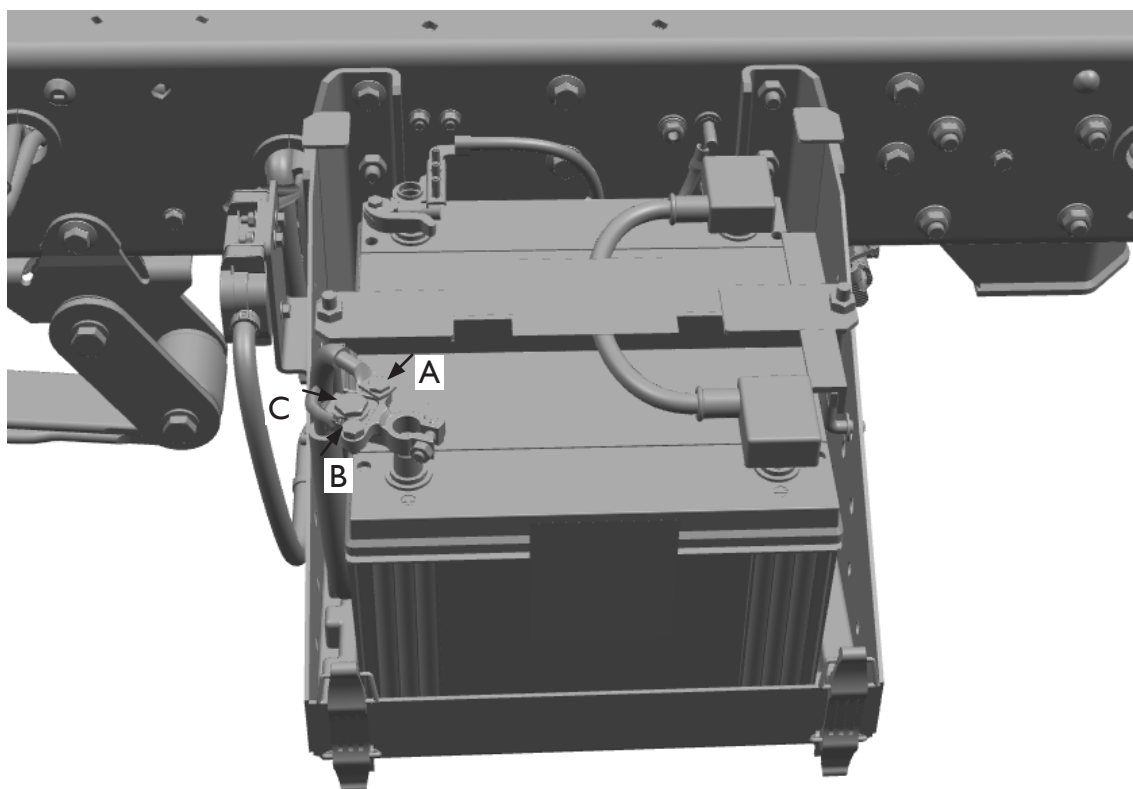

- A. Maxi Fusível
- B. Reservado para uso do implementador
- C. Motor de partida.

Para absorções superiores é necessário dispor de baterias e alternadores de maior capacidade.

A alimentação de cargas elevadas (por exemplo, plataformas elevadoras) com uso frequente requer o uso de baterias de capacidade adequada (no mínimo 110 Ah) e alternadores de potência suficiente (não inferior a 90 A).



#### Advertência

Para separar e proteger o circuito acrescentado ao original, utilizar fusíveis adequados localizados perto da tomada. Proteger os cabos suplementares usando coifas ou elementos semelhantes.

Utilizando motores elétricos que são acionados apenas com o motor do veículo em funcionamento, em lugar das baterias suplementares pode ser suficiente utilizar um alternador mais potente ou então um alternador suplementar.

Tais alternadores deverão ser do tipo com retificadores por diodos Zener, para evitar a possibilidade de danificar os aparelhos eletroeletrônicos instalados, devido a desconexões acidentais das baterias.

Além disso, para cada alternador é necessário haver uma luz-espia ou um LED de carga insuficiente da bateria.

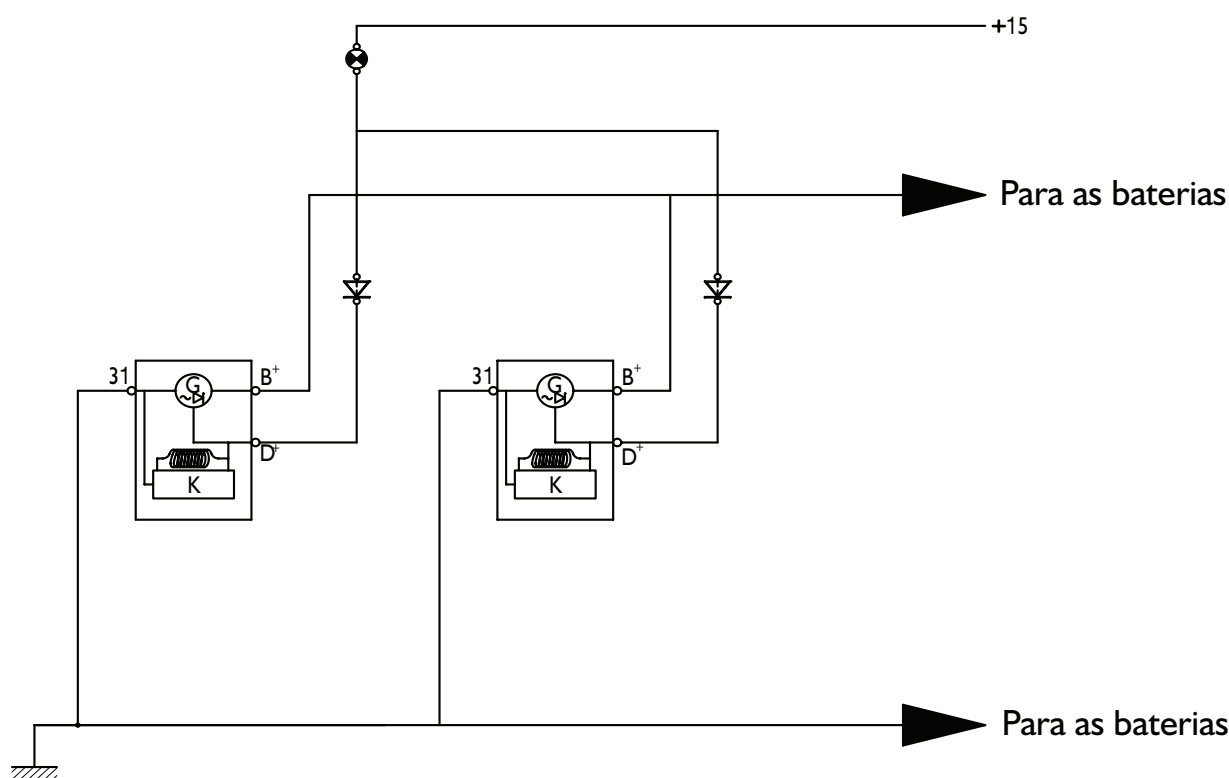

## Alternadores para grupos de refrigeração

Deve-se prestar atenção especial quando forem instalados grupos de refrigeração que adotem como fontes de alimentação um segundo alternador montado no motor (gerador suplementar).

Tais geradores fornecem, em função do número de giros, uma tensão da ordem de 270 - 540V, que chega por meio de chicote ao grupo refrigerador instalado no veículo.

É evidente o perigo de eventuais diafonias (interferências eletromagnéticas entre cabos vizinhos) que podem ser geradas entre o chicote acrescentado e o já presente no veículo.

Nesses casos é necessário utilizar cabos de isolamento reforçado, adotando um percurso preferencial, porém não próximo do chicote de série do veículo.

No caso desses grupos, respeitar os níveis de emissão eletromagnética indicados anteriormente.

Em caso de funcionamento incorreto do alternador de série (ex. tensão baixa, falta de sinal), é exibida no quadro de instrumentos uma mensagem de erro.

## Tomada de corrente com tensão diferente da tensão de instalação

Com a instalação de 24 V, se for necessária uma alimentação de 12 V, é preciso instalar um redutor de tensão derivado do circuito normal.

A tomada de corrente por parte de uma única bateria não está permitida devido aos efeitos negativos que seriam produzidos nas baterias em fase de carga.

### Precauções:

- Quando for necessário, instalar fusíveis de proteção o mais próximo possível do ponto de tomada.
- Proteger os cabos acrescentados mediante proteções ou tubos corrugados e instalá-los em conformidade com as indicações dadas.

Pode-se realizar a tomada de corrente:

1. Das baterias.
2. Do interruptor geral de corrente.
3. Do conector de 17 pinos, disponível em alguns veículos.

## Conectores

Sua função é identificação para seu uso correto por parte dos implementadores.

Em alguns países as normas requerem que o veículo equipado esteja provido de luzes laterais de posição, em função de seu comprimento total.



### Advertência

Para conservar inalteradas as características elétricas dos contatos do conector é importante deixar montada a tampa de proteção fornecida pela **IVECO**.

## Conector para luzes de presença laterais

Em alguns países, a legislação exige que o veículo seja equipado para ser fornecido com luzes de direção laterais, dependendo de seu comprimento total.

Estão disponíveis em algumas versões, um conector tipo fêmea específico para fazer a conexão para as luzes laterais.

O implementador poderá fazer as conexões e instalar as luzes externas sobre as estruturas.



### Advertência

De forma a manter as características elétricas dos contatos do conector inalteradas, é importante manter o tampão fornecido pela **IVECO** anexado.

## Conexões de massa

Em geral, não serão alteradas as conexões de massa originais do veículo.

Caso seja necessário deslocar tais conexões ou determinar pontos de massa posteriores, utilizar, na medida do possível, os furos já existentes no chassi, prestando uma especial atenção em:

- Retirar mecanicamente, mediante lixamento e/ou um produto químico adequado, a pintura zincante tanto no lado do chassi quanto no lado do borne até eliminá-la completamente e criar uma superfície de apoio sem rugosidades nem asperezas.
- Colocar, entre o terminal do cabo e a superfície metálica, um verniz especial de alta condutibilidade elétrica.
- Conectar a massa antes que tenham transcorrido 5 minutos da aplicação do verniz.

Para conectar os sinais (por exemplo, sensores ou dispositivos com baixa absorção) à massa, não devem ser utilizados os pontos padronizados que servem para conectar o motor ou o chassi à massa. Observe a seguir como fazer a conexão:

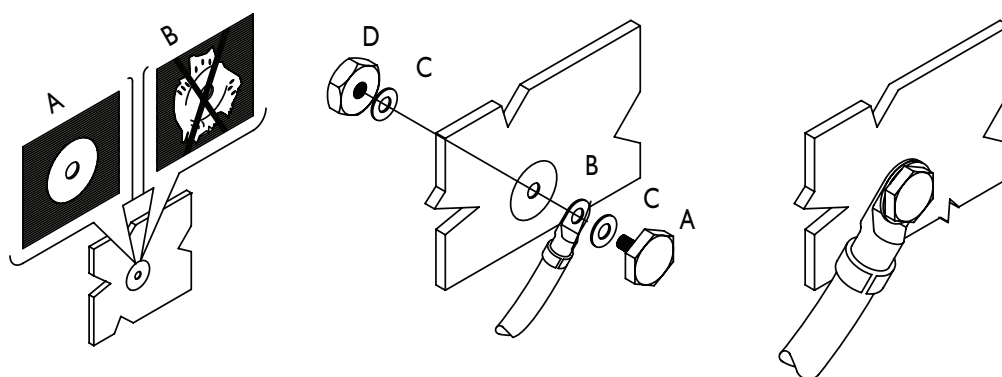

- |                            |                     |                           |
|----------------------------|---------------------|---------------------------|
| 1. Conexões de massa:      | 2. Fixação do cabo: | 3. Cabo conectado à massa |
| A. Ponto de massa eficaz   | A. Parafuso         |                           |
| B. Ponto de massa ineficaz | B. Terminal         |                           |
|                            | C. Arruela          |                           |
|                            | D. Porca            |                           |

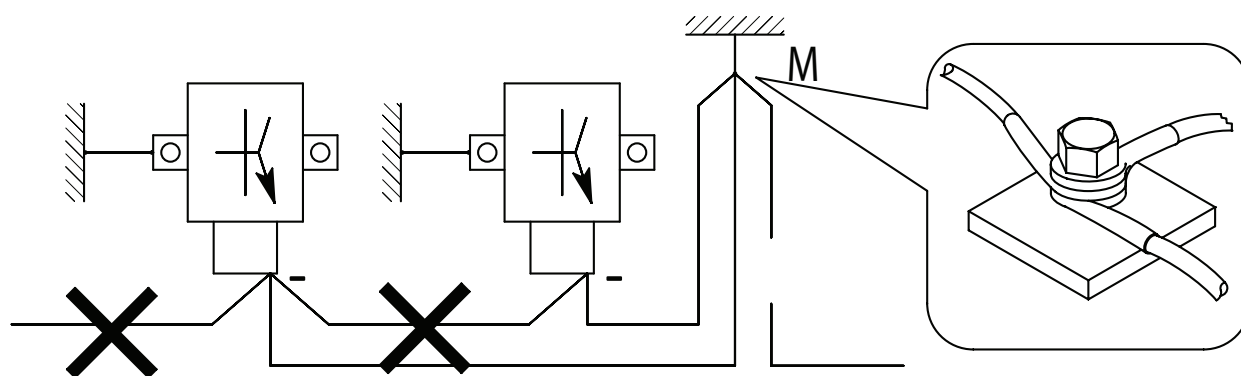

## PRECAUÇÕES COM CENTRAIS ELETRÔNICAS INSTALADAS

Com a finalidade de não efetuar operações que possam danificar permanentemente ou prejudicar o funcionamento das centrais instaladas a bordo do veículo, é necessário ater-se às seguintes prescrições:

- No caso de intervenções no chassi que necessitem de soldagem por arco elétrico, é preciso desligar os conectores das centrais eletrônicas.
- Quando efetuar soldagens perto da central, desmonte-a do chassi.
- Não desligue nem ligue os conectores das centrais com o motor funcionando ou com as centrais alimentadas.
- Depois de cada operação de manutenção em que as baterias tenham sido removidas, verifique se os bornes estão bem conectados aos polos.
- Não desligue as baterias com o motor em funcionamento.
- Não utilize recarregadores de baterias para dar partida no motor.
- Desligue as baterias da rede no caso de recarregá-las.
- Extraia as centrais eletrônicas quando realizar operações que exijam temperaturas superiores a 80°C.

## Precauções operativas obrigatórias

Antes de efetuar reparações na central elétrica, e a fim de eliminar um perigo de curto-circuito, adotar obrigatoriamente as seguintes precauções:

- Antes de extrair o relé da central, é indispensável desligar os bornes das baterias.
- Deve-se montar um relé novo, se ao desmontá-lo da central, estiver solta a carcaça de plástico ou se o relé tiver sido aberto por qualquer outro motivo.

## INSTALAÇÃO DE LUZES ADICIONAIS

### Cavalo mecânico

Para instalação de luzes adicionais, deverá solicitar o kit correspondente na Rede de Assistência IVECO. O conector do kit deve ser ligado no conector de quatro terminais localizado no chassi do lado esquerdo, na altura da caixa de câmbio.

A distribuição dos cabos terminais e as potências disponíveis são:

1. Luz de posição direita.
2. Luz de posição esquerda.
3. Massa.
4. Alimentação + 15.

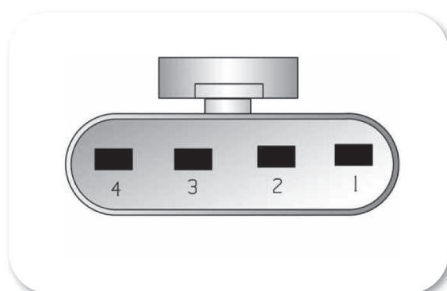

### Reboque

1. Massa (disponível apenas para as funções e cargas máximas indicadas para cada terminal).

A distribuição dos cabos terminais e as potências disponíveis são:

2. Lanterna esquerda (máximo 50 W).
3. Luz de seta esquerda (máximo 42 W).
4. Luz de freio (máximo 84 W).
5. Luz de seta direita (máximo 42 W).
6. Lanterna direita (máximo 50 W).
7. Luz de marcha a ré (máximo 126 W).

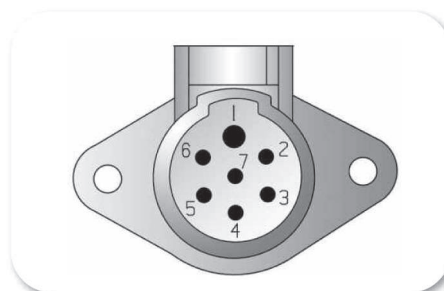

## Instalação de interface ABS no reboque

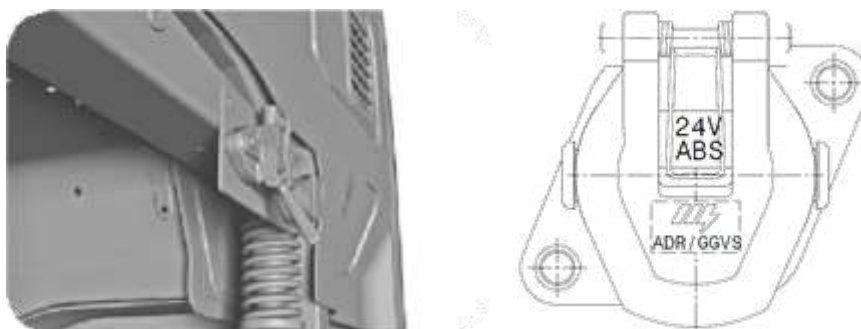

1. Positivo +30 (Max 30A)
2. Positivo +15 (Max 10A)
3. Massa (Sinal)
4. Massa (Potência)
5. Indicação de avaria no ABS
6. Can High
7. Can Low

## Kit de conexão ao reboque

Algumas versões possuem kit de conexão elétrica e pneumática, veja figura a seguir.

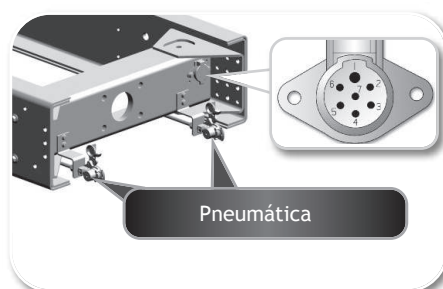

### Advertência

A instalação pneumática a ser adicionada quando da instalação do reboque deve respeitar o indicado abaixo.

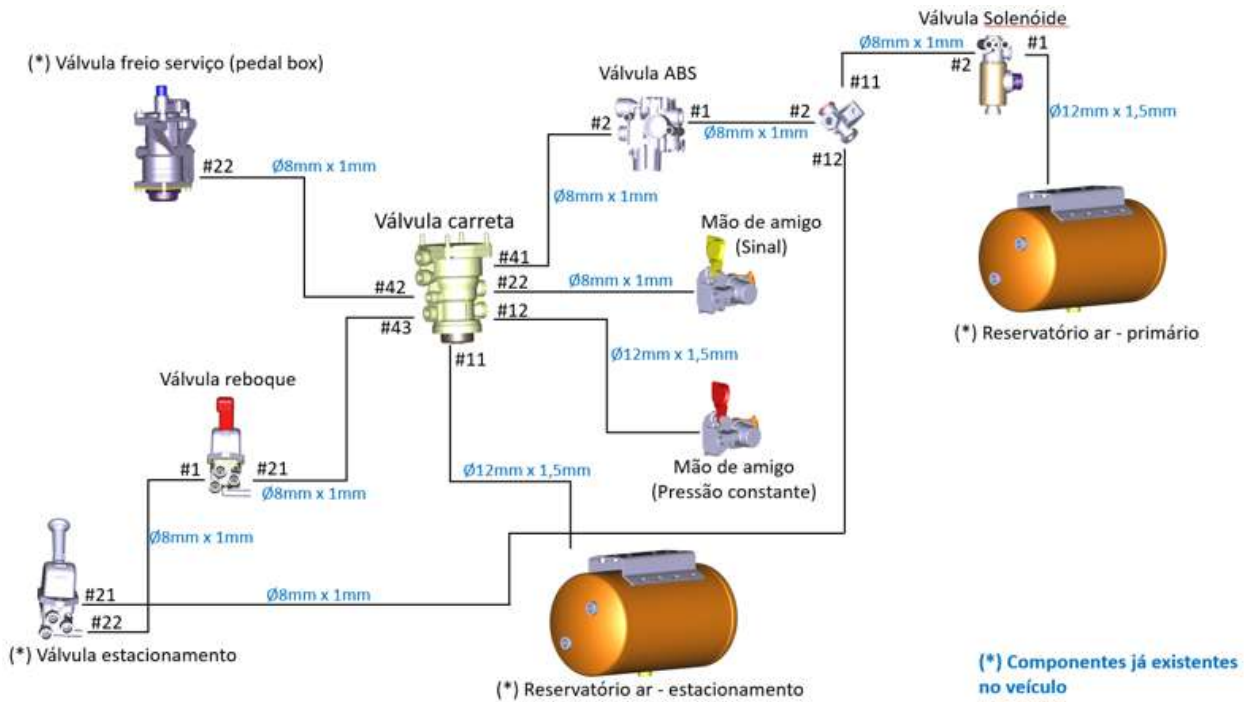

## Instalação de aparelhos eletrônicos suplementares

Naqueles casos em que a aplicação de aparelhos suplementares for requerida, deverá estar prevista a instalação de diodos de proteção para eventuais picos indutivos de corrente.

O sinal de massa proveniente dos sensores analógicos deverá estar cabeado exclusivamente sobre o receptor específico; posteriores conexões de massa poderiam falsear o sinal de saída proveniente de tais sensores.

O feixe de cabos para os componentes eletrônicos com baixa intensidade de sinal deverá estar disposto paralelamente ao plano metálico de referência, isto é, aderido à estrutura chassi/cabine, com a finalidade de reduzir ao mínimo as capacidades parasitas. Distanciar na medida do possível o percurso do feixe de cabos adicional ao já existente.

As instalações adicionais deverão estar conectadas à massa do sistema com o máximo cuidado; os respectivos cabos não deverão estar colocados junto a circuitos eletrônicos já existentes no veículo, com a finalidade de evitar interferências eletromagnéticas.

Assegurar-se de que os chicotes dos dispositivos eletrônicos (comprimento, tipo de condutor, deslocamento, conjunto de abraçadeiras, conexão da rede de blindagem, etc.), cumpram com o estabelecido originalmente pela IVECO. Restabelecer cuidadosamente a instalação original depois de eventuais intervenções.



### Advertência

Recomenda-se a utilização de aparelhos elétricos, eletromecânicos e eletrônicos que respondam aos requisitos de imunidade à emissão eletromagnética, tanto a nível irradiado como conduzido, indicados a seguir:

- Imunidade de 50V/m para os dispositivos secundários, para frequências variáveis de 20 Mhz a 1 GHz.
- Imunidade de 100V/m para os dispositivos primários, para frequências variáveis de 20 Mhz a 1 GHz.

O trajeto máximo admitido da tensão transitória para aparelhos alimentados a 24V é de  $\pm 80V$  medidos

nos bornes da rede L.I.S.N. se for medida no banco. Se pelo contrário for medida no veículo deve ser definida no ponto mais acessível próximo ao dispositivo perturbador.

Os níveis máximos de emissões irradiadas e conduzidas são:

Tipo de transferência	Tipo de transdutor	Tipo de banda	Tipo de detector	Limites aceitáveis de interferência em db $\mu$ V (unidades de medida normalizada pelo CISPR para medidas de emissões)				
				150 KHz 300 KHz	530 KHz 2 MHz	5.9 MHz 6.2 MHz	30 MHz 54 MHz	70 - 108 MHz, 144 - 172 MHz 420 - 512 MHz, 820 - 960 MHz
Irradiada	Antena colocada a 1 metro	Pico	Quase - pico	63	54	35	35	24
Irradiada		Pico	Pico	76	67	48	48	37
Irradiada		Pico	Pico	41	34	34	34	24
Conduzida	LISN de 50 ohm / 5 $\mu$ H/0,1 $\mu$ F	Pico	Quase - pico	80	66	52	52	36
Conduzida		Pico	Pico	90	76	62	62	46
Conduzida		Quase-pico	Pico	70	50	45	40	30

Recomenda-se utilizar aparelhos eletroeletrônicos que reúnam os requisitos sobre compatibilidade eletromagnética. Isto é, utilizar componentes adequados para veículos e que apresentem a marca “e” (a marca CE não é suficiente). Em caso de dúvida, consultar a Rede de Assistência IVECO.

Tais níveis estão garantidos se o dispositivo provém da IVECO ou então se está certificado conforme as respectivas normas internacionais.

Se forem utilizados aparelhos que utilizam a rede elétrica (220V CC) como fonte de alimentação primária ou secundária, os mesmos deverão apresentar características em linha com as normas específicas.

## Instalações de antenas receptoras e transmissoras

A montagem de aparelhos não profissionais para bandas CB - Banda do cidadão 927 MHz), e bandas de 2 m (144 MHz), telefones celulares (GSM), e navegadores (GPS), devem utilizar a instalação de alimentação já pré-instalada no veículo realizando a conexão diretamente ao borne 30 (e ao 15 se for necessário), mediante um fusível auxiliar.

Estes aparelhos devem estar homologados segundo as normas legais e ser do tipo fixo (não portáteis).

A utilização de transceptores não homologados ou a utilização de amplificadores suplementares poderia prejudicar seriamente o funcionamento dos dispositivos eletroeletrônicos com efeitos negativos sobre a segurança do veículo ou do condutor.

As modificações mais frequentes se referem a:

- Aparelhos transceptores não profissionais para bandas CB e bandas de 2 metros.
- Aparelhos transceptores para telefonia móvel.
- Aparelhos de recepção e de navegação (GPS).

## Aparelhos não profissionais para bandas CB e banda 2 m

Na instalação de aparelhos CB - banda do cidadão (927 Mhz), 2 m (144 Mhz), os mesmos devem utilizar a instalação de alimentação já existente no veículo, realizando a conexão diretamente ao borne 30, mediante um fusível auxiliar.

Esses aparelhos devem estar homologados segundo a norma legal e ser do tipo fixo (não portáteis). Montar a parte transmissora em uma região plana e seca, separada do resto dos componentes eletrônicos do veículo, protegendo-os contra a umidade e as vibrações.

A antena deve ser instalada na parte externa do veículo, preferencialmente sobre uma base metálica de superfície ampla, montada o mais verticalmente possível e com o cabo de conexão direcionado para a parte inferior, observando as prescrições de montagem e as advertências do fabricante.

A escolha e a instalação da antena são de grande importância para garantir o máximo desempenho do aparelho, sendo necessário prestar a máxima atenção em sua instalação e localização já que tem uma importância fundamental para o rendimento e, portanto, para o alcance do rádio.

A primeira escolha a realizar é o tipo de instalação: fixa, com montagem permanente, ou bem com suporte de canaleta - ou com outros suportes; o segundo sistema é mais prático e evita perfurar a carroceria do veículo.

A instalação a uma distância de outras antenas não inferior a  $\frac{1}{2}$  lambda e no centro do teto é a opção mais recomendável já que o plano de massa é proporcional em todas as direções, enquanto que a montagem em um lado ou em qualquer outra parte do veículo faz com que a massa seja proporcional à massa do plano.

A conexão e a colocação dos cabos inerentes às instalações devem ser efetuadas da seguinte maneira:

- Utilizar um cabo coaxial de antena de ótima qualidade com baixas perdas e com a mesma impedância do transmissor e da antena.
- Realizar para o referido cabo coaxial um percurso que preveja, para evitar interferências e funcionamentos incorretos, uma distância adequada (mín. 50 mm) do chicote existente e de outros cabos (TV, rádio, telefone, amplificadores e outros aparelhos eletrônicos). Respeitar a distância mínima a partir da estrutura metálica da cabine. É preferível a colocação no lado esquerdo ou direito do veículo.
- Na instalação da antena fixa é necessário limpar a parte inferior do furo realizado na carroceria, de forma que o suporte da antena esteja perfeitamente conectado à massa do veículo.
- O cabo coaxial que liga a antena ao rádio deve ser montado com muito cuidado, evitando curvas ou dobras que possam amassá-lo ou deformá-lo. Caso o cabo seja muito longo, encurtá-lo o máximo possível. Deve-se recordar que qualquer imperfeição no cabo coaxial determina sempre sérios inconvenientes para o aparelho transceptor.
- Para a passagem do cabo, utilizar os furos já existentes. Se for absolutamente necessário fazer um furo adicional, tomar as precauções oportunas para preservar a carroceria (antiferrugem, coifa, etc.).
- Assegurar uma boa conexão com a estrutura do veículo (massa), tanto da antena quanto das carcaças dos aparelhos, para obter a máxima transferência de potência.

As posições mais comuns de instalação dos aparelhos transceptores são: painel de instrumentos, região do câmbio ou teto do posto do condutor.

A alimentação dos aparelhos, caso seja necessária uma tensão diferente da instalação, deve ser obtida mediante um conversor DC/DC 24-12 V. Os cabos de alimentação devem ter o menor comprimento possível, evitando dobras e mantendo a distância mínima a partir do plano de referência.

### Notas para a montagem de fixações

Para a montagem em veículos de fixações para antenas não são prescritos procedimentos particulares, entretanto, é aconselhável seguir as instruções para a fixação antena.

Uma vez finalizada a montagem, comprovar que haja uma boa conexão entre a massa do veículo e o suporte metálico. O controle é realizado com o aparelho de rádio desconectado do cabo da antena, comprovando que a conexão entre o suporte e a carroceria seja real e eficaz.

No caso de montagem em canaleta ou nos casos em que for necessário fazer passar o cabo entre a folha e o marco da porta, é melhor protegê-lo com os meios adequados para evitar que se deteriore.

A IVECO recomenda a instalação fixa em relação à instalação com fixações na canaleta.

## Montagem de aparelhos transceptores para telefones celulares

Os transceptores para telefones celulares devem utilizar a alimentação já instalada no veículo, efetuando a conexão diretamente no borne 30 mediante um fusível auxiliar.

Esses aparelhos devem estar homologados segundo as normas legais e ser do tipo fixo (não portátil). Montar a parte transmissora em uma região plana e seca separada do restante de componentes eletrônicos do veículo e protegendo-os contra a umidade e as vibrações.

A antena deve ser instalada na parte externa do veículo, possivelmente sobre uma base metálica de superfície ampla, montada o mais verticalmente possível e com o cabo de conexão direcionado para a parte inferior, observando as prescrições de montagem e as advertências do fabricante.

Uma das melhores posições para a localização das antenas é no teto da cabine, na parte frontal, a uma distância não inferior a 30 cm de outras antenas.

A conexão e colocação dos cabos inerentes às instalações deve ser efetuada da seguinte maneira:

- Utilizando um cabo coaxial de antena de boa qualidade, particularmente em referência ao revestimento visual da blindagem de proteção.
- Realizando para o referido cabo coaxial um percurso, mantendo a distância adequada (mín. 50 mm) do chicote existente, respeitando a distância mínima a partir da estrutura metálica da cabine e controlando para que o cabo não fique muito tenso, dobrado ou amassado. É aconselhável realizar o procedimento na parte esquerda ou direita da cabine.
- Não alongar ou encurtar o cabo de antena coaxial.
- Utilizar os furos já existentes para a passagem do cabo. Se for absolutamente necessário fazer um furo adicional, utilizar todas as precauções necessárias para proteger a carroceria (antiferrugem, coifa, etc.).
- Assegurar uma boa conexão com a estrutura do veículo (massa), tanto da base interna da antena quanto das carcaças dos aparelhos, para obter a máxima transferência de potência.

As posições mais comuns de instalação dos aparelhos são: painel de instrumentos, região do câmbio ou teto do posto do condutor.

A alimentação dos aparelhos, caso seja necessária uma tensão diferente da instalação, deve ser obtida mediante um conversor DC/DC 24-12 V. Os cabos de alimentação devem ter o menor comprimento possível, evitando que fiquem torcidos e mantendo a distância mínima do plano de referência.

## Montagem de cabos de antena GPS e equipamentos receptores de navegação

Para obter um funcionamento correto e o máximo desempenho, é muito importante realizar corretamente a montagem das antenas GPS no veículo.

As antenas são montadas, se possível, em lugares não visíveis.

A colocação da antena GPS é uma operação delicada. Os níveis de sinal recebidos mediante o satélite possuem uma potência muito baixa (136 dBm aproximadamente), portanto qualquer obstáculo que se interpuser diante da antena pode interferir na qualidade e o desempenho do receptor.

A antena GPS deve ser montada de forma que obtenha a maior visibilidade do céu.

Recomenda-se obter 90° como ângulo mínimo absoluto de alcance. Esta visão do céu não deve ser obstaculizada por nenhum objeto ou estrutura metálica. A posição deve ser horizontal.

Uma localização ideal para a antena GPS é debaixo do painel de instrumentos, no centro e na base do para-brisa do veículo.

A antena não deve ser montada debaixo de nenhuma estrutura de metal da cabine.

Instalar a antena GPS a uma distância não inferior a 30 cm de qualquer outra antena.

A conexão ou localização dos cabos inerentes às instalações deve ser realizada da seguinte maneira:

- Utilizando um cabo de antena de boa qualidade, particularmente em referência ao revestimento visual da blindagem de proteção.
- Realizando para o referido chicote um percurso mantendo a distância adequada (mín. 50 mm) do chicote existente, respeitando a distância mínima a partir da estrutura metálica da cabine e controlando para que o cabo não fique muito tenso, dobrado ou amassado. É aconselhável realizar o procedimento na parte esquerda ou direita da cabine.
- Não alongar ou encurtar o cabo de antena coaxial.
- Para a passagem do cabo, utilizar os furos já existentes. Se for absolutamente necessário fazer um furo adicional, utilizar todas as precauções necessárias para proteger a carroceria (antiferrugem, coifa, etc.).
- Assegurar uma boa conexão com a estrutura do veículo (massa), tanto da base interna da antena quanto das carcaças dos aparelhos, para obter a máxima transferência de potência.

Os aparelhos navegadores necessitam utilizar a instalação de alimentação já predisposta no veículo, efetuando a conexão direta ao borne 30, mediante um fusível auxiliar.

Esses aparelhos navegadores devem estar homologados segundo as normas legais e ser do tipo fixo (não portátil).

Montar a parte transmissora em uma região plana e seca, separada do restante dos componentes eletrônicos do veículo e protegendo-a da umidade e das vibrações.

A alimentação dos aparelhos, caso seja necessária uma tensão diferente da de instalação, deve ser obtida mediante um conversor DC/DC 24-12 V. Os cabos de alimentação devem ter o menor comprimento possível, evitando que fiquem torcidos e mantendo a distância mínima do plano de referência.



### Advertências

Para instalação de alguns dispositivos, devido ao fato de poderem interagir com outros dispositivos eletrônicos previamente instalados no seu veículo (como ABS, EDC, etc.) é fundamental entrar em contato com a **IVECO**.

A fim de facilitar sua montagem, entre em contato com a IVECO para comunicar a instalação de qualquer um dos seguintes aparelhos:

- Redutores de velocidade
- Aquecedores suplementares
- Tomadas de força
- Ar-condicionado
- Câmbios automáticos
- Limitadores de velocidade
- Antifurto
- Telefones celulares, etc.
- Compressores para refrigeradores



Nota:

Para todas aquelas intervenções que possam provocar interações com a instalação de base, é necessário que sejam realizados controles diagnósticos para comprovar a correta realização da instalação.

Esses controles podem ser realizados utilizando o sistema de autodiagnóstico de cada central eletrônica de bordo (Blink code), ou então se dirigindo à Rede de Assistência IVECO.

A IVECO se reserva o direito de cancelar a garantia sobre o veículo, caso tenham sido efetuadas intervenções que não respeitem as indicações do fabricante.





# CAPÍTULO 12

Aplicação de implementos  
segundo a versão do veículo





## APLICAÇÃO DE IMPLEMENTOS

### Implementos/carrocerias

#### Particularidades técnicas e legais para implementos usuais

Nem todos os veículos prestam-se igualmente bem a ser usados para determinados serviços. Os veículos pesados são certamente mais adequados para determinados usos e para outros o mais recomendado seria um veículo leve. Para saber qual o veículo mais adequado para o tipo de serviço que planeja executar, consulte a **IVECO** sobre a adequabilidade dos vários modelos relacionados com a utilização do veículo (alguns exemplos estão ilustrados a seguir).

## Containers

Este tipo de operação está sujeita a tensões adicionais em comparação com as dos normais de estrada em veículos de plataforma fixa, em particular no que diz respeito a carga/descarga.

Em veículos com distâncias entre-eixos ou balanço traseiro longas, pode ser necessário o uso de corredeiras de maiores dimensões para o Chassi.

O corpo deve assentar sobre o chassi auxiliar do veículo ao longo de todo o seu comprimento ou pelo menos estar em contato com uma área extensa dos pontos de fixação da suspensão.

Os dispositivos de içamento devem ser fixados ao chassi auxiliar, como indicado na figura seguinte.

A estabilidade do veículo deve ser sempre garantida durante a operação de carga e descarga e deve cumprir com a norma específica. Recomendamos encaixar as extremidades traseiras com suportes (estabilizadores). Estes apoios também são recomendados em eixos traseiros com suspensões pneumáticas.

Como alternativa, fazer a sangria do ar durante a operação.

É muito importante que este tipo de veículo esteja de acordo com as especificações relativas à altura do centro de gravidade, quando o container for utilizado.

### Instalação de tanques e recipientes para materiais a granel

A instalação de tanques e recipientes sobre o chassi deve ser feita ajustando um chassi auxiliar adequadamente. As dimensões aproximadas da seção a ser usada para o chassi auxiliar são dadas na tabela a seguir.

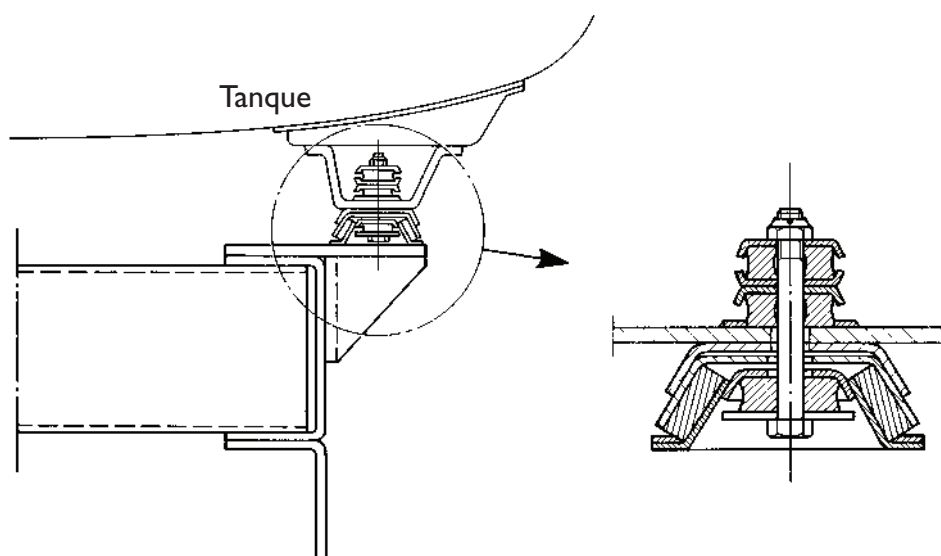

As conexões rígidas posicionadas sobre os suportes da suspensão traseira são as mais adequadas para a transmissão das forças diretamente para os elementos de suspensão. As ligações flexíveis são posicionadas sob o suporte traseiro da parte dianteira da suspensão.

Se isto não for feito, pode ser necessário dispor de seções longitudinais de reforço de dimensões superiores às indicadas na tabela abaixo.

Outros tipos de conexões podem ser autorizados pela **IVECO**. Para definir as conexões flexíveis, é necessário observar as características de rigidez da estrutura do chassi do veículo, a zona de aplicação e as conexões do tipo de uso pretendido.

Modelo	Versões	Tração	Perfil mínimo do chassi auxiliar		
			Módulo de resistência Wx (cm <sup>3</sup> )	Dimensões (mm)	
Tector	9-190	4x2	119	207,7x65,85x6,35	
	11-190		119	207,7x65,85x6,35	
	15-210		181	254x70x7	
	17-210		192	254x70x7	
	17-280		192	274,5x80x6	
	17-280T		192	274,5x80x6	
	17-320		192	276,5x80x6	
	17-320T		192	276,5x80x6	
	24-280	6x2	192	276,5x80x7	
	17-320C		192	276,5x80x6	
	24-320		192	276,5x80x6	
	27-320		6x4	192	276,5x80x7

Em veículos com estruturas muito rígidas à torção, o quadro do chassi deve ser construído de maneira que tenha flexibilidade suficiente e torção gradual, evitando as zonas altamente tensionadas.

Para as conexões entre o tanque e chassi auxiliar, recomendamos a utilização de elementos flexíveis na frente e rígida no suporte resistente às forças longitudinais e transversais em relação à parte traseira.

Para veículos rodoviários, podemos considerar que a primeira conexão flexível dianteira pode, durante a fase de torção do chassi do veículo, permitir a separação de aproximadamente 10 mm entre chassi e chassi auxiliar.

Os tanques podem ser montados diretamente sobre o chassi do veículo sem adaptação de um chassi auxiliar sob as seguintes condições:

- A distância entre as travessas deve ser determinada em função da carga a transportar e não deve ser superior a 1 metro.
- As travessas devem ser montadas de modo a permitir uma distribuição uniforme das cargas ao longo de uma grande superfície. Suportes apropriados devem ser fornecidos entre as travessas para limitar as pressões longitudinais e transversais.
- Outras soluções de ancoragem podem ser autorizadas pela **IVECO**.
- O tanque pode ser posicionado diretamente no chassi por meio de suportes adequados localizados logo atrás da cabine e na área do eixo traseiro(s). O número e a distribuição dependem do número de eixos e a distância entre-eixos.

- Os suportes devem ser dimensionados (600 mm aproximadamente) e estarem posicionados ao lado dos suportes de suspensão (distância máxima de 400 mm). Para permitir os movimentos torcionais do chassi, a montagem elástica frontal deve ser utilizada sempre que possível. Veja imagem a seguir.
- Outras soluções são possíveis, dependendo do tipo de construção.

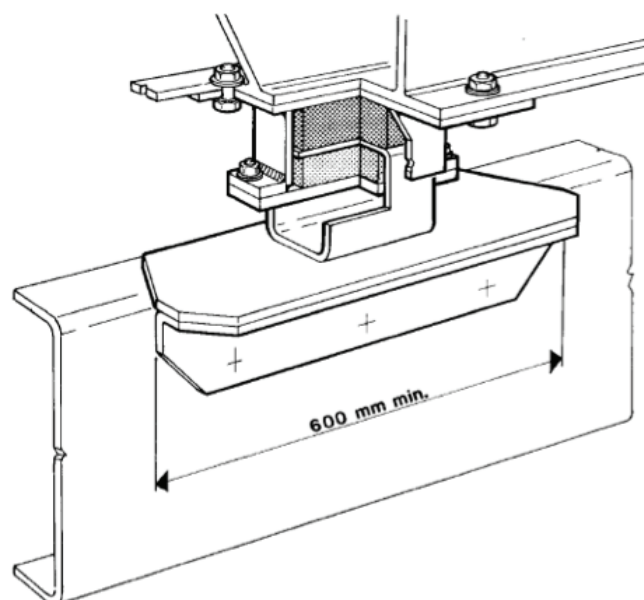

A instalação de dois ou mais containers ou tanques no veículo requer a utilização de chassi auxiliar, que permita uma boa distribuição da carga e uma rigidez torcional adequada para o chassi/chassi auxiliar utilizando conexões resistentes. Uma boa solução é constituída por meio de uma conexão rígida que liga os containers juntos.

A fim de atender aos limites máximos admissíveis de carga sobre os eixos, é necessário para estabelecer o volume máximo, o grau de enchimento dos containers e a densidade dos tanques. Quando tanques individuais com compartimentos separados são usados, garantir que a cada grau de enchimento a carga máxima admissível sobre os eixos seja respeitada, bem como a relação entre a carga mínima no eixo da frente e o peso do veículo completamente carregado.

Em consideração a natureza deste material, atenção especial para limitar a altura do centro de gravidade para garantir boa movimentação. Recomendamos a utilização de veículos com barras estabilizadoras.

É necessário prestar especial atenção aos separadores transversais e longitudinais no interior dos tanques e containers para líquidos, a fim de reduzir as cargas dinâmicas que o líquido transmite quando o veículo está em movimento e os tanques não estão cheios. O mesmo é válido para os reboques e semirreboques, a fim de evitar uma carga dinâmica sobre os dispositivos de acoplamento.

Quanto à instalação de containers para líquidos combustíveis ou inflamáveis, todas as normas de segurança vigentes devem ser respeitados.

## Guindaste

A seleção da grua deve ser feita tendo em consideração as suas características (peso, o torque máximo) em relação ao desempenho do veículo.

O posicionamento da grua e da carga deve ser feito dentro dos limites de carga admissíveis para o veículo. A instalação da grua deve ser realizada em conformidade com os requisitos legais, normas nacionais vigentes e as normas internacionais, dependendo de qual destas é pertinente para o veículo específico.

Enquanto a grua estiver em operação, os estabilizadores (hidráulico, se possível) devem ser utilizados e estar em contato com o solo. Como regra geral, a instalação de um guindaste requer a utilização de um chassi auxiliar adequado, cuja construção deve considerar todas as especificações gerais com ele relacionadas. No que diz respeito às dimensões das guias para o chassi auxiliar, consulte a tabela específica neste capítulo.

Naqueles casos em que um chassi auxiliar específico não seja requerido (áreas indicadas com um “A”), ainda é necessário, para proporcionar uma montagem adequada do guindaste no chassi, usar um chassi auxiliar padrão (o comprimento dos membros da seção deve ser pelo menos 2,5 vezes a largura da estrutura de base do guindaste), a fim de distribuir a carga e a tensão desenvolvida durante a operação da grua. Se o veículo requer a utilização do seu próprio chassi, o mesmo pode também ser usado para o guindaste desde que as suas dimensões sejam adequadas.

Casos especiais, cujo valor  $M_{gmax}$  esteja dentro das áreas designadas pela letra “E” (ou, para valores maiores) devem ser verificados individualmente.

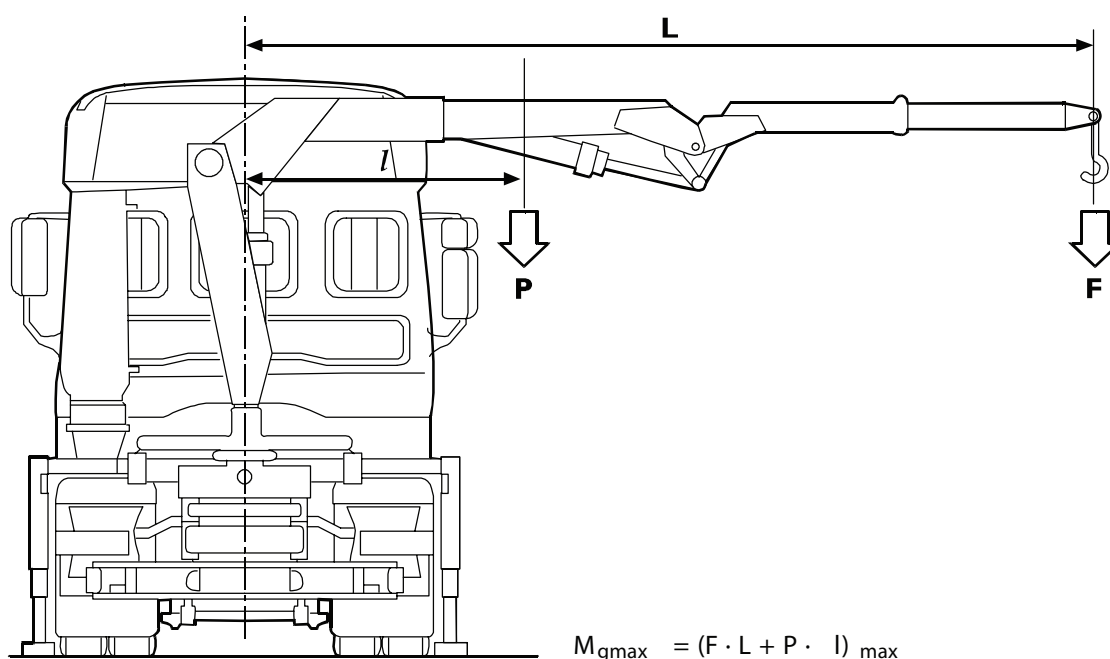

As dimensões do chassi auxiliar referem-se ao momento máximo estático total da grua ( $M_{gmax}$ ), que é calculado com base da equação dada na figura acima.

A decisão sobre o número de estabilizadores e do tipo de chassi auxiliar a ser utilizado, em particular em termos de rigidez de torção (perfis, travessas etc.) é determinada pelo momento máximo da grua e da sua posição para a qual o fabricante do guindaste e implementador são responsáveis.

A verificação da estabilidade do veículo quando o guindaste está operando deve ser feita em acordo com as normas aplicáveis.

## Guindaste atrás da cabine do motorista

A montagem do chassi auxiliar deve ser feita utilizando os suportes para os quais são adicionados e, se necessário, outras fixações flexíveis (suportes ou grampos) de modo que as características de flexibilidade e de torção do chassi mantenham-se inalteradas.

Para veículos rodoviários, apenas se a altura do perfil do corredor do chassi auxiliar for reduzida (por exemplo, para reduzir a altura total do veículo), a montagem do chassi auxiliar pode ser realizada com conexões de cisalhamento (ver figura a seguir). Em todo o caso, o movimento e o máximo curso da roda traseira devem ser garantidos.

A utilização de corredores com uma seção transversal é recomendada para todo o comprimento útil do veículo. Qualquer possível redução da seção transversal dos corredores é admissível em áreas em que o momento flexional assume valores que correspondem às áreas marcadas com a letra "A" nas tabelas específicas. O chassi auxiliar para o guindaste pode ser integrado com o chassi, como mostrado na figura abaixo. O comprimento "L<sub>v</sub>" não deve ser menor que 35% da distância entre-eixos para veículos com corredor de pequena seção transversal.

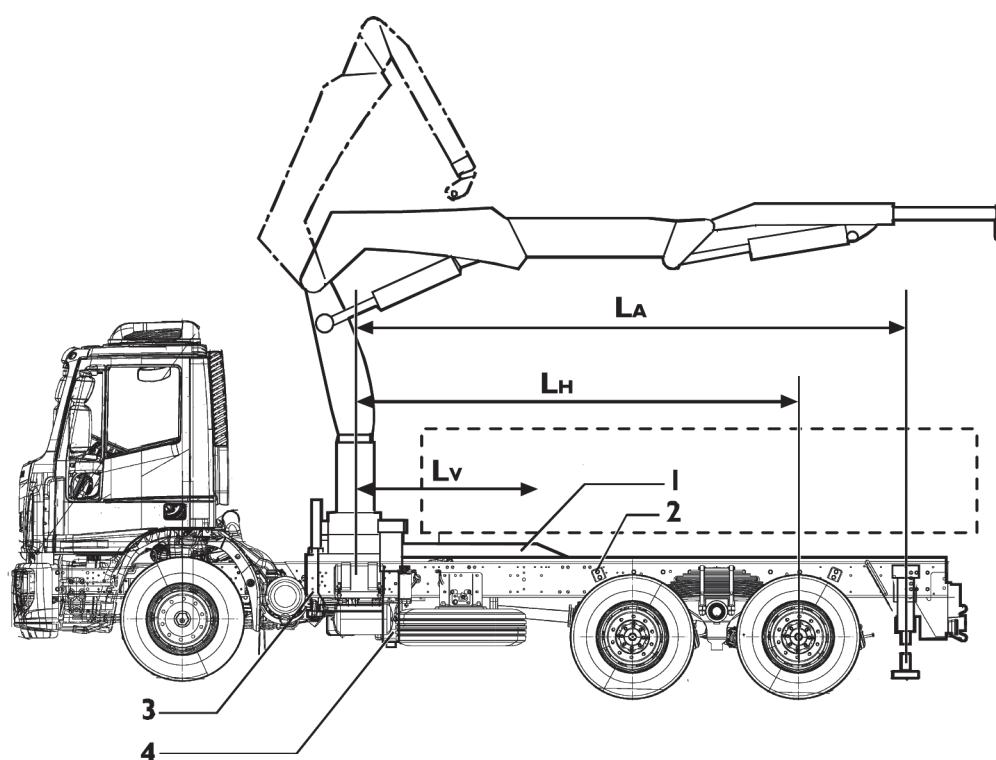

1. Chassi auxiliar
2. Conexões
3. Articulações
4. Estabilizadores

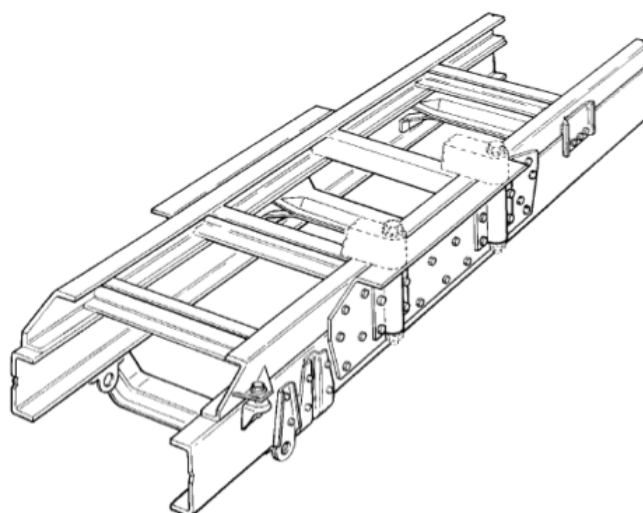

Ao instalar guindastes em veículos de cabine longa, com impossibilidade de estender o chassi auxiliar até o suporte traseiro da mola, pode ser necessário conter a rotação do guindaste de acordo com sua capacidade, de modo a não exceder o momento fletor para o chassi.

### Guindaste montado atrás da cabine (fixação do chassi auxiliar com suportes ou braçadeiras)

A instalação de guindastes em veículos fora de estrada pode exigir montagens de fixações elásticas entre o chassi e o chassi auxiliar na frente e nas áreas centrais de modo a não restringir o chassi em seu movimento de torção. Uma vez que em tais casos o guindaste será ligado apenas ao chassi auxiliar, o tamanho dos corredores longitudinais deve ser adequado para resistir à operacionalidade do guindaste.

O funcionamento do equipamento quando instalado atrás da cabine não deve interferir no funcionamento dos dispositivos de travamento e basculamento da cabine, alavancas de engrenagem, filtro de ar, etc. A montagem de baterias, caixa de câmbio ou tanque de combustível é permitida desde que o tipo original de conexões seja restabelecido.

### Guindaste montado atrás da cabine (fixação do chassi auxiliar com placas resistentes ao cisalhamento)

No caso de redução da altura da seção do chassi auxiliar, utilizando placas resistentes ao cisalhamento entre chassi e o chassi auxiliar é possível a utilização de seções estruturais com elementos combinados, desde que a largura do flange e a espessura não seja menor do que os valores correspondentes para o elemento estrutural recomendado pela **IVECO**. A possibilidade de utilização de materiais com características mecânicas superiores requer a verificação do momento de resistência da estrutura do chassi e do chassi auxiliar. Uma vez que se reduza a altura do elemento estrutural do chassi auxiliar também reduz a resistência à torção. No caso de guindaste com quatro estabilizadores, o implementador deve tomar precauções especiais para criar rigidez torcional adequada ao chassi auxiliar no apoio do guindaste. Por esta razão, recomenda-se não usar elementos estruturais de altura menor que 120 mm. Além disso, uma vez que estas soluções limitam a capacidade de torção do chassi, elas só podem ser usadas em veículos para utilização exclusivamente em trechos rodoviários.

### Guindaste no balanço traseiro

É aconselhável para este tipo de aplicação, estender o chassi auxiliar sobre todo o comprimento do veículo até a parte de trás da cabine, ou se isso não for possível, até o suporte traseiro da mola dianteira.

Tendo em consideração o tipo de distribuição de carga sobre o veículo concentrada no balanço traseiro, a fim de assegurar a rigidez que é necessária para um bom desempenho quando a grua estiver em funcionamento, o chassi auxiliar deve ser reforçado em relação à capacidade do guindaste. Os suportes serão utilizados na área da suspensão traseira e no balanço traseiro.

Na área que é afetada pela seção, o quadro deve ser fixado ao chassi do veículo por meio de placas resistentes ao cisalhamento (isto é, um número adequado de placas espaçadas, no máximo, 700 milímetros uma da outra), enquanto suportes elásticos devem ser utilizados na parte da frente.

Devido cuidado deve ser tomado para assegurar que, em quaisquer condições de carga, a proporção entre o peso sobre o eixo frontal para o eixo ou eixos de trás, seja respeitado os limites estabelecidos para o veículo.

A rigidez necessária do chassi auxiliar depende de vários fatores (por exemplo, capacidade de grua, o tamanho da base do suporte), dessa forma não podemos dar informações válidas para todas as condições possíveis. Por essa razão, o implementador deverá avaliar a estabilidade do veículo, também por meio de testes práticos.

Se, em consequência de tais testes, a rigidez do chassi auxiliar se revelar insuficiente, o implementador terá de atingir esse objetivo por meio de métodos alternativos.

O balanço traseiro deve ser limitado tanto quanto possível, a fim de preservar a boa condução do veículo e das condições de stress aceitáveis. Este valor não deve ultrapassar 50% da distância entre-eixos.

No caso de veículos com elevação do eixo traseiro, a verificação da carga mínima sobre o eixo dianteiro deve ser feita com o eixo traseiro na posição elevada (verificar legislação sobre conduzir o veículo nestas condições). Se o valor mínimo previsto não for atingido, o veículo deve ser conduzido apenas com o eixo na posição baixada.

### Grua montada no balanço traseiro (Chassi auxiliar fixado com placas resistentes ao cisalhamento)

No caso de redução da altura da seção do chassi auxiliar, utilizando conexões resistentes ao cisalhamento entre o chassi e o chassi auxiliar é possível a utilização de seções estruturais com elementos combinados, desde que a largura do flange e a espessura não seja menor do que os valores correspondentes para o elemento estrutural recomendado pela **IVECO**. A possibilidade de utilização de materiais com características mecânicas superiores requer a verificação do momento de resistência da estrutura do chassi e do chassi auxiliar. Uma vez que se reduza a altura do elemento estrutural do chassi auxiliar, também se reduz a resistência à torção. No caso de guindaste com quatro estabilizadores, o implementador deve tomar precauções especiais para criar rigidez torcional adequada ao chassi auxiliar no apoio do guindaste. Por essa razão, recomenda-se não usar elementos estruturais de altura menor que 120 mm.

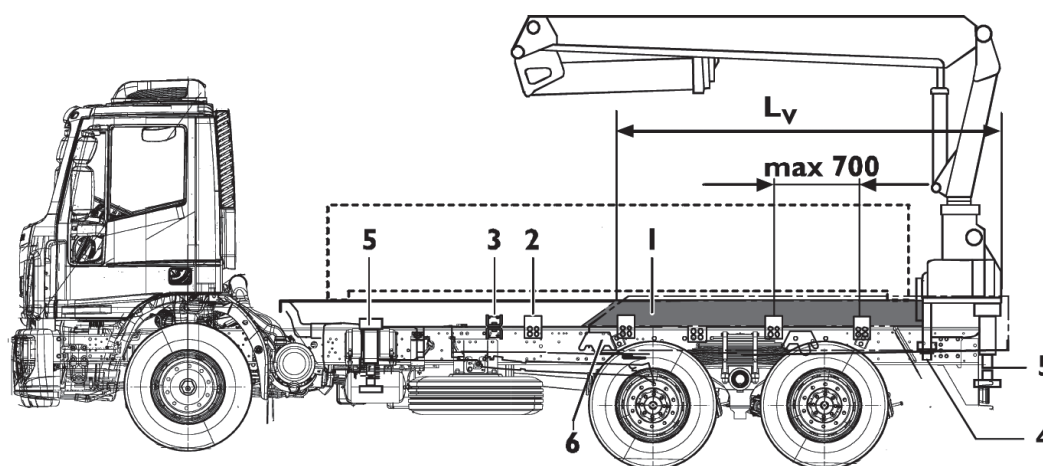

- 1 - Chassi auxiliar
- 2 - Placas
- 3 - Suportes
- 4 - Fixação do guindaste
- 5 - Estabilizadores
- 6 - Peça de ligação angular

### Guindastes removíveis

A instalação de guindaste removível no balanço traseiro pode ser realizada de acordo com as especificações a seguir desde que o tipo de fixação usada entre o guindaste e o chassi auxiliar não cause fadiga adicional ao chassi do veículo.

Tendo em consideração que o veículo pode ser usado com ou sem guindaste, recomendamos a marcação consistente da posição da carga útil para os dois tipos de condições de operação.

Se o veículo mantém a capacidade de reboque, toda a regulamentação sobre o acoplamento adequado do veículo deve ser observada.

## Instalação de plataformas elevatórias

As dimensões dos corredores longitudinais a serem usados para a instalação de plataformas elevatórias pode ser avaliada como a seguir:

Através de uma tabela com balanço traseiro padrão e os momentos de flexão provocados por plataformas elevatórias. Na tabela, os valores mínimos de capacidade são especificados acima do qual os estabilizadores adequados devem ser usados.

A plataforma de elevação com diferentes comprimentos do balanço traseiro ou com plataformas elevatórias especiais (por exemplo, alumínio), os momentos de flexão provocados na estrutura do chassi podem ser determinados por intermédio da figura abaixo.

O implementador ou o fabricante da plataforma elevatória deve ter o cuidado de verificar a segurança e estabilidade operacional.

Em todo o caso, particularmente nos casos específicos onde não existe um chassi auxiliar adequado, a fixação da plataforma de elevação deve ser fornecida por uma estrutura que permita tal instalação para proporcionar a resistência necessária e rigidez à parte traseira do chassi. A conexão entre o chassi e o chassi auxiliar deve (especialmente em balanços superiores a 1500 mm) ser feita usando placas de resistência contra o cisalhamento. Estes devem ser instalados na zona da suspensão traseira não mais de 700 mm uma da outra, como mostrado na figura que segue.

Procedimento para o cálculo do momento no chassi durante a carga de uma plataforma de elevação.

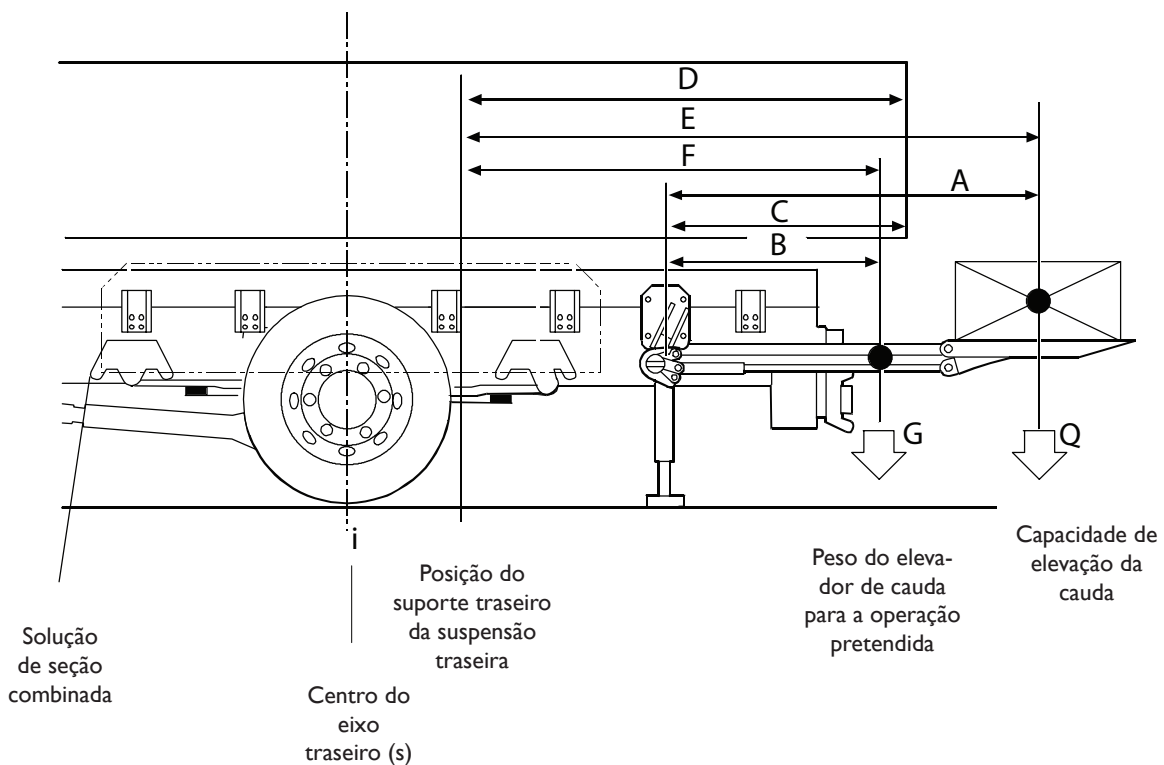

WTL = Peso da plataforma elevatória

WL = Capacidade de elevação da cauda

Durante o levantamento, o momento de flexão no chassi produzido pelo elevador e por sua carga pode ser obtido usando a seguinte proporção:

Para plataformas elevatórias sem estabilizadores:

$$M \text{ [Nm]} = WL \times E + WTL \times F$$

Para elevadores cauda com estabilizadores:

$$M \text{ [Nm]} = WL \times A + WTL \times B$$



Nota: C, D, WTL, WL: de acordo com dados do fabricante da plataforma elevatória.

O implementador deve sempre considerar a necessidade do uso de estabilizadores mesmo que sua utilização não pareça necessária. Ao avaliar a necessidade de estabilizadores em relação à capacidade da plataforma, a estabilidade e a atitude do veículo a partir da deflexão resultante da suspensão durante as operações de carga devem ser consideradas.

Os estabilizadores, que devem ser conectados à estrutura de suporte da plataforma devem, de preferência, ser operados hidráulicamente durante todos os procedimentos de carregamento com a plataforma.

A estabilidade do veículo deve ser verificada segundo as normas vigentes em todas as fases de operação.

Para compensar a elasticidade do chassi, o que é inevitável quando o elevador traseiro está em funcionamento, o implementador deve fazer a utilização de perfis de reforço de tamanhos maiores nos corredores.

As dimensões do perfil representado de momento máximo admissível de flexão aplicam-se ao balanço traseiro. Se este for de grandes dimensões, então pode ser necessário considerar a possibilidade de instalação de estabilizadores ou perfis maiores. A instalação de plataformas elevatórias deve ser realizada tendo em conta os pesos máximos admissíveis sobre o eixo ou eixos traseiros e da carga mínima estabelecida para o eixo dianteiro.

Quando os elevadores eletro-hidráulicos estiverem instalados, é necessário verificar se a capacidade das baterias e do alternador está adequada.

Nos veículos com terceiro eixo elevável, a utilização de uma plataforma de elevação quando o terceiro eixo estiver levantado só é permitida se forem utilizados estabilizadores.

O implementador será responsável por qualquer modificação ou instalação de dispositivos, devendo sempre preservar a visibilidade das luzes traseiras, para os ângulos do balanço e para o posicionamento do gancho de reboque, tal como previsto pela legislação específica.

No caso de uma redução da altura da seção do chassi auxiliar, utilizar conexões resistentes entre o chassi e chassi auxiliar. É possível a utilização de elementos estruturais com as seções combinadas desde que a largura do flange e a espessura não sejam menores do que os valores correspondentes para o elemento estrutural. A possibilidade de utilização de materiais com características mecânicas superiores requer a verificação do momento total de resistência da estrutura do chassi e chassi auxiliar.

## Veículos para combate a incêndios e serviços especiais

A gama de veículos produzidos pela **IVECO** inclui versões especiais com características que os tornam adequados para a montagem de dispositivos e componentes muito específicos. Se esses veículos são utilizados para qualquer outro fim que não o uso pretendido, a **IVECO** deverá ser consultada para as devidas providências e autorizações.

Na preparação dos veículos, tais como compactadores, compressores, aspersores de estrada, em muitos casos, é necessário:

- A construção de um chassi auxiliar que seja forte nos suportes traseiros ou elástico na parte da frente do veículo.
- Encurtar o balanço traseiro do chassi. O chassi pode ser reduzido imediatamente atrás do suporte da mola traseira (ou após a ligação da barra antirrolamento, no caso de suspensão pneumática), mantendo-se a travessa de ligação ao chassi intacta.
- A colocação do escapamento do motor na posição vertical, por trás da cabine. Em tais casos, adotar soluções semelhantes às adotadas pela **IVECO**.
- Reorganizar as luzes traseiras.

#### Advertência



Não utilize o interruptor de luz reversa instalados em caixas de velocidades **IVECO** para funções que exigem um alto grau de confiabilidade e segurança (por exemplo, parar motor em marcha a ré, em veículos equipados para a coleta de lixo doméstico, com o pessoal em pé sobre as placas traseiras).

## Instalação de guincho

A instalação de guincho sobre o veículo deve ser posicionada em um dos seguintes pontos:

- Na extremidade dianteira do chassi (instalação da frente).
- No chassi do veículo, atrás da cabine.
- No componente lateral do chassi, centrado ou deslocado de um lado.
- Na extremidade traseira do chassi.

A instalação deve ser realizada de modo a não interferir na operação das unidades e componentes do veículo, no que diz respeito aos limites máximos de carga permitidos em eixos e seguindo as orientações da legislação específica.

A fixação da unidade de guincho e os componentes relevantes do conversor devem estar em conformidade com as instruções deste manual, levando em consideração também as operações de corda e, em particular, quando a ação de puxar ocorre obliquamente.

Para a instalação do guincho atrás da cabine, um chassi auxiliar adequado deverá ter dimensões e estrutura em conformidade com a capacidade de guincho.

Sugerimos escolher aqueles equipados com sistemas hidráulicos que podem ser operados através das bombas hidráulicas já utilizados para equipamentos anteriormente instalados no veículo (corpo de carga basculante, guindaste, etc.).

Para montagem de guinchos mecânicos, a unidade de transmissão deverá estar de acordo com as indicações dadas em “Instalação de tomada de força”.

Para guinchos tipo parafuso sem-fim, o poder de disposição do sistema deve levar em conta o baixo desempenho de tal unidade do sistema.

Guinchos elétricos devem ser usados para serviços de baixa potência e por curtos períodos de uso por causa das capacidades limitadas de bateria e alternador. Siga rigorosamente as regras de segurança.

## Caminhão Canavieiro

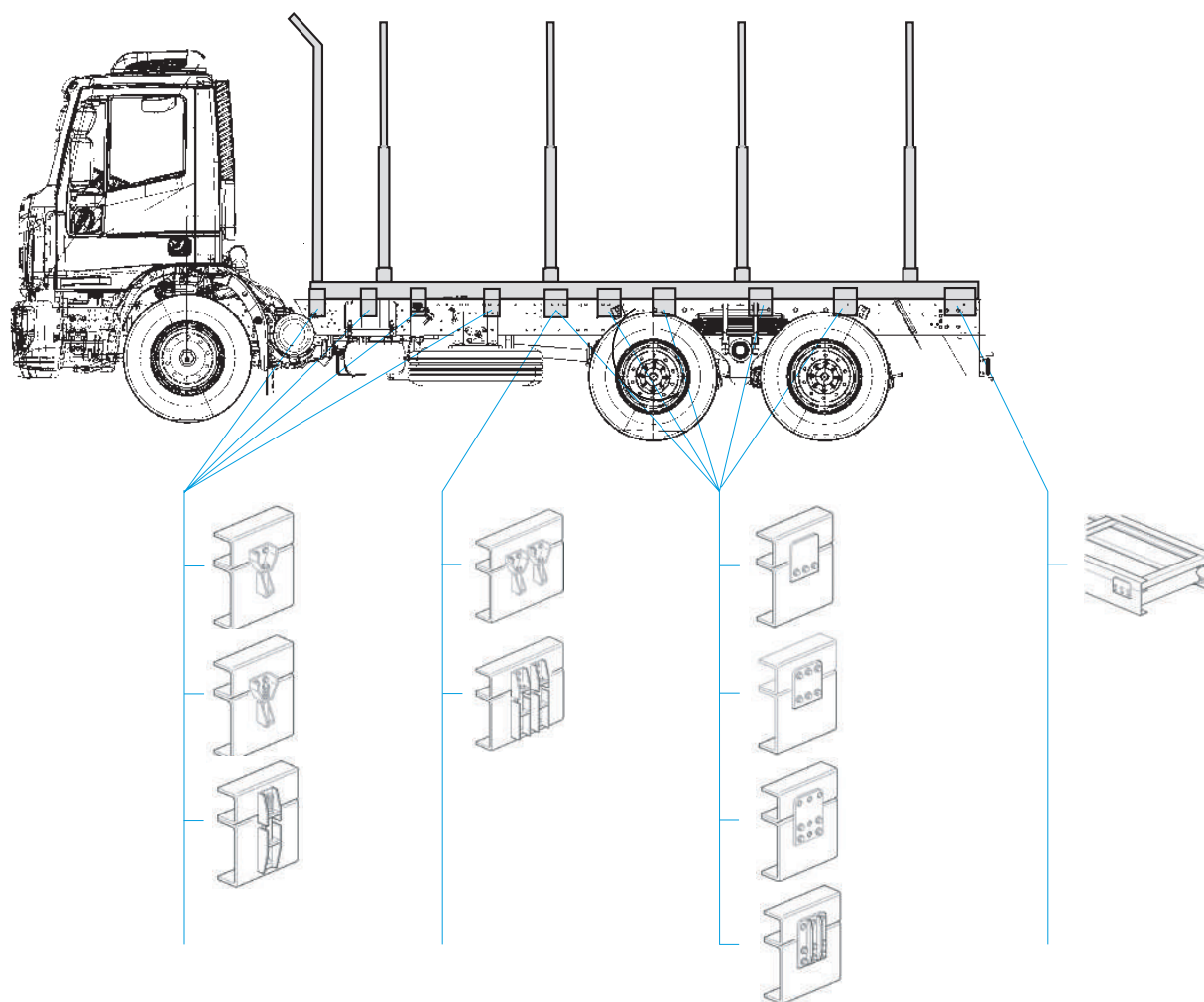

As conexões utilizadas na estrutura do chassis e do chassis auxiliar devem ser escolhidas de acordo com as condições das estradas em que o veículo irá operar.

Para veículos de transporte de cana-de-açúcar com um comprimento máximo de 8000 mm, recomenda-se que as dimensões da seção em U do chassis auxiliar seja de 200 x 80 x 6 mm.

O implemento para transporte de cana-de-açúcar deve ter um comprimento máximo de 8700 mm. Chassis com medida acima disso pode exigir esforços excessivos e, dessa forma, não são recomendados pela **IVECO**.

## Atenção



A placa de proteção deve ser instalada na armação do chassis auxiliar, acima dos eixos traseiros, o que irá impedir de danificar as válvulas, buchas de borracha e tubos flexíveis instalados no veículo. A placa protetora deve cobrir pelo menos 1000 mm de cada lado do centro de um dos eixos traseiros.

A parte da frente do veículo deve ser protegida com conexões. Em estradas com superfícies irregulares, são recomendadas conexões flexíveis ou molas com diafragmas sob as cabeças dos parafusos, ou ainda com conexões elásticas com molas espirais sob as cabeças dos parafusos. Use duas conexões entre a conexão flexível e a placa de fixação.

Utilizar na parte traseira do veículo conexões com placas de fixação. Em estradas com superfícies irregulares é recomendado o uso de placa robusta, contendo furos a serem preenchidos por soldas. As placas de fixação na parte traseira são para segurança do componente de extremidade (conforme mostrado na figura abaixo), ou, se for o caso, utilizar um elemento de conexão específica montado no centro.

## Caminhão de coleta de lixo

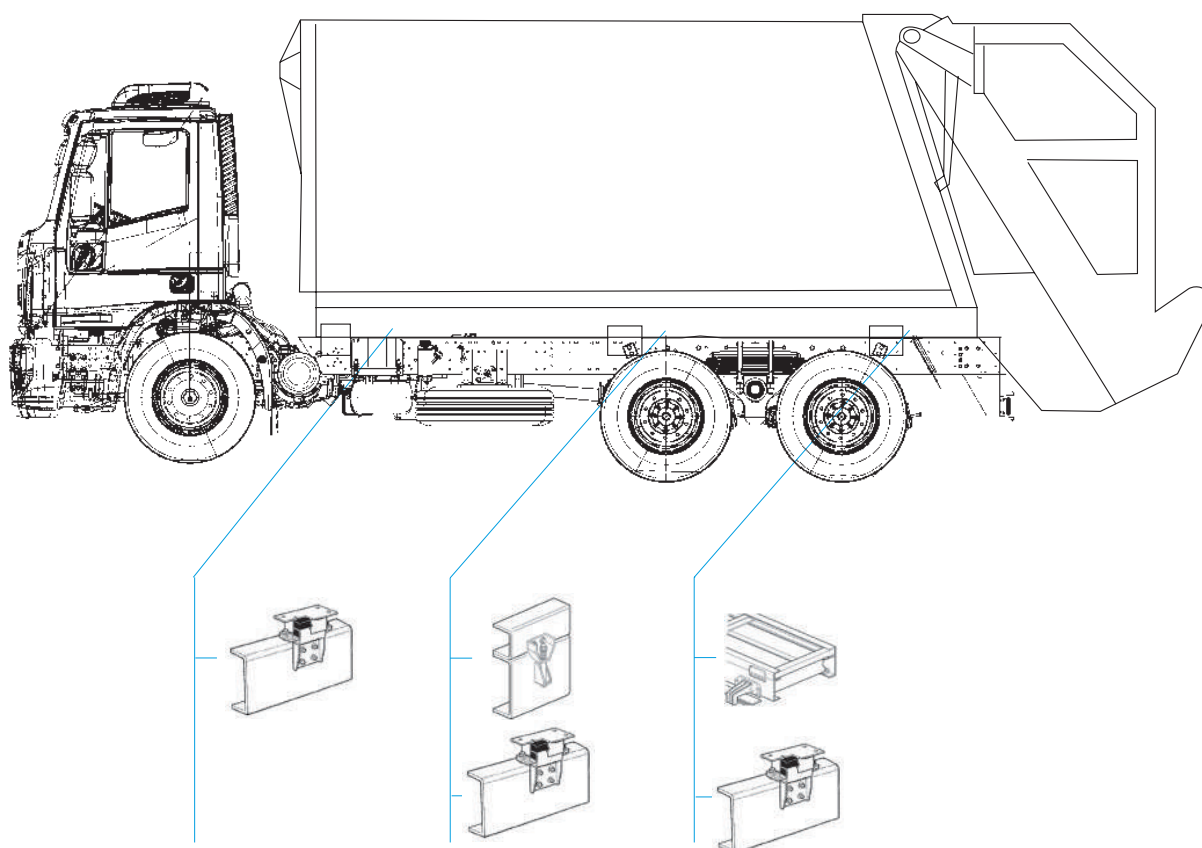

As conexões utilizadas na estrutura do chassi e do chassi auxiliar devem ser escolhidas de acordo com as condições das estradas em que o veículo irá operar.

A fixação do chassi e do chassi auxiliar não deve limitar os movimentos verticais do veículo ou a torção do chassi. Por outro lado, os movimentos laterais devem ser limitados.

A parte da frente deve ser fixada com duas conexões elásticas com amortecimento acima e abaixo. A traseira deve ser fixada com placas de fixação. As últimas ligações rígidas devem ser ligadas ao elemento de extremidade. Em estradas com superfícies irregulares são recomendadas conexões elásticas de duas vias.

# Caminhão Tanque

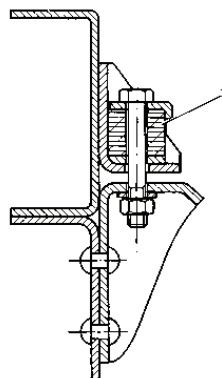
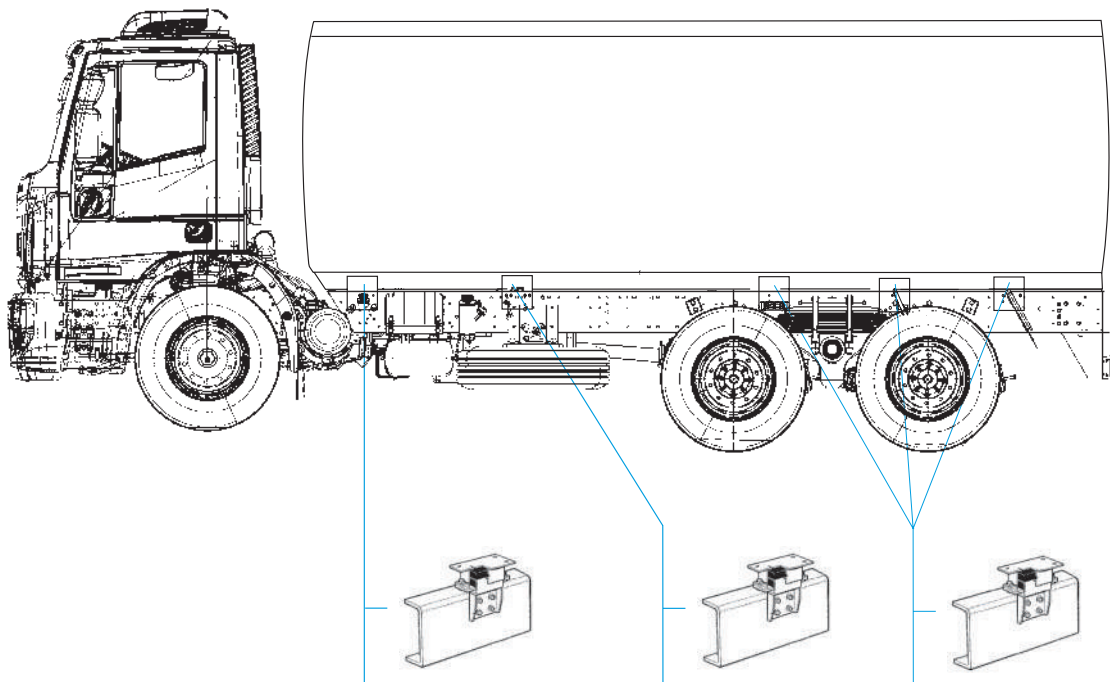

## Advertência



O centro de gravidade deste tipo de implemento deve ser tão baixo quanto possível para evitar o tombamento do veículo.

Além disso, a necessidade de divisões internas dentro do tanque deve ser considerada, uma vez que pode prevenir a agitação do líquido transportado dentro do tanque.

## Advertência



Os veículos equipados com tanques devem viajar com o tanque totalmente cheio ou vazio. Nunca viaje com meia carga.

Uma característica comum de veículos equipados com tanques é o assentamento do tanque em pontos de apoio ou conexões.

A localização dos pontos de apoio é importante. O primeiro deve ser tão próximo da frente do veículo quanto possível.

## Advertência



Devem ser instaladas 3 conexões em cada lado do veículo com 2 eixos e 4 em cada lado do veículo com 3 eixos.

As duas conexões da frente devem ser de duas vias elásticas com amortecimento acima e abaixo.

## Advertência



As conexões da frente devem suportar uma maior carga do que os outros anexos. Se necessário, utilizar calços de ajuste.

A **IVECO** recomenda que cada conexão permita que o chassi se mova para cima e para baixo por, pelo menos, 5 mm para cima com dureza adequada da borracha EPDM (Etileno – Propileno – Dieno) Shore 70 e 15 mm para baixo, com dureza adequada de borracha EPDM Shore 45

Conexões na parte traseira do veículo devem também ser de duas vias elásticas. Não é necessário o mesmo grau de elasticidade para as peças da frente.

Quando a distância entre-eixos de veículos de três eixos é considerável, uma quinta conexão pode por vezes ser instalada.

## Caminhão Basculante

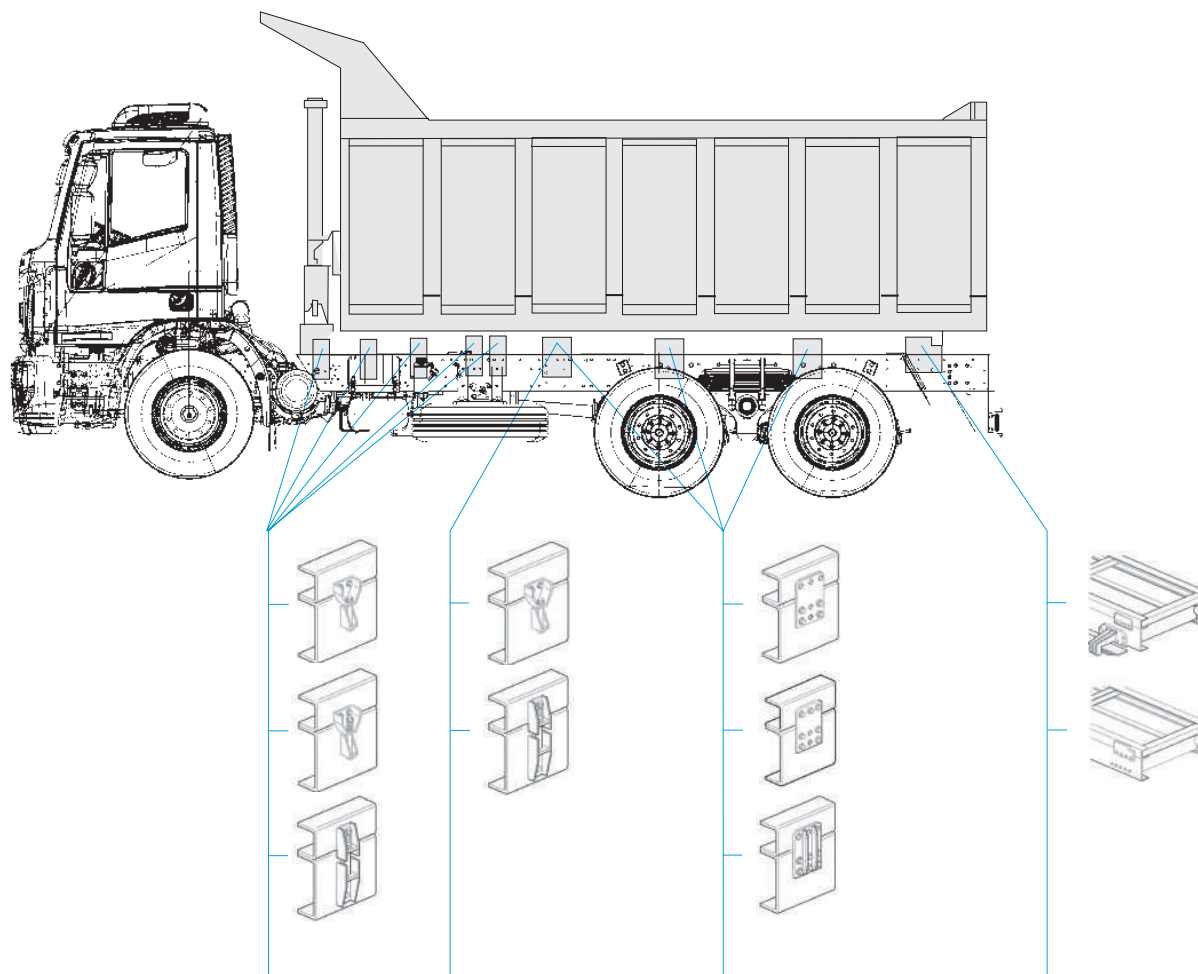

As conexões utilizadas na estrutura do chassi e do chassi auxiliar devem ser escolhidas de acordo com as condições das estradas em que o veículo irá operar.

O eixo de inclinação frontal deve ser posicionado o mais à frente quanto possível e não mais do que 1500 mm do furo de referência frontal da lateral do chassi.

O eixo traseiro basculante deve estar localizado o mais próximo possível do eixo traseiro.

## Advertência



O basculamento de veículos com eixos longos deve ser verificado pelo implementador por meio de testes ou cálculos. Tal procedimento é necessário devido às grandes forças de ruptura que atuam no balanço traseiro.

Nota: Veículos basculantes com eixos curtos podem proporcionar maior estabilidade.

O estabilizador de inclinação melhora a estabilidade do veículo no momento de basculamento. O tipo do estabilizador e a sua conexão ao chassi e ao chassi auxiliar cumprem papel muito importante na otimização das condições de operação porque as cargas estão mais bem distribuídas, há uma maior estabilidade na suspensão e o chassi do veículo é reforçado no balanço traseiro.

A distância entre o chassi auxiliar para a conexão estabilizador deve ser tão pequena quanto possível para aumentar a eficiência do estabilizador.

## Caminhão Betoneira

A instalação de betoneiras é indicada apenas em veículos adequados para este tipo de utilização, onde as características mínimas do elemento de reforço estrutural e a capacidade útil do tambor são apropriadas. Os limites das massas máximas admitidas para os veículos devem ser respeitados.

Ao instalar, além de respeitar as condições impostas pelas regulamentações específicas, deve ser observado:

- O misturador de cimento deve ser instalado no chassi auxiliar de modo a dividir as cargas concentradas no chassi, tanto quanto possível. Para o elemento estrutural do chassi auxiliar, é possível utilizar seções que, para o mesmo módulo de resistência ( $W_x$ ) e do momento de inércia ( $J_x$ ) não inferior, permitem reduções na altura do centro de gravidade da estrutura de agregado.
- Deve haver contraventamentos adequados que forneçam a rigidez necessária na ligação entre o equipamento de mistura de concreto e a estrutura do chassi auxiliar padrão, de modo a proteger o chassi das forças decorrentes da geometria particular e da configuração do misturador de cimento.

O chassi auxiliar deve ser devidamente reforçado para a parte traseira, com elementos transversais ou diagonais cruzados adequados.

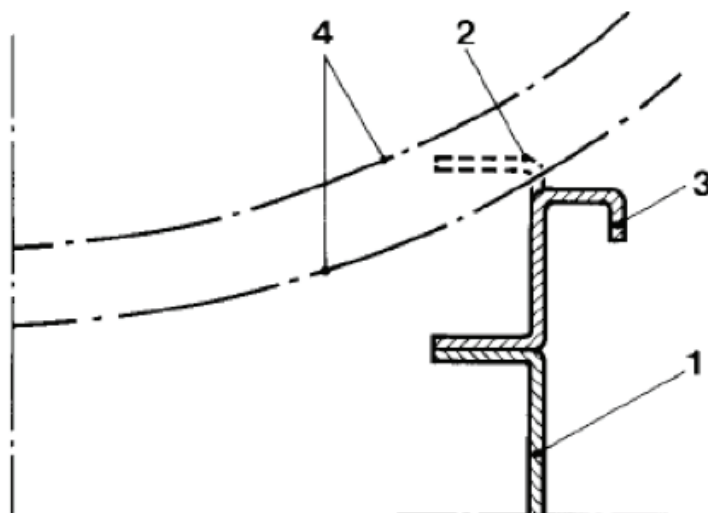

- 1 - Chassi
- 2 - Reforço elemento estrutural com normal C - seção
- 3 - Reforço elemento estrutural com flange superior arrebitado
- 4 - Posições relacionadas tambor

A montagem deve afetar apenas o chassi e o chassi auxiliar e deve ser construída de tal maneira a proporcionar uma ancoragem segura. Para os veículos que ainda não estão equipados, nós recomendamos o uso de placas de grampo para evitar o deslizamento longitudinal ou para o lado, limitar a utilização de juntas flexíveis para a extremidade dianteira do chassi auxiliar (ver figura a seguir).

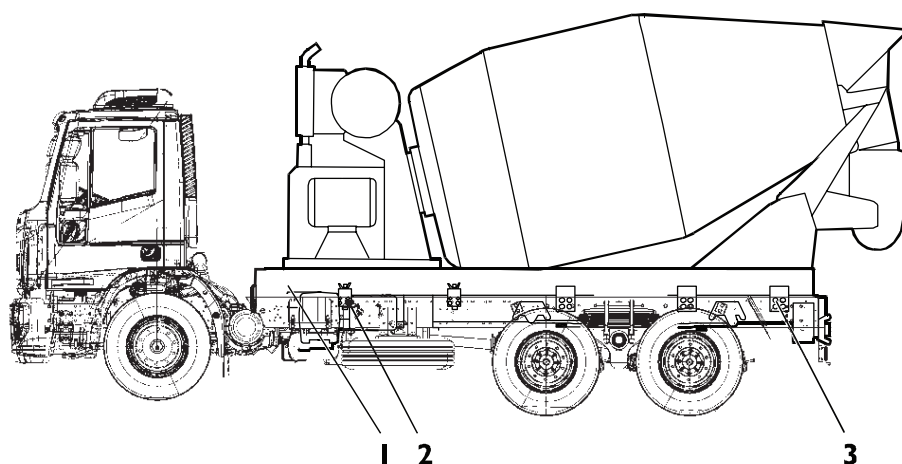

- 1 - Chassi auxiliar
- 2 - Suportes
- 3 - Placas

Durante a instalação do conjunto do misturador de cimento, deve-se tomar cuidado para posicionar o centro de gravidade mais próximo possível do eixo da frente, considerando o peso máximo admissível sobre o próprio eixo.

Para obter a necessária estabilidade do veículo e a sua segurança em funcionamento, particularmente nas curvas ou em terreno acidentado, aclives e/ou declives, considerar o efeito de oscilação da carga no interior do tambor, uma vez que resulta num deslocamento do centro dinâmico de gravidade da carga e, conseqüentemente, afeta o comportamento do veículo. As diferenças na carga devem ser mantidas dentro de limites aceitáveis.

As conexões utilizadas na estrutura do chassi e do chassi auxiliar devem ser escolhidas de acordo com as condições das estradas em que o veículo irá operar.

Em estradas com superfícies irregulares, são recomendados conexões flexíveis.

Utilizar na parte traseira do veículo conexões com placas de fixação. Em estradas com superfícies irregulares é recomendado o uso de placa robusta, contendo furos a serem preenchidos por soldas. A conexão deve ser sempre instalada em conjunto com um elemento posterior com, pelo menos, 5 furos.

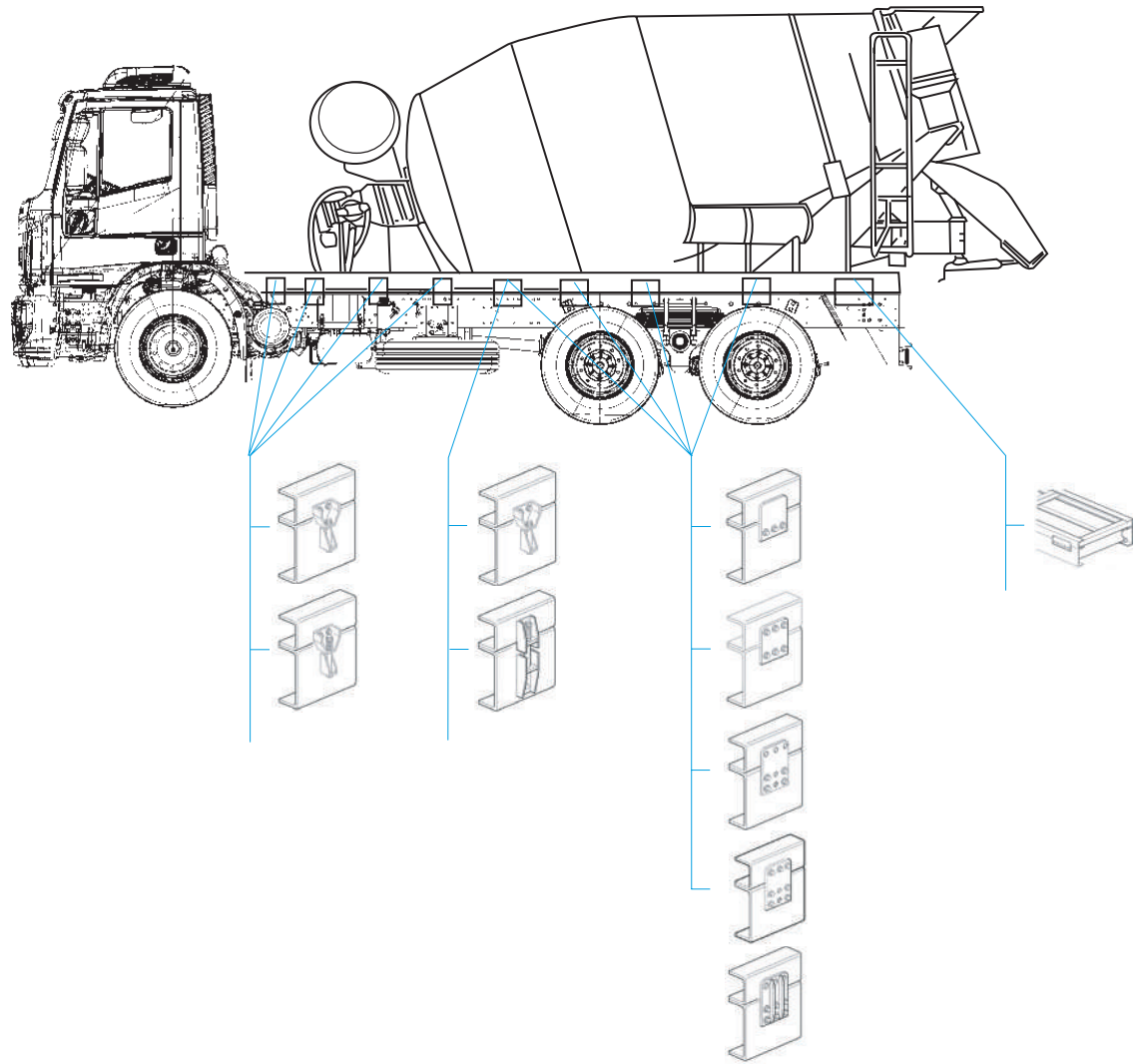

## Instalação de “tomada de força”

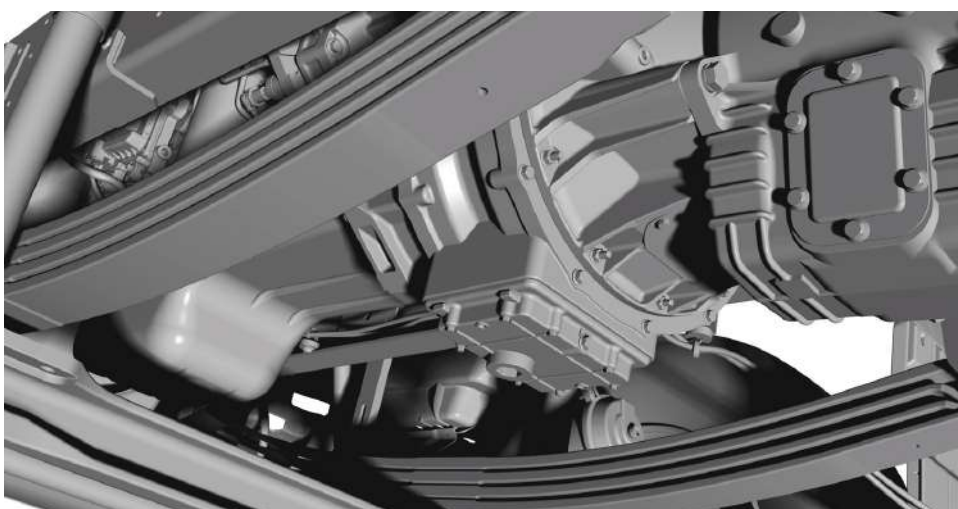
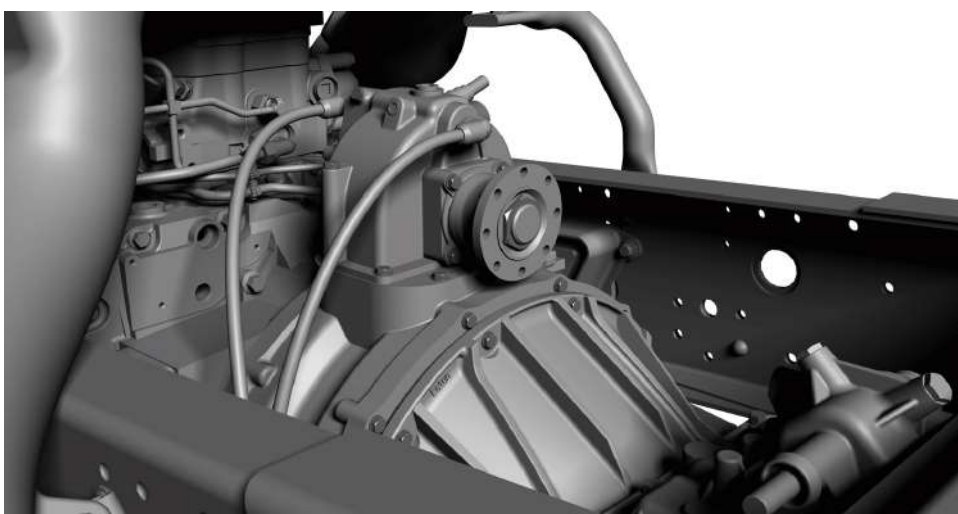

Tomada de força, também conhecida pela sigla **PTO** (do termo na língua inglesa *power take-off*) é um eixo propulsor, disponível em maquinário pesado, usado para transferir força mecânica do motor a um implemento instalado. Diferentes tipos de PTO podem ser usados dependendo do tipo de uso e os desempenhos requeridos.

Nota: Para maiores informações relacionadas a outras caixas de velocidade, o implementador deverá consultar diretamente a IVECO.

## Tomada de força para transmissão automatizada EATON MHD EVO

A nova transmissão automatizada EATON MHD EVO, possui pré-disposição de montagem da PTO, em ambos os lados da caixa (direito e esquerdo), conforme ilustração abaixo.

O lado de montagem da PTO, fica a critério do implementador, pela melhor posição da bomba hidráulica do implemento.

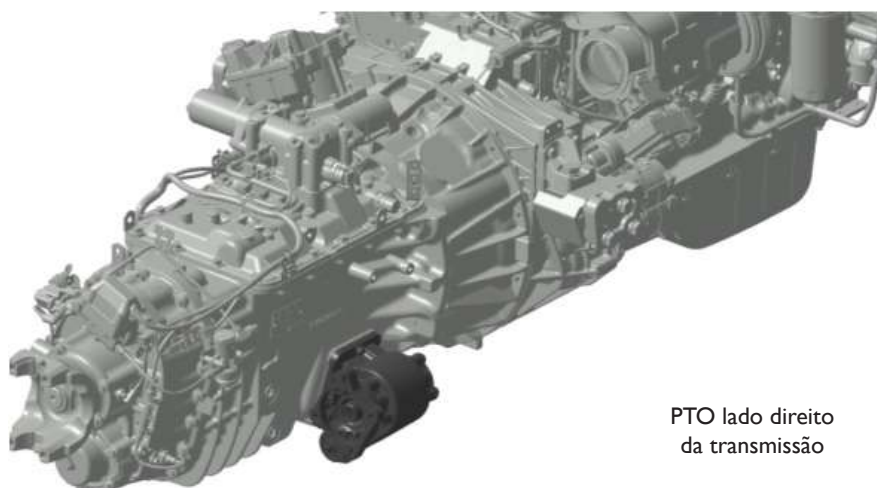
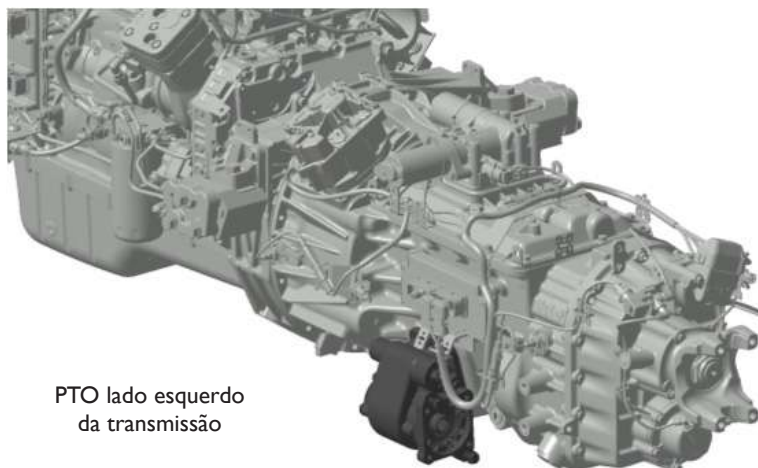

### Advertência

A temperatura do óleo da transmissão não deve exceder 120° C durante o uso prolongado. A temperatura do líquido refrigerante não deve exceder 100° C.

Nem todos os tipos de tomada de força disponíveis no mercado são adequados para utilização em uso contínuo. Respeitar as especificações (períodos de trabalho, pausa, etc.) para a tomada de força.

A tomada de força pode ser montada:

- Na caixa de velocidades.
- No sistema de transmissão.
- Na parte da frente do motor.
- Na parte traseira do motor.

Para a definição da potência necessária para o equipamento a ser controlado, em particular quando os valores solicitados são elevados, considerar também a potência absorvida durante a fase de transmissão (5 a 10% para as transmissões mecânicas, correias e engrenagens, e valores maiores para os controles hidráulicos).

A escolha da relação de transmissão para a tomada de força deve ser feita de maneira que a absorção de energia ocorra numa faixa flexível de operação. Deve-se evitar rpm baixa (inferior a 1000 rpm) para evitar funcionamento irregular.

Cálculo da potência em relação ao número de rpm da tomada de força e torque necessário.

$$P(\text{cv}) = \frac{M \cdot n}{7023}$$

$$P(\text{kW}) = \frac{M \cdot n}{9550}$$

**P** = Potência utilizável

**M** = Torque permitido para a tomada de força

**n** = rpm da tomada de força

### Tipos de utilização da tomada de força

Uma distinção deve ser feita entre usos ocasionais e uso contínuo.

Em utilizações ocasionais, a duração da transferência do torque não deve exceder a 30 minutos. Utilizações contínuas são aquelas que contemplam durações de transferência mais longas, no entanto, se a utilização é comparável com a de um motor estacionário, deve-se considerar a possibilidade de reduzir os valores do torque a ser transferido, dependendo também das condições de uso (arrefecimento do motor, caixa de velocidades, etc.).

Os valores também são aplicáveis para as utilizações que não envolvem grandes variações de torque ou na frequência ou magnitude.

Para evitar a sobrecarga, em alguns casos (por exemplo, bombas hidráulicas, compressores), pode ser necessário incluir a aplicação de dispositivos como embreagens ou válvulas de segurança.

### Transmissões - Tomada de força

Para respeitar as instruções do fabricante da transmissão, tomar cuidado especial com o mecanismo na fase de projeto (ângulos, nº de rotações, momento) a partir da tomada de força para o aparelho e com o uso do comportamento dinâmico na fase de realização.

Isto significa que:

- As dimensões devem levar em consideração as forças que podem ocorrer sob potência máxima e condições de torque.
- A obtenção de bons resultados nas homocinéticas, os ângulos devem ser com o mesmo valor que as extremidades dos eixos (ver figura abaixo) e o valor máximo pode ser de 7°.
- A solução **A** será preferível, como cargas menores são exercidas sobre os rolamentos da tomada de força e da unidade a ser controlada, em particular, quando é necessária a criação de uma linha de transmissão com as seções inclinadas a um ângulo  $\varphi$ . Ressalta-se que o resultado homocinético do conjunto só pode ser garantido se a seção intermediária estiver equipada com garfos no mesmo ângulo  $\varphi$  e se a condição de igualdade for respeitada entre os ângulos de extremidade  $\alpha_1$  e  $\alpha_2$ .

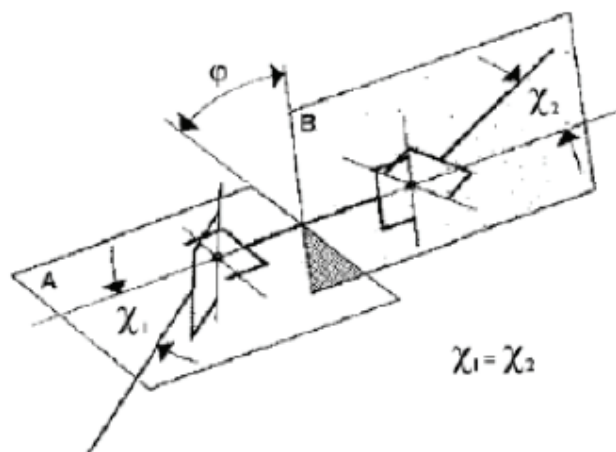

Solução A

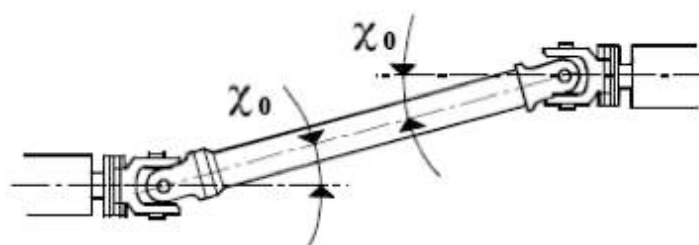

Solução B

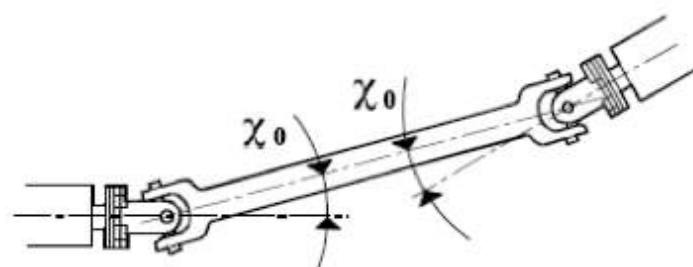

### Tomada de força da caixa de velocidades

Dependendo do tipo da caixa de velocidades, a potência pode ser tomada a partir do eixo secundário por meio do flange ou ranhura localizada na parte lateral traseira ou parte inferior da caixa de velocidades.

Os tipos de tomada de força e os valores de torque obtidos com a razão entre o número de rotações do motor e de saída são apresentados na tabela que segue.

Avaliar o veículo para determinar se é possível encaixar uma tomada de força adequada ao seu tamanho. A tomada de força aplicada à caixa de velocidades deve ser usada apenas quando o veículo estiver parado e deve ser engatada e desengatada quando a embreagem é desacoplada para evitar estresse excessivo sobre os sincronizadores durante a mudança de marcha. Para situações especiais, quando a tomada de força é utilizada com o veículo em movimento, a marcha não deve ser mudada.

Para caixas de velocidades equipadas com um conversor de torque, utilizar o mesmo PTO usado para caixas de velocidades normais. Deve ser cuidadosamente observado que, quando a rotação do motor é inferior a 60% do máximo, o valor do conversor será na fase de rpm hidráulico; nesta fase, dependendo da potência absorvida, a rpm da tomada de força estará sujeita a oscilação, apesar do fato da rotação do motor ser constante.

## Aplicação direta de bombas

Quando a aplicação de bombas de outros equipamentos (por exemplo, para caminhões basculantes ou guindastes) é instalada diretamente a partir da tomada de força, sem a utilização de eixos intermediários, verificar os torques de forças estáticas e dinâmicas exercidas pela massa da bomba e pela tomada de força para que seja compatível com a resistência das paredes da caixa de velocidades. A título de exemplo, o momento devido às massas suplementares não deve ter valores maiores que 3% do torque máximo do motor.

Nos casos em que a caixa de velocidades é aplicada em uma única unidade com o motor, o valor das massas adicionais deve ser verificado no que se refere aos efeitos de inércia, de modo a evitar a indução de condições de ressonância na unidade de motor dentro do campo operacional de rotação do motor.

### Advertência



A temperatura do óleo da transmissão não deve exceder 120° C durante o uso prolongado.

A temperatura do líquido refrigerante não deve exceder 100° C.

Nem todos os tipos de tomada de força disponíveis no mercado são adequados para utilização em uso contínuo. Respeitar as especificações (períodos de trabalho, pausa, etc.) para a tomada de força.

## Dados da tomada de força da caixa de velocidades

A tabela a seguir apresenta os tipos de tomada de força testados pela **IVECO**.

A aplicação de uma tomada de força depois da produção do veículo significa que é necessário reprogramar o BC (Body Controller), bem como a necessidade de várias modificações elétricas e sistemas pneumáticos. Por essa razão, antes de aplicar uma tomada de força deve-se ler criteriosamente este manual.

As unidades de controle eletrônico devem ser reprogramadas seguindo as instruções dadas nos manuais **IVECO**, somente através das Estações de diagnose (disponível nos Concessionários e oficinas **IVECO** Autorizados), fornecendo a informação relacionada com a tomada de força utilizada.

### Tomada de força testada por **IVECO** na caixa de velocidades

Câmbio	Direção de rotação	Tipo tomada de força	Versão	Instalação de posição	Relação de transmissão		Torque (Nm)
ALLISON S1000	Anti-horário	06A2	Bomba	Traseira	Lenta	0,82	400
ALLISON S2500	Anti-horário	06A2	Bomba	Traseira	Lenta	0,82	400
ALLISON S3000	Anti-horário	17A1	Bomba	Traseira	Lenta	0,93	600

Quando qualquer tomada de força é requisitada, os opcionais Cruise Control e Módulo de expansão devem ser sempre fornecidos.

(2) disponível nos modelos 4x4.

Nota: Para informações adicionais ou relativas a outras caixas de velocidade, o implementador deve consultar diretamente a Iveco.

## TOMADAS DE FORÇA/ TRANSMISSÕES EATON ESO-6106\*/ESO-6206A

DESCRIÇÃO	N° EATON	KIT DE ACIONAMENTO	ROTAÇÃO DE SAÍDA À 1000 RPM DO MOTOR	TORQUE CONTÍNUO	TIPO DE SAÍDA	LADO DE MONTAGEM	SENTIDO DE GIRO EM RELAÇÃO AO MOTOR
Tomada de Força com Engrenagem Dupla	3005284	3003661 (Pneumático)	880 RPM	350 Nm	P/ Bomba / Flange SAE "B" / 13 Estrias / P/ Cardan / Eixo - Ø de 1" / Chavetado	Lateral Esquerda	Oposto (Horário)
	3005285	3003662 (A Cabo)					
	3005286	3003661 (Pneumático)					
	3005287	3003662 (A Cabo)					

## TOMADAS DE FORÇA/ TRANSMISSÕES EATON AMT MHD EATON MHD EVO EA-13110 / EATON MHD EVO EA-13110LB

DESCRIÇÃO	N° EATON	KIT DE ACIONAMENTO	ROTAÇÃO DE SAÍDA À 1000 RPM DO MOTOR	TORQUE CONTÍNUO	TIPO DE SAÍDA	LADO DE MONTAGEM	SENTIDO DE GIRO EM RELAÇÃO AO MOTOR
Tomada de Força com Engrenagem Dupla	 3005220	 3003661 (Pneumático)	1800 RPM	350 Nm	P/ Bomba / Flange SAE 'B' / 13 Estrias	Lateral Direita	Oposto (Horário)
Tomada de Força com Engrenagem Dupla	 3005221	 3003661 (Pneumático)	1800 RPM	350 Nm	P/ Cardan / Eixo - Ø de 1" / Chavetado	Lateral Direita	Oposto (Horário)
Tomada de Força com Engrenagem Dupla	 3005222	 3003661 (Pneumático)	1800 RPM	350 Nm	P/ Bomba / Flange DIN 5462 / 8 Estrias	Lateral Direita	Oposto (Horário)
Tomada de Força com Engrenagem Dupla	 3005223	 3003661 (Pneumático)	1300 RPM	350 Nm	P/ Bomba / Flange SAE 'B' / 13 Estrias	Lateral Direita	Oposto (Horário)
Tomada de Força com Engrenagem Dupla	 3005224	 3003661 (Pneumático)	1300 RPM	350 Nm	P/ Cardan / Eixo - Ø de 1" / Chavetado	Lateral Direita	Oposto (Horário)
Tomada de Força com Engrenagem Dupla	 3005225	 3003661 (Pneumático)	1300 RPM	350 Nm	P/ Bomba / Flange DIN 5462 / 8 Estrias	Lateral Direita	Oposto (Horário)
Tomadas de Força com Engrenagem Dupla	 3005566	 3003661 (Pneumático)	1200 RPM	350 Nm	P/ Bomba / SAE "B" / 13 Estrias / DIN 5462 / Eixo Chavetado 1"	Lateral Esquerda	Oposto (Horário)

## Modelos de caixas de câmbio: FS-5406A / FS-6406B

## Opções de tomadas de força com engrenagens Duplas e Simples

DESCRIÇÃO	Nº EATON	KIT DE ACIONAMENTO	ROTAÇÃO DE SAÍDA À 1000 RPM DO MOTOR	TORQUE CONTÍNUO	TIPO DE SAÍDA	LADO DE MONTAGEM	SENTIDO DE GIRO EM RELAÇÃO AO MOTOR
Tomada de Força com Engrenagem Dupla	3005200	3003661 (Pneumático)	1150 RPM	350 Nm	P/ Bomba / Flange SAE "B" / 13 Estrias	Lateral Direita / Esquerda	Oposto (Horário)
	3005201		750 RPM			Lateral Esquerda	
	3005202		1150 RPM		P/ Cardan / Eixo - Ø de 1° / Chavetado	Lateral Direita / Esquerda	
	3005203		750 RPM			Lateral Esquerda	
	3005204		1150 RPM		P/ Bomba / Flange DIN 5462 / 8 Estrias	Lateral Direita / Esquerda	
	3005205					Lateral Esquerda	
Tomada de Força com Engrenagem Simples	3005206		750 RPM	P/ Cardan / Eixo - Ø de 1° / Chavetado	Lateral Direita		
	3005207			P/ Cardan / Eixo - Ø de 1° / Chavetado (Longo)			

## Opções de tomada de força com engrenagem Dupla

DESCRIÇÃO	Nº EATON	KIT DE ACIONAMENTO	ROTAÇÃO DE SAÍDA À 1000 RPM DO MOTOR	TORQUE CONTÍNUO	TIPO DE SAÍDA	LADO DE MONTAGEM	SENTIDO DE GIRO EM RELAÇÃO AO MOTOR
Tomada de Força com Engrenagem Dupla	3005260	3003661 (Pneumático)	990 RPM	350 Nm	P/ Bomba / Flange SAE "B" / 13 Estrias	Inferior	Oposto (Horário)
	3005262				P/ Cardan / Eixo - Ø de 1° / Chavetado		
	3005264				P/ Bomba / Flange DIN 5462 / 8 Estrias		
	3005261		660 RPM		P/ Bomba / Flange SAE "B" / 13 Estrias		
	3005263				P/ Cardan / Eixo - Ø de 1° / Chavetado		

## Opções de tomadas de força com engrenagem Dupla - Heavy Duty

Características técnicas								
				Tipo de saída				
Rotação de saída a cada 1000 rpm do motor	Código Eaton Tomada de força	Lado de montagem na caixa de câmbio	Tipo de acionamento	P/ eixo cardã Ø 1" c/ chav.	P/ eixo cardã Ø 1-1/4" c/ chav.	P/ bomba Flange SAE "B" 2 ou 4 furos luva 7/8" 13 estrias	Sentido de rotação em relação ao motor	Torque máx. (N.m)
1170	3003755	Direito	Pneumático		x		Horário	346
	3003716					x		
1170	3003756	Esquerdo			x			
	3003674					x		

## Opções de tomadas de força com engrenagem Dupla - Hot Shift

Características técnicas								
				Tipo de saída				
Rotação de saída a cada 1000 rpm do motor	Código Eaton Tomada de força	Lado de montagem na caixa de câmbio	Tipo de acionamento	P/ eixo cardã Ø 1" c/ chav.	P/ eixo cardã Ø 1-1/4" c/ chav.	P/ bomba Flange SAE "B" 2 ou 4 furos luva 7/8" 13 estrias	Sentido de rotação em relação ao motor	Torque máx. (N.m)
1060	3003785	Direito	Eletro Pneumático 12 volts		x		Horário	305
	3003786					x		
	3003787	Esquerdo			x			
	3003788					x		
1060	3003789	Direito	Eletro Pneumático 24 volts		x		Horário	305
	3003790					x		
	3003791	Esquerdo			x			
	3003792					x		

## Modelos de caixas de câmbio: FTS 16108LL

## Opções de tomadas de força com engrenagem Dupla

Características técnicas								
Rotação de saída a cada 1000 rpm do motor	Código Eaton Tomada de força	Lado de montagem na caixa de câmbio	Tipo de acionamento	Tipo de saída			Sentido de rotação em relação ao motor	Torque máx. (N.m)
				P/ eixo cardã Ø 1" c/ chav.	P/ eixo cardã Ø 1-1/4" c/ chav.	P/ bomba Flange SAE "B" 2 ou 4 furos luva 7/8" 13 estrias		
840	3003527	Inferior	Pneumático		x		Horário	305
	3003528					x		

## Opções de tomadas de força com engrenagem Dupla - Heavy Duty

Características técnicas								
Rotação de saída a cada 1000 rpm do motor	Código Eaton Tomada de força	Lado de montagem na caixa de câmbio	Tipo de acionamento	Tipo de saída			Sentido de rotação em relação ao motor	Torque máx. (N.m)
				P/ eixo cardã Ø 1" c/ chav.	P/ eixo cardã Ø 1-1/4" c/ chav.	P/ bomba Flange SAE "B" 2 ou 4 furos luva 7/8" 13 estrias		
840	3003489	Inferior	Pneumático		x		Horário	400
	3003526					x		

## Posição e saída da tomada de força

Exemplo de posicionamento de montagem da tomada de força (ver tomada de força utilizada pela IVECO nas páginas anteriores).

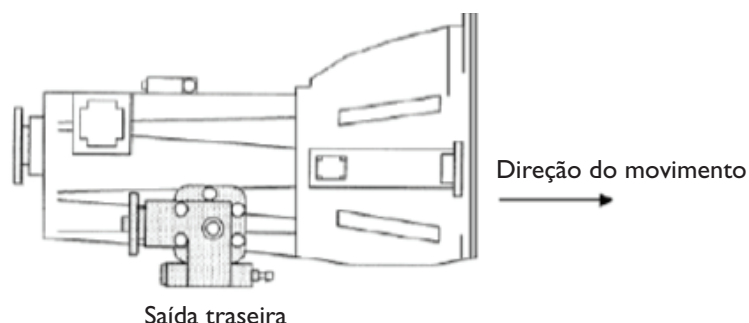

## Tomada de força da transmissão

A autorização para instalação de uma tomada de força na transmissão junto à caixa de velocidades será emitida após a análise de toda a documentação enviada pelo implementador à **IVECO**.

A potência e os valores de torque serão avaliados em função das condições de utilização.

Em geral, o implementador deverá observar:

- A unidade de tomada de força deverá ser operada apenas quando o veículo estiver parado.
- A rpm da tomada de força está relacionada à marcha selecionada.
- A tomada de força deve ser localizada imediatamente junto da caixa de velocidades. Para os veículos com a transmissão em duas ou mais seções, a tomada de força pode também ser aplicada no local de apoio flexível compreendido entre a primeira e segunda seção.
- Os ângulos de transmissão em relação ao plano horizontal e ao plano vertical devem ser mantidos tão próximos quanto possível dos valores originais.
- Massas e rigidez adicionais à transmissão não devem provocar perda de equilíbrio ou vibrações anormais ou danos nos órgãos de transmissão do acionamento durante o movimento do veículo ou com o motor em funcionamento - a tomada de força deve ser ancorada ao chassi com sua própria suspensão.



### Advertência

A transmissão é um órgão importante para a segurança do veículo. Modificações só podem ser realizadas por empresas especializadas e autorizadas pelo fornecedor da transmissão.

## Tomada de força do motor

Em geral, o uso destas tomadas de força está previsto para os dispositivos que exigem uma fonte de alimentação contínua.

### Tomada de força do lado da frente do motor

A tomada de força a partir da parte frontal do virabrequim é obtida, para os valores de potência limitados (por exemplo, comandos de grupo condicionado), pela utilização de correia de transmissão. O uso de eixos cardã é normalmente reservado para tomadas de força de maiores dimensões.

Esses usos, quando não expressamente previstos, exigem intervenções complexas para a parte da frente do veículo, por exemplo, modificações no radiador, cabine, para-choques, etc. Observar com atenção:

- Para o sistema composto de massas e rigidez adicionais que devem ser relativamente flexíveis desengatados do virabrequim em relação aos efeitos de torção e flexional.
- Para os valores de massa adicionais, os momentos relativos de inércia e para a distância a partir do centro de gravidade da massa do eixo do primeiro rolamento principal que deve ser contida, tanto quanto possível.
- Para evitar uma redução na capacidade de arrefecimento do radiador.
- Para restaurar as características de rigidez e resistência dos elementos modificados (travessa, para-choques, etc).
- Para evitar ultrapassar, durante uma utilização prolongada, a temperatura do líquido de arrefecimento do motor acima de 100 °C e a temperatura do óleo do motor (medida no duto principal da área do interruptor de pressão) de 120 °C. A margem de aproximadamente 10% deve, porém, ser deixada. Em outros casos, incluem trocadores de calor suplementares.

A tabela abaixo mostra os valores a serem previstos para a tomada de força.

Na parte dianteira do motor, uma polia é posicionada com duas pistas a partir da qual é possível extrair energia.

Motor	Código do motor	nmax	Máximo torque proporcionado (Nm)	Momento máximo de inércia (kgm <sup>2</sup> ) (1)	Momento máximo de flexão (Nm) (2)
Tector	F4AFE411Y	2780	610	0,015	100
	F4AFE411Z	2780	720	0,015	100
	F4AFE611Z	2780	950	0,015	100
	F4AFE611D	2800	1100	0,015	100
	F4AFE611Z	2780	950	0,015	100
	F4AFE611D	2800	1100	0,015	100

(1) = o momento máximo de inércia das massas adicionadas rigidamente.

(2) = o momento de flexão máximo devido às forças radiais em relação ao eixo do primeiro suporte. Dependendo da posição angular que o agregado resultante forças radiais formar com o eixo dos cilindros (zero está na posição de ponto morto superior e na rotação no sentido horário).

### Tomada de força a partir da parte traseira do motor - lado do volante

Alguns modelos com torque de 280 cv são projetados para tomadas de força com torques mais elevados. Este dispositivo é montado na parte traseira do motor (Figura abaixo). Ele é independente do acionamento da embreagem dos veículos e adequado para uso com o veículo funcionando e/ou parado (por exemplo: aplicações municipais, betoneiras, etc.)

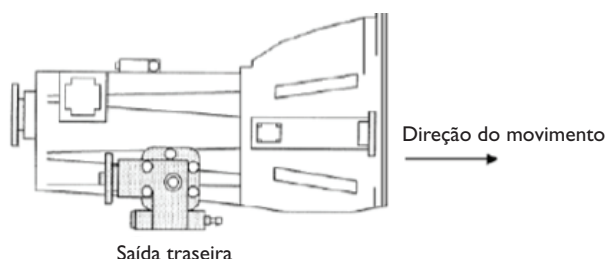

Algumas precauções:

- A tomada de força deve ser acionada apenas com o motor parado (um dispositivo de segurança impede o acionamento com o motor em funcionamento).
- A unidade pode ser desativada com o motor ligado, mas apenas se a potência não está sendo utilizada.
- O motor deve ser iniciado quando nenhum torque estiver sendo utilizado da tomada de força.



#### Advertência

Para modificação no sistema de mudança de marchas (shift gear) do veículo é necessária consulta/aprovação Iveco.

**Advertência**

Para garantir engate correto, o momento estático de unidades conectadas não deve exceder 35 N.m. De acordo com a versão das unidades conectadas, pode ser necessário considerar uma embreagem engatada por carga (peso) na transmissão.

## MONTAGEM TOMADAS DE FORÇA PARA O TECTOR 9/I I TON

Alguns modelos/fabricantes de tomadas de força, para as transmissões ESO-6106B e ESO-6206B, que são montadas nos modelos de veículo Tector 9/I I Ton, respectivamente, podem ficar com uma proximidade do servo de acionamento da embreagem, conforme imagem abaixo. Nesses casos, ajustes deverão acontecer para a realização da montagem da tomada de força. A IVECO solicita nesses casos, que o implementador, procure a assistência técnica IVECO mais próxima, para direcionamento do melhor ajuste de montagem da tomada de força a ser montada.

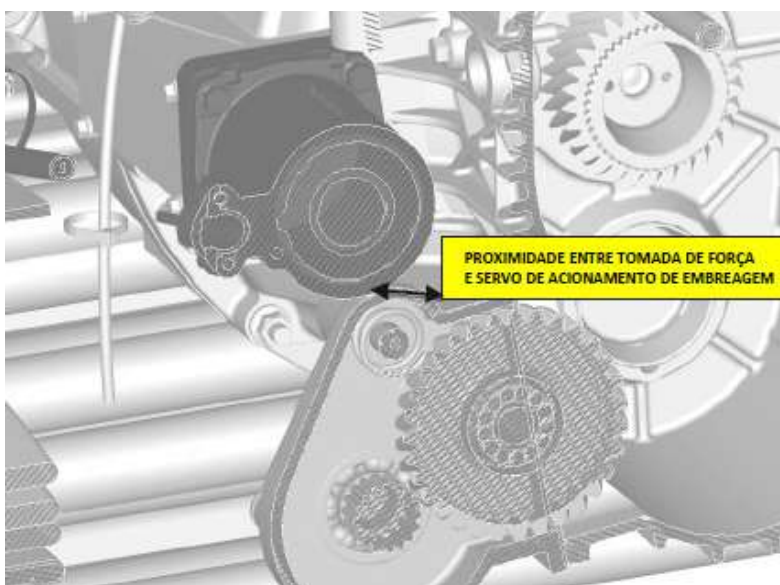
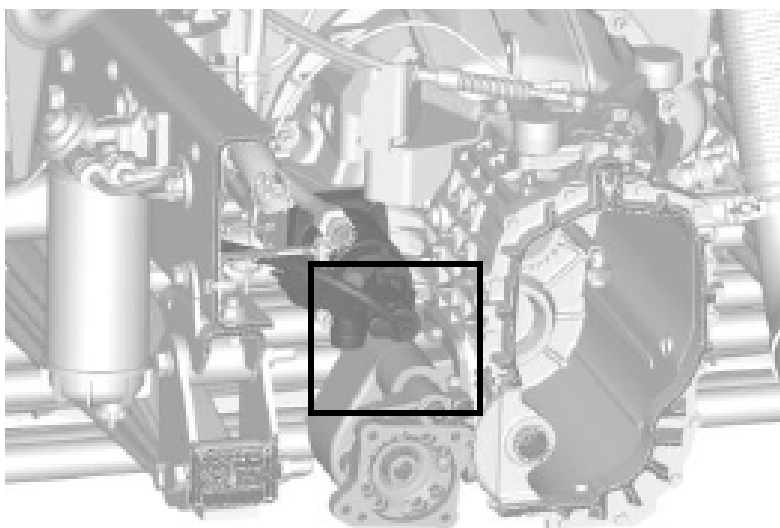

**Advertência**

Conforme mencionado acima, para um melhor ajuste de montagem da tomada de força, nos casos de proximidade com o servo embreagem, será necessário acionar a assistência técnica IVECO mais próxima.



**COPYRIGHT BY IVECO LATIN AMERICA - PRINTED IN BRAZIL**

Os dados contidos nesta publicação são fornecidos a título indicativo e poderão ficar desatualizados em consequência das modificações feitas pelo fabricante, a qualquer momento, por razões de natureza técnica, ou comercial, porém sem prejudicar as características básicas do produto.

Iveco Latin America.  
Rod. MG 238, Km 73,5 - Jardim Primavera II,  
Sete Lagoas - MG, 35703-106. Brasil.  
Fevereiro 2023  
PN - 500092014  
2ª Edição

