

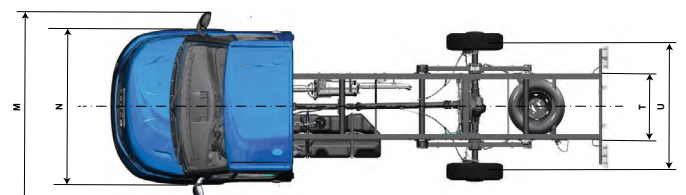

DAILY 30-160

Escolha uma cor da sua preferência: Branco Iveco Amarelo Florence Verde Montreal Azul Iveco Azul Milano Rosé Gold Vermelho Modena Vermelho Ferrara Marrom Verona Prata Bari Cinza Mônaco Preto Vulcano

DIMENSÕES (mm)		CABINE SIMPLES
Distância entre-eixos	A	3.750
Comprimento total	B	6.552
Largura da cabine - Com retrovisores	M	2.429
Largura da cabine - Sem retrovisores	N	2.052
Altura da cabine	D	2.277
Altura chassi ao solo	J	764
Ângulo de entrada	G	18°
Ângulo de saída	H	16°
Balanço Dianteiro	C	1.048
Balanço Traseiro	F	1.754
Bitola eixo dianteiro	R	1.731
Bitola eixo traseiro	S	1.699
Raio de giro - Entre paredes	-	7.045
Raio de giro - Entre pneus	-	6.733
Vão livre dianteiro	K	257
Vão livre traseiro	L	289
Espessura longarinas - Externo	T	864
Distância do centro do eixo dianteiro até o frontal da carroceria	E	1.410
Largura veículo na parte traseira	U	1.955
CAPACIDADE DE CARGA (HOMOLOGADA) / PESOS (kg)		
CAPACIDADE DE CARGA (HOMOLOGADA)		
Eixo dianteiro		1.500
Eixo traseiro		2.000
Total		3.500
Capacidade de carga (Payload)		1.507
Capacidade Máxima de Tração (CMT)		6.500
Peso Bruto Total (PBT)		3.500
PESOS EM ORDEM DE MARCHA		
Eixo dianteiro		1.441
Eixo traseiro		552
Total		1.993
DESEMPENHO		
Relação de redução do eixo traseiro		3,73:1
Capacidade de rampa (gradeability)		51% / 55%
Partida em rampa (startability)		28% / 30%
Velocidade máxima no plano		128 km/h

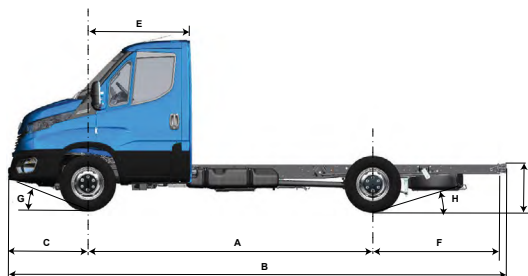
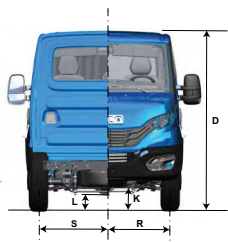

DAILY 30-160

MOTOR								
Fabricante / Modelo	FPT / F1C Max							
Alimentação / Injeção	Turbo-intercooler / Injeção eletrônica Common Rail							
Nº de cilindros / Cilindrada	4 cilindros em linha / 2.998 cm ³							
Potência máxima	160 cv @ 3.500 rpm							
Torque máximo	380 Nm @ 1.600 - 2.900 rpm							
Faixa de rotação econômica	1.500 a 2.400 rpm							
Norma de emissões / Tecnologia	PROCONVE P8 (Euro VI) / EGR e SCR							
TRANSMISSÃO								
Marca / Modelo	ZF 6S 480 VO (ZF EL55)							
Tipo / Acionamento	Manual / Cabo							
Nº de marchas	6 sincronizadas à frente e 1 à ré							
Relações de marchas	1ª	5,07	3ª	1,52	5ª	0,77	Ré	4,82
	2ª	2,61	4ª	1,00	6ª	0,65		
EMBREAGEM								
Fabricante / Tipo	Valeo 280 / Monodisco a seco, material de atrito orgânico com acionamento hidráulico							
Diâmetro do disco (mm)	280 mm							
EIXO TRASEIRO								
Tração / Tipo	Tração traseira / Eixo de simples redução							
Marca / Modelo	Dana / 267							
Relação de redução	3,73 : 1							
SUSPENSÕES								
Dianteira / Modelo	Suspensão mecânica independente tipo duplo A, com barra estabilizadora, barras de torção longitudinais e amortecedores telescópicos hidráulicos de dupla ação.							
Traseira	Suspensão mecânica com mola parabólica simples estágio assimétrica de duplo estágio, com amortecedor telescópico hidráulico de dupla ação e barra estabilizadora.							
CHASSI								
Tipo	Escada com Longarinas planas com perfil "C" e travessas tubulares ou planas rebitadas Dimensões do perfil 172 x 66 x 4 mm							
Material	Aço Fe E 420 / LNE 380							
DIREÇÃO								
Marca / Modelo	CAAS							
Tipo	Pinhão e cremalheira com assistência hidráulica							
FREIOS								
Freio de serviço	A disco nas 4 rodas, com discos ventilados nas rodas dianteiras e maciços nas rodas traseiras, com indicador de baixo nível do fluido de freio e de desgaste de pastilhas. ABS - Anti-lock Braking System: Sistema de Freio Antitravamento EBD/EBL - Electronic Brakeforce Distribution: Distribuição eletrônica da força de frenagem, evitando o travando das rodas							
Freio de estacionamento	Tambor com acionamento mecânico por cabos, atuando no eixo traseiro							
ESP – Sistema de Controle de Estabilidade	HHC – Hill Hold Control: mantém a pressão nos freios por 2 segundos, auxiliando na partida do veículo HBA – Hydraulic Brake Assist: aumento da pressão do freio quando o pedal de freio for acionado de forma rápida reduzindo a distância de parada. HFC – Hydraulic Fading Compensation: sistema detecta condição anormal do sistema de freio e aumenta a pressão do circuito até a intervenção do ABS HRB – Hydraulic Rear Wheel Boost: no caso de uma frenagem de emergência, quando os freios dianteiros já estão em controle de ABS, aumenta a pressão nos freios traseiros, aumentando sua capacidade de manobra. EUC – Extended Understeering Control: no caso de o veículo perder aderência das rodas dianteiras (sair de dianteira), atua intervindo no torque e no freio do veículo, aumentando sua capacidade de manobra. RMI – Roll Movement Intervention: mitiga situações de rolagem perigosa durante a condução altamente dinâmica. ROM – Roll Over Mitigation: mitiga situações de rolagem perigosa durante situações quase estacionárias. TSM – Trailer Sway Mitigation: detecta a presença de um reboque e adapta a estratégia de controle do ESP de modo a não influenciar negativamente a dinâmica do sistema de reboque veicular. LAC – Adaptive Load Control: estima a distribuição de carga no veículo.							
RODAS E PNEUS								
Rodas - Material / Dimensões	Aço / 6,5" x 16" / Rodagem traseiro simples							
Pneus	225/75 R16							
VOLUMES DE ABASTECIMENTO (litros)								
Tanque de Combustível / Material	65 ℓ / Plástico							
Tanque de Arla	17 ℓ							
Motor (cárter)	8,6 ℓ (9,3 ℓ com troca de filtro)							
Caixa de câmbio	2,4 ℓ							
Sistema de arrefecimento	10,9 ℓ							
Eixo traseiro diferencial	3,2 ℓ							
SISTEMA ELÉTRICO								
Bateria	12 V x 100 Ah							
Alternador	12V - 210 A							
CABINE								
Tipo	Tipo semiavançada, com estrutura em painéis de chapa de aço, fixada ao chassi por coxins elásticos. Tratamento cataforético anticorrosão e aplicação de materiais de isolamento acústico e antiabrasão.							
Segurança	Air bag para motorista e passageiro (série)							

IVECO



DAILY 35-160 / 35-180 HI-MATIC

Escolha uma cor da sua preferência: Branco Iveco Amarelo Florence Verde Montreal Azul Iveco Azul Milano Rosé Gold Vermelho Modena Vermelho Ferrara Marrom Verona Prata Bari Cinza Mônaco Preto Vulcano

DIMENSÕES (mm)		CABINE SIMPLES	
Distância entre-eixos	A	3.520	3.750
Comprimento total	B	5.894	6.552
Largura da cabine - Com retrovisores	M		2.429
Largura da cabine - Sem retrovisores	N		2.052
Altura da cabine	D	2.285	2.283
Altura chassi ao solo	J	795	809
Ângulo de entrada	G		18°
Ângulo de saída	H		16°
Balanço dianteiro	C		1.048
Balanço traseiro	F	1.329	1.754
Bitola eixo dianteiro	R		1.732
Bitola eixo traseiro	S		1.699
Raio de giro - Entre paredes	-	6.683	7.045
Raio de giro - Entre pneus	-	6.373	6.733
Vão livre dianteiro	K		252
Vão livre traseiro	L		226
Espessura longarinas - Externo	T		864
Distância do centro do eixo dianteiro até o frontal da carroceria	E		1.410
Largura veículo na parte traseira	U		1.955
CAPACIDADE DE CARGA (HOMOLOGADA) / PESOS (kg)			
CAPACIDADE DE CARGA (HOMOLOGADA)			
Eixo dianteiro - Manual / Automático			1.500
Eixo traseiro - Manual / Automático			2.000
Total - Manual / Automático			3.500
Capacidade de carga - Manual / Automático	1.444 / 1.410		1.430 / 1.390
Capacidade Máxima de Tração (CMT)			6.500
Peso Bruto Total (PBT)			3.500
PESOS EM ORDEM DE MARCHA			
Eixo dianteiro - Manual / Automático	1.445 / 1.470		1.450 / 1.470
Eixo traseiro - Manual / Automático	611 / 620		620 / 640
Total - Manual / Automático	2.056 / 2.090		2.070 / 2.110
DESEMPENHO			
Relação de redução do eixo traseiro			3,73:1
Capacidade de rampa - Manual / Automático			55% / 69%
Perda em rampa - Manual / Automático			30% / 69%
Velocidade máxima no plano			Limitada eletronicamente a 128 km/h

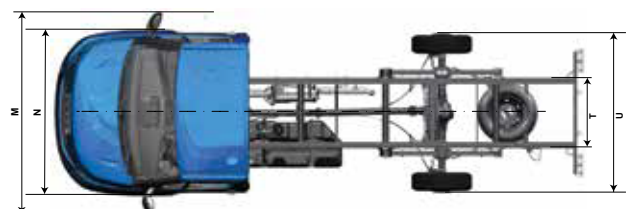
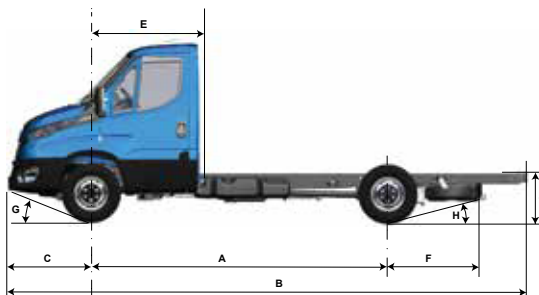
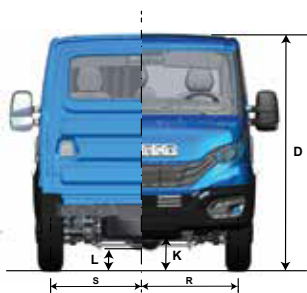

DAILY 35-160 / 35-180 HI-MATIC

MOTOR																		
Fabricante / Modelo	FPT / F1C Max																	
Alimentação / Injeção	Turbo-intercooler / Injeção eletrônica Common Rail																	
Nº de cilindros / Cilindrada	4 cilindros em linha / 2.998 cm ³																	
Potência máxima - Manual / Automático	160cv (3.500 rpm) / 180cv (3.500 rpm)																	
Torque máximo - Manual / Automático	380Nm (1.600 - 2.900 rpm) / 430Nm (1.600 - 2.900 rpm)																	
Faixa de rotação econômica	1.500 a 2.400 rpm																	
Norma de emissões / Tecnologia	PROCONVE P8 (Euro VI) / EGR e SCR																	
TRANSMISSÃO																		
Marca / Modelo - Manual / Automático	ZF 6S 480 VO (ZF EL55) / ZF 8HP																	
Acionamento	Manual / Automático																	
Nº de marchas - Manual / Automático	6 sincronizadas à frente e 1 à ré / 8 sincronizadas à frente e 1 a ré																	
Relações de marchas	Manual							Hi-Matic										
	1ª	5,070	3ª	1,534	5ª	0,770	Ré	4,823	1ª	4,714	3ª	2,106	5ª	1,285	7ª	0,839	Ré	3,317
	2ª	2,614	4ª	1,000	6ª	0,657			2ª	3,143	4ª	1,667	6ª	1,00	8ª	0,667		
EMBREGEM - TRANSMISSÃO MANUAL																		
Fabricante / Tipo	Valeo 280 / Monodisco a seco, material de atrito orgânico com acionamento hidráulico																	
Diâmetro do disco (mm)	280 mm																	
EIXO TRASEIRO																		
Tração / Tipo	Tração traseira / Eixo de simples redução																	
Marca / Modelo	Dana / 267																	
Relação de redução	3,73 : 1																	
SUSPENSÕES																		
Dianteira / Modelo	Suspensão mecânica independente tipo duplo A, com barra estabilizadora, barras de torção longitudinais e amortecedores telescópicos hidráulicos de dupla ação.																	
Traseira	Suspensão mecânica com mola parabólica simples estágio assimétrica de duplo estágio, com amortecedor telescópico hidráulico de dupla ação e barra estabilizadora.																	
CHASSI																		
Tipo	Escada com Longarinas planas com perfil "C" e travessas tubulares ou planas rebitadas Dimensões do perfil 174 x 66 x 5 mm																	
Material	Aço Fe E 420 / LNE 380																	
DIREÇÃO																		
Marca / Modelo	CAAS																	
Tipo	Pinhão e cremalheira com assistência hidráulica																	
FREIOS																		
Freio de serviço	A disco nas 4 rodas, com discos ventilados nas rodas dianteiras e maciços nas rodas traseiras, com indicador de baixo nível do fluido de freio e de desgaste de pastilhas ABS - Anti-lock Braking System: Sistema de Freio Antitravamento EBD/EBL - Electronic Brakeforce Distribution: Distribuição eletrônica da força de frenagem, evitando o travando das rodas																	
Freio de estacionamento	Tambor com acionamento mecânico por cabos, atuando no eixo traseiro																	
ESP – Sistema de Controle de Estabilidade	HHC – Hill Hold Control: mantém a pressão nos freios por 2 segundos, auxiliando na partida do veículo. HBA – Hydraulic Brake Assist: aumento da pressão do freio quando o pedal de freio for acionado de forma rápida reduzindo a distância de parada. HFC – Hydraulic Fading Compensation: sistema detecta condição anormal do sistema de freio e aumenta a pressão do circuito até a intervenção do ABS. HRB – Hydraulic Rear Wheel Boost: no caso de uma frenagem de emergência, quando os freios dianteiros já estão em controle de ABS, aumenta a pressão nos freios traseiros, aumentando sua capacidade de manobra. EUC – Extended Understeering Control: no caso de o veículo perder aderência das rodas dianteiras (sair de dianteira), atua intervindo no torque e no freio do veículo, aumentando sua capacidade de manobra. RMI – Roll Movement Intervention: mitiga situações de rolagem perigosa durante a condução altamente dinâmica. ROM – Roll Over Mitigation: mitiga situações de rolagem perigosa durante situações quase estacionárias. TSM – Trailer Sway Mitigation: detecta a presença de um reboque e adapta a estratégia de controle do ESP de modo a não influenciar negativamente a dinâmica do sistema de reboque veicular. LAC – Adaptive Load Control: estima a distribuição de carga no veículo.																	
RODAS E PNEUS																		
Rodas - Material / Dimensões	Aço / 6,5" x 16" / Rodagem traseiro simples																	
Pneus	225/75 R16																	
VOLUMES DE ABASTECIMENTO (litros)																		
Tanque de combustível / Material	90 ℓ / Plástico																	
Tanque de Arla	17 ℓ																	
Motor (cárter)	8,6 ℓ (9,3 ℓ com troca de filtro)																	
Caixa de câmbio - Manual / Automático	2,4 ℓ / 9,5 ℓ (para reposição abastecer 5 ℓ)																	
Sistema de arrefecimento	10,9 ℓ																	
Eixo traseiro diferencial	3,2 ℓ																	
SISTEMA ELÉTRICO																		
Bateria	12 V x 100 Ah																	
Alternador	12V - 210 Ah																	
CABINE																		
Tipo	Tipo semiavançada, com estrutura em painéis de chapa de aço, fixada ao chassi por coxins elásticos. Tratamento cataforético anticorrosão e aplicação de materiais de isolamento acústico e antiabrasão.																	
Segurança	Air bag para motorista e passageiro (série)																	



DAILY 55-180 MANUAL / HI-MATIC

Escolha uma cor da sua preferência: Branco Iveco Amarelo Florence Verde Montreal Azul Iveco Azul Milano Rosé Gold Vermelho Modena Vermelho Ferrara Marrom Verona Prata Bari Cinza Mônaco Preto Vulcano

DIMENSÕES (mm)	CABINE SIMPLES		CABINE DUPLA	
Distância entre-eixos	A	3.520	3.750	3.750
Comprimento total	B	5.894	6.552	6.552
Largura da cabine - Com retrovisores	M		2.429	
Largura da cabine - Sem retrovisores	N		2.052	
Altura da cabine	D	2.269	2.250	2.296
Altura chassi ao solo	J	812	786	793
Ângulo de entrada	G	20°	19°	21°
Ângulo de saída	H		14°	16°
Balanço dianteiro	C		1.048	
Balanço traseiro	F	1.240	1.665	1.665
Bitola eixo dianteiro	R		1.701	
Bitola eixo traseiro	S		1.541	
Raio de giro - Entre paredes	-	6.683	7.045	7.045
Raio de giro - Entre pneus	-	6.373	6.733	6.733
Vão livre dianteiro	K	217	215	202
Vão livre traseiro	L	166	155	158
Espessura das longarinas - Externo	T		864	
Distância do centro do eixo dianteiro até o frontal da carroceria	E		1.410	2.160
Largura veículo na parte traseira	U		1.965	
CAPACIDADE DE CARGA (HOMOLOGADA) / PESOS (kg)				
CAPACIDADE DE CARGA (HOMOLOGADA)				
Eixo dianteiro			1.850	
Eixo traseiro			3.450	
Total			5.300	
Capacidade de carga - Manual / Automático		3.200 / 3.175	3.055 / 3.030	2.978 / 2.955
Capacidade Máxima de Tração (CMT)			8.000	
Peso Bruto Total (PBT)			5.300	
PESOS EM ORDEM DE MARCHA				
Eixo dianteiro - Manual / Automático		1.450 / 1.460	1.495 / 1.505	1.545 / 1.555
Eixo traseiro - Manual / Automático		650 / 665	750 / 765	777 / 790
Total - Manual / Automático		2.100 / 2.125	2.245 / 2.270	2.322 / 2.345
DESEMPENHO (CÁLCULO TEÓRICO COM PBT 5.300 kg)				
Relação de redução do eixo traseiro			4,10 : 1	
Capacidade de rampa - Manual / Automático			47% / 45%	
Partida em rampa - Manual / Automático			26% / 45%	
Velocidade máxima no plano			Limitada eletronicamente a 128 km/h	

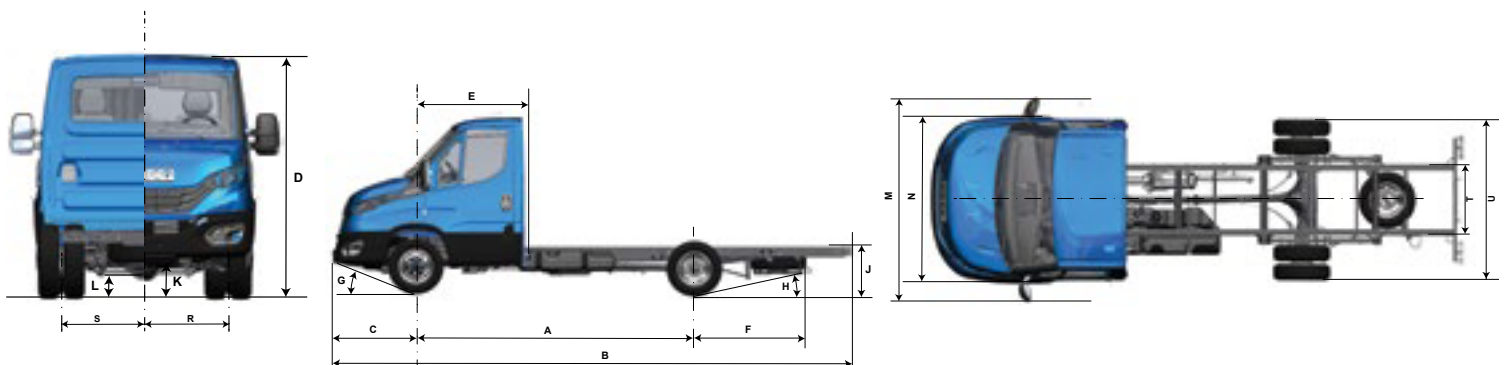

DAILY 55-180 MANUAL / HI-MATIC

MOTOR																		
Fabricante / Modelo	FPT / F1C Max																	
Alimentação / Injeção	Turbo-intercooler / Injeção eletrônica Common Rail																	
Nº de cilindros / Cilindrada	4 cilindros em linha / 2.998 cm ³																	
Potência máxima	180 cv @ 3.500 rpm																	
Torque máximo	430 Nm @ 1.600 - 2900 rpm																	
Faixa de rotação econômica	1.500 a 2.400 rpm																	
Norma de emissões / Tecnologia	PROCONVE P8 (Euro VI) / EGR e SCR																	
TRANSMISSÃO																		
Marca / Modelo - Manual / Automático	ZF 6S 480 VO (ZF EL55) / ZF 8HP																	
Acionamento	Manual / Automático																	
Nº de marchas - Manual / Automático	6 sincronizadas à frente e 1 à ré / 8 sincronizadas à frente e 1 a ré																	
Relações de marchas	Manual								Hi-Matic									
	1ª	5,070	3ª	1,524	5ª	0,770	Ré	4,823	1ª	4,714	3ª	2,106	5ª	1,285	7ª	0,839	Ré	3,317
	2ª	2,614	4ª	1,000	6ª	0,657			2ª	3,143	4ª	1,667	6ª	1,00	8ª	0,667		
EMBREAGEM																		
Fabricante / Tipo	Valeo 280 / Monodisco a seco, material de atrito orgânico com acionamento hidráulico																	
Diâmetro do disco (mm)	280 mm																	
EIXO TRASEIRO																		
Tração / Tipo	Tração traseira / Eixo de simples redução																	
Marca / Modelo	Dana / 267																	
Relação de redução	4,10 : 1																	
SUSPENSÕES																		
Dianteira / Modelo	Suspensão mecânica independente tipo duplo A, com barra estabilizadora, barras de torção longitudinais e amortecedores telescópicos hidráulicos de dupla ação.																	
Traseira	Suspensão mecânica com mola parabólica simples estágio assimétrica de duplo estágio, com amortecedor telescópico hidráulico de dupla ação e barra estabilizadora.																	
CHASSI																		
Tipo	Tipo escada com Longarinas planas com perfil "C" e travessas tubulares ou planas rebitadas																	
Material	Aço Fe E 420 / LNE 380																	
DIREÇÃO																		
Marca / Modelo	CAAS																	
Tipo	Pinhão e cremalheira com assistência hidráulica																	
FREIOS																		
Freio de serviço	A disco nas 4 rodas, com discos ventilados nas rodas dianteiras e maciços nas rodas traseiras, com indicador de baixo nível do fluido de freio e de desgaste de pastilhas ABS - Anti-lock Braking System: Sistema de Freio Antitravamento EBD/EBL - Electronic Brakeforce Distribution: Distribuição eletrônica da força de frenagem, evitando o travando das rodas																	
Freio de estacionamento	Tambor com acionamento mecânico por cabos, atuando no eixo traseiro																	
ESP - Sistema de Controle de Estabilidade	HHC - Hill Hold Control: mantém a pressão nos freios por 2 segundos, auxiliando na partida do veículo. HBA - Hydraulic Brake Assist: aumento da pressão do freio quando o pedal de freio for acionado de forma rápida reduzindo a distância de parada. HFC - Hydraulic Fading Compensation: sistema detecta condição anormal do sistema de freio e aumenta a pressão do circuito até a intervenção do ABS. HRB - Hydraulic Rear Wheel Boost: no caso de uma frenagem de emergência, quando os freios dianteiros já estão em controle de ABS, aumenta a pressão nos freios traseiros, aumentando sua capacidade de manobra. EUC - Extended Understeering Control: no caso de o veículo perder aderência das rodas dianteiras (sair de dianteira), atua intervindo no torque e no freio do veículo, aumentando sua capacidade de manobra. RMI - Roll Movement Intervention: mitiga situações de rolagem perigosa durante a condução altamente dinâmica. ROM - Roll Over Mitigation: mitiga situações de rolagem perigosa durante situações quase estacionárias. TSM - Trailer Sway Mitigation: detecta a presença de um reboque e adapta a estratégia de controle do ESP de modo a não influenciar negativamente a dinâmica do sistema de reboque veicular. LAC - Adaptive Load Control: estima a distribuição de carga no veículo.																	
RODAS E PNEUS																		
Rodas - Material / Dimensões	Aço / 5" x 16" / Rodagem traseira dupla																	
Pneus	195/75 R16																	
VOLUMES DE ABASTECIMENTO (litros)																		
Tanque de combustível / Material	90 ℓ / Plástico																	
Tanque de Arla	17 ℓ																	
Motor (cárter)	8,6 ℓ (9,3 ℓ com troca de filtro)																	
Caixa de câmbio - Manual / Automático	2,4 ℓ / 9,5 ℓ (para reposição abastecer 5 ℓ)																	
Sistema de arrefecimento	10,9 ℓ																	
SISTEMA ELÉTRICO																		
Bateria	12 V x 100 Ah																	
Alternador	12V - 210 A																	
CABINE																		
Tipo	Tipo semiavançada, com estrutura em painéis de chapa de aço, fixada ao chassi por coxins elásticos. Tratamento cataforético anticorrosão e aplicação de materiais de isolamento acústico e antiabrasão.																	
Segurança	Air bag para motorista e passageiro (opcional)																	

IVECO



DAILY 60-180 MANUAL / HI-MATIC

PREP. PARA MOTORHOME

Escolha uma cor da sua preferência: Branco Iveco Amarelo Florence Verde Montreal Azul Iveco Azul Milano Rosé Gold Vermelho Modena Vermelho Ferrara Marrom Verona Prata Bari Cinza Mônaco Preto Vulcano

DIMENSÕES (mm)		CABINE SIMPLES
Distância entre-eixos	A	4.350
Comprimento total	B	7.372
Largura da cabine - Com retrovisores	M	2.697
Largura da cabine - Sem retrovisores	N	2.052
Altura da cabine	D	2.337
Altura chassi ao solo	J	877
Ângulo de entrada	G	23°
Ângulo de saída	H	11°
Balanço dianteiro	C	1.048
Balanço traseiro	F	1.885
Bitola eixo dianteiro	R	1.741
Bitola eixo traseiro	S	1.663
Raio de giro - Entre paredes	-	7.759
Raio de giro - Entre pneus	-	7.433
Vão livre dianteiro	K	241
Vão livre traseiro	L	166
Espessura das longarinas - Externo	T	864
Distância do centro do eixo dianteiro até o frontal da carroceria	E	1.410
Largura veículo na parte traseira	U	2.158
CAPACIDADE DE CARGA (HOMOLOGADA) / PESOS (kg)		
CAPACIDADE DE CARGA (HOMOLOGADA)		
Eixo dianteiro		1.820
Eixo traseiro		4.130
Total		5.950
Capacidade de carga - Manual / Automático		3.590
Capacidade Máxima de Tração (CMT)		8.800
Peso Bruto Total (PBT)		5.950
PESOS EM ORDEM DE MARCHA		
Eixo dianteiro - Manual / Automático		1.540
Eixo traseiro - Manual / Automático		820
Total - Manual / Automático		2.360
DESEMPENHO (CÁLCULO TEÓRICO COM PBT TÉCNICO / LEGAL)		
Relação de redução do eixo traseiro		4,88 : 1
Velocidade máxima no plano		Limitada eletronicamente a 128 km/h

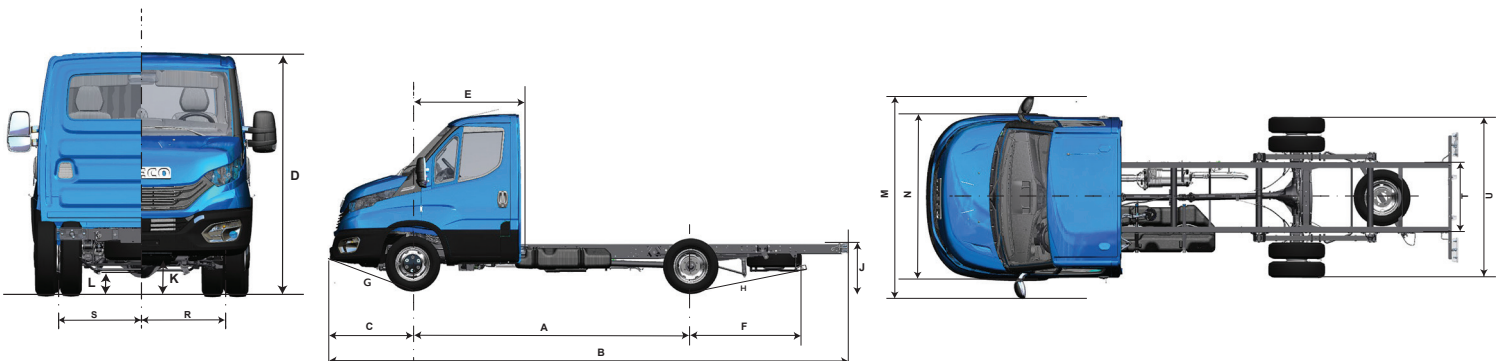

DAILY 60-180 MANUAL / HI-MATIC - MOTORHOME

MOTOR

Fabricante / Modelo	FPT / F1C Max
Alimentação / Injeção	Turbo-intercooler / Injeção eletrônica Common Rail
Nº de cilindros / Cilindrada	4 cilindros em linha / 2.998 cm ³
Potência máxima	180 cv @ 3.500 rpm
Torque máximo	430 Nm @ 1.600 - 2.900 rpm
Faixa de rotação econômica	1.500 a 2.400 rpm
Norma de emissões / Tecnologia	PROCONVE P8 (Euro VI) / EGR e SCR

TRANSMISSÃO

Marca / Modelo - Manual / Automático	ZF 6S 480 VO (ZF EL55) / ZF 8HP	
Acionamento	Manual / Automático	
Nº de marchas - Manual / Automático	6 sincronizadas à frente e 1 à ré / 8 sincronizadas à frente e 1 a ré	
Relações de marchas	Manual	Hi-Matic
	1ª 5,070 3ª 1,524 5ª 0,770 Ré 4,823	1ª 4,714 3ª 2,106 5ª 1,285 7ª 0,839 Ré 3,317
	2ª 2,614 4ª 1,000 6ª 0,657	2ª 3,143 4ª 1,667 6ª 1,00 8ª 0,667

EMBREAGEM

Fabricante / Tipo	Valeo 280 / Monodisco a seco, material de atrito orgânico com acionamento hidráulico
Diâmetro do disco (mm)	280 mm

EIXO TRASEIRO

Tração / Tipo	Tração traseira / Eixo de simples redução
Marca / Modelo	Dana / 286
Relação de redução	4,88 : 1

SUSPENSÕES

Dianteira / Modelo	Suspensão mecânica independente tipo duplo A, com barra estabilizadora, barras de torção longitudinais e amortecedores telescópicos hidráulicos de dupla ação.
Traseira	Suspensão mecânica com mola parabólica simples estágio assimétrica de duplo estágio, com amortecedor telescópico hidráulico de dupla ação e barra estabilizadora

CHASSI

Tipo	Tipo escada com Longarinas planas com perfil "C" e travessas tubulares ou planas rebitadas Dimensões do perfil 174 x 66 x 5 mm
Material	Aço Fe E 420 / LNE 380

DIREÇÃO

Marca / Modelo	CAAS
Tipo	Pinhão e cremalheira com assistência hidráulica

FREIOS

Freio de serviço	A disco nas 4 rodas, com discos ventilados nas rodas dianteiras e maciços nas rodas traseiras, com indicador de baixo nível do fluido de freio e de desgaste de pastilhas ABS - Anti-lock Braking System: Sistema de Freio Antitrapamento EBD/EBL - Electronic Brakeforce Distribution: Distribuição eletrônica da força de frenagem, evitando o travando das rodas.
Freio de estacionamento	Tambor com acionamento mecânico por cabos atuando no eixo traseiro
ESP – Sistema de Controle de Estabilidade	HHC – Hill Hold Control: mantém a pressão nos freios por 2 segundos, auxiliando na partida do veículo. HBA – Hydraulic Brake Assist: aumento da pressão do freio quando o pedal de freio for acionado de forma rápida reduzindo a distância de parada. HFC – Hydraulic Fading Compensation: sistema detecta condição anormal do sistema de freio e aumenta a pressão do circuito até a intervenção do ABS. HRB – Hydraulic Rear Wheel Boost: no caso de uma frenagem de emergência, quando os freios dianteiros já estão em controle de ABS, aumenta a pressão nos freios traseiros, aumentando sua capacidade de manobra. EUC – Extended Understeering Control: no caso de o veículo perder aderência das rodas dianteiras (sair de dianteira), atua intervindo no torque e no freio do veículo, aumentando sua capacidade de manobra. RMI – Roll Movement Intervention: mitiga situações de rolagem perigosa durante a condução altamente dinâmica. ROM – Roll Over Mitigation: mitiga situações de rolagem perigosa durante situações quase estacionárias. TSM – Trailer Sway Mitigation: detecta a presença de um reboque e adapta a estratégia de controle do ESP de modo a não influenciar negativamente a dinâmica do sistema de reboque veicular. LAC – Adaptive Load Control: estima a distribuição de carga no veículo.

RODAS E PNEUS

Rodas - Material / Dimensões	Aço / 6" x 16" / Rodagem traseira dupla
Pneus	225/75 R16

VOLUMES DE ABASTECIMENTO (litros)

Tanque de combustível	90 ℓ / Plástico
Tanque de Arla	17 ℓ
Motor (cárter)	8,6 ℓ (9,3 ℓ com troca de filtro)
Caixa de câmbio - Manual / Automático	2,4 ℓ / 9,5 ℓ (para reposição abastecer 5 ℓ)
Sistema de arrefecimento	10,9 ℓ

SISTEMA ELÉTRICO

Bateria	12 V x 100 Ah
Alternador	12V - 210 A

CABINE

Tipo	Tipo semiavançada, com estrutura em painéis de chapa de aço, fixada ao chassi por coxins elásticos. Tratamento cataforético anticorrosão e aplicação de materiais de isolamento acústico e antiabrasão.
Segurança	Air bag para motorista e passageiro (opcional)

IVECO



DAILY 65-180 MANUAL / HI-MATIC

Escolha uma cor da sua preferência: Branco Iveco Amarelo Florence Verde Montreal Azul Iveco Azul Milano Rosé Gold Vermelho Modena Vermelho Ferrara Marrom Verona Prata Bari Cinza Mônaco Preto Vulcano

DIMENSÕES (mm)		CABINE SIMPLES		CABINE DUPLA	
Distância entre-eixos	A			4.350	
Comprimento total	B			7.372	
Largura da cabine - Com retrovisores	M			2.697	
Largura da cabine - Sem retrovisores	N			2.052	
Altura da cabine	D	2.328		2.295	
Altura chassi ao solo	J	867		849	
Ângulo de entrada	G			21°	
Ângulo de saída	H			13°	
Balanço dianteiro	C			1.048	
Balanço traseiro	F			1.885	
Bitola eixo dianteiro	R			1.741	
Bitola eixo traseiro	S			1.663	
Raio de giro - Entre paredes	-			7.759	
Raio de giro - Entre pneus	-			7.433	
Vão livre dianteiro	K			200	
Vão livre traseiro	L			147	
Espessura das longarinas - Externo	T			864	
Distância do centro do eixo dianteiro até o frontal da carroceria	E	1.410		2.160	
Largura veículo na parte traseira	U			2.158	
CAPACIDADE DE CARGA (HOMOLOGADA) / PESOS (kg)					
CAPACIDADE DE CARGA (HOMOLOGADA)					
Eixo dianteiro				1.900	
Eixo traseiro				4.600	
Total				6.500	
Capacidade de carga - Manual / Automático		4.090 / 4.060		3.930 / 3.900	
Capacidade Máxima de Tração (CMT)				8.800	
Peso Bruto Total (PBT)				6.500	
PESOS EM ORDEM DE MARCHA					
Eixo dianteiro - Manual / Automático		1.550 / 1.570		1.630 / 1.670	
Eixo traseiro - Manual / Automático		860 / 870		940 / 930	
Total - Manual / Automático		2.410 / 2.440		2.570 / 2.600	
DESEMPENHO (CÁLCULO TEÓRICO COM PBT TÉCNICO / LEGAL)					
Relação de redução do eixo traseiro				4,63 : 1	
Capacidade de rampa - Manual / Automático				40% / 41%	
Partida em rampa - Manual / Automático				22% / 41%	
Velocidade máxima no plano		Limitada eletronicamente a 128 km/h			

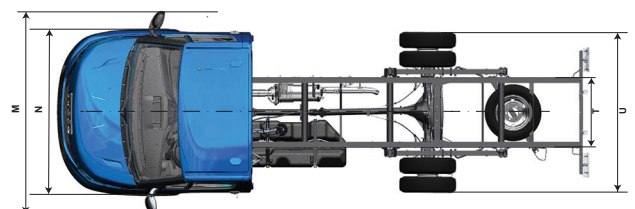
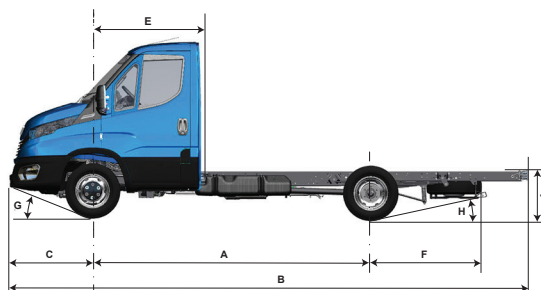
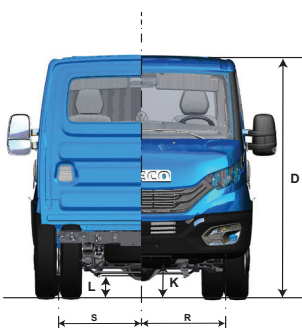

DAILY 65-180 MANUAL / HI-MATIC

MOTOR

Fabricante / Modelo	FPT / F1C Max
Alimentação / Injeção	Turbo-intercooler / Injeção eletrônica Common Rail
Nº de cilindros / Cilindrada	4 cilindros em linha / 2.998 cm ³
Potência máxima	180 cv @ 3.500 rpm
Torque máximo	430 Nm @ 1.600 - 2.900 rpm
Faixa de rotação econômica	1.500 a 2.400 rpm
Norma de emissões / Tecnologia	PROCONVE P8 (Euro VI) / EGR e SCR

TRANSMISSÃO

Marca / Modelo - Manual / Automático	ZF 6S 480 VO (ZF EL55) / ZF 8HP	
Acionamento	Manual / Automático	
Nº de marchas - Manual / Automático	6 sincronizadas à frente e 1 à ré / 8 sincronizadas à frente e 1 a ré	
Relações de marchas	Manual	Hi-Matic
	1ª 5,070 3ª 1,524 5ª 0,770 Ré 4,823	1ª 4,714 3ª 2,106 5ª 1,285 7ª 0,839 Ré 3,317
	2ª 2,614 4ª 1,000 6ª 0,657	2ª 3,143 4ª 1,667 6ª 1,00 8ª 0,667

EMBREGEM

Fabricante / Tipo	Valeo 280 / Monodisco a seco, material de atrito orgânico com acionamento hidráulico
Diâmetro do disco (mm)	280 mm

EIXO TRASEIRO

Tração / Tipo	Tração traseira / Eixo de simples redução
Marca / Modelo	Dana / 286
Relação de redução	4,63 : 1

SUSPENSÕES

Dianteira / Modelo	Suspensão mecânica independente tipo duplo A, com barra estabilizadora, barras de torção longitudinais e amortecedores telescópicos hidráulicos de dupla ação
Traseira	Suspensão mecânica com mola parabólica simples estágio assimétrica de duplo estágio, com amortecedor telescópico hidráulico de dupla ação e barra estabilizadora

CHASSI

Tipo	Tipo escada com Longarinas planas com perfil "C" e travessas tubulares ou planas rebitadas Dimensões do perfil 174 x 66 x 5 mm.
Material	Aço Fe E 420 / LNE 380

DIREÇÃO

Marca / Modelo	CAAS
Tipo	Pinhão e cremalheira com assistência hidráulica

FREIOS

Freio de serviço	A disco nas 4 rodas, com discos ventilados nas rodas dianteiras e maciços nas rodas traseiras, com indicador de baixo nível do fluido de freio e de desgaste de pastilhas. ABS - Anti-lock Braking System: Sistema de Freio Antitravamento EBD/EBL - Electronic Brakeforce Distribution: Distribuição eletrônica da força de frenagem, evitando o travando das rodas
Freio de estacionamento	Tambor com acionamento mecânico por cabos, atuando no eixo traseiro
ESP – Sistema de Controle de Estabilidade	HHC – Hill Hold Control: mantém a pressão nos freios por 2 segundos, auxiliando na partida do veículo. HBA – Hydraulic Brake Assist: aumento da pressão do freio quando o pedal de freio for acionado de forma rápida reduzindo a distância de parada. HFC – Hydraulic Fading Compensation: sistema detecta condição anormal do sistema de freio e aumenta a pressão do circuito até a intervenção do ABS. HRB – Hydraulic Rear Wheel Boost: no caso de uma frenagem de emergência, quando os freios dianteiros já estão em controle de ABS, aumenta a pressão nos freios traseiros, aumentando sua capacidade de manobra. EUC – Extended Understeering Control: no caso de o veículo perder aderência das rodas dianteiras (sair de dianteira), atua intervindo no torque e no freio do veículo, aumentando sua capacidade de manobra. RMI – Roll Movement Intervention: mitiga situações de rolagem perigosa durante a condução altamente dinâmica. ROM – Roll Over Mitigation: mitiga situações de rolagem perigosa durante situações quase estacionárias. TSM – Trailer Sway Mitigation: detecta a presença de um reboque e adapta a estratégia de controle do ESP de modo a não influenciar negativamente a dinâmica do sistema de reboque veicular. LAC – Adaptive Load Control: estima a distribuição de carga no veículo.

RODAS E PNEUS

Rodas - Material / Dimensões	Aço / 6" x 16" / Rodagem traseira dupla
Pneus	225/75 R16

VOLUMES DE ABASTECIMENTO (litros)

Tanque de combustível / Material	90 ℓ / Plástico
Tanque de Arla	17 ℓ
Motor (cárter)	8,6 ℓ (9,3 ℓ com troca de filtro)
Caixa de câmbio - Manual / Automático	2,4 ℓ / 9,5 ℓ (para reposição abastecer 5 ℓ)
Sistema de arrefecimento	10,9 ℓ

SISTEMA ELÉTRICO

Bateria	12 V x 100 Ah
Alternador	12V - 210 Ah

CABINE

Tipo	Tipo semiavançada, com estrutura em painéis de chapa de aço, fixada ao chassi por coxins elásticos. Tratamento cataforético anticorrosão e aplicação de materiais de isolamento acústico e antiabrasão.
Segurança	Air bag para motorista e passageiro (opcional)



DAILY 70-180 MANUAL / HI-MATIC

PREP. PARA MOTORHOME

Escolha uma cor da sua preferência: Branco Iveco Amarelo Florence Verde Montreal Azul Iveco Azul Milano Rosé Gold
 Vermelho Modena Vermelho Ferrara Marrom Verona Prata Bari Cinza Mônaco Preto Vulcano

DIMENSÕES (mm)		CABINE SIMPLES
Distância entre-eixos	A	4.350
Comprimento total	B	7.372
Largura da cabine - Com retrovisores	M	2.697
Largura da cabine - Sem retrovisores	N	2.052
Altura da cabine	D	2.337
Altura chassi ao solo	J	877
Ângulo de entrada	G	21°
Ângulo de saída	H	10°
Balanço dianteiro	C	1.048
Balanço traseiro	F	1.885
Bitola eixo dianteiro	R	1.741
Bitola eixo traseiro	S	1.663
Raio de giro - Entre paredes	-	7.759
Raio de giro - Entre pneus	-	7.433
Vão livre dianteiro	K	241
Vão livre traseiro	L	166
Espessura das longarinas - Externo	T	864
Distância do centro do eixo dianteiro até o frontal da carroceria	E	1.410
Largura veículo na parte traseira	U	2.158
CAPACIDADE DE CARGA (HOMOLOGADA) / PESOS (kg)		
CAPACIDADE DE CARGA (HOMOLOGADA)		
Eixo dianteiro		2.200
Eixo traseiro		4.800
Total		7.000
Capacidade de carga - Manual / Automático		4.640 / 4.615
Capacidade Máxima de Tração (CMT)		8.800
Peso Bruto Total (PBT)		7.000
PESOS EM ORDEM DE MARCHA		
Eixo dianteiro - Manual / Automático		1.540 / 1.550
Eixo traseiro - Manual / Automático		820 / 835
Total - Manual / Automático		2.360 / 2.385
DESEMPENHO (CÁLCULO TEÓRICO COM PBT TÉCNICO / LEGAL)		
Relação de redução do eixo traseiro		4,88 : 1
Velocidade máxima no plano		Limitada eletronicamente a 128 km/h

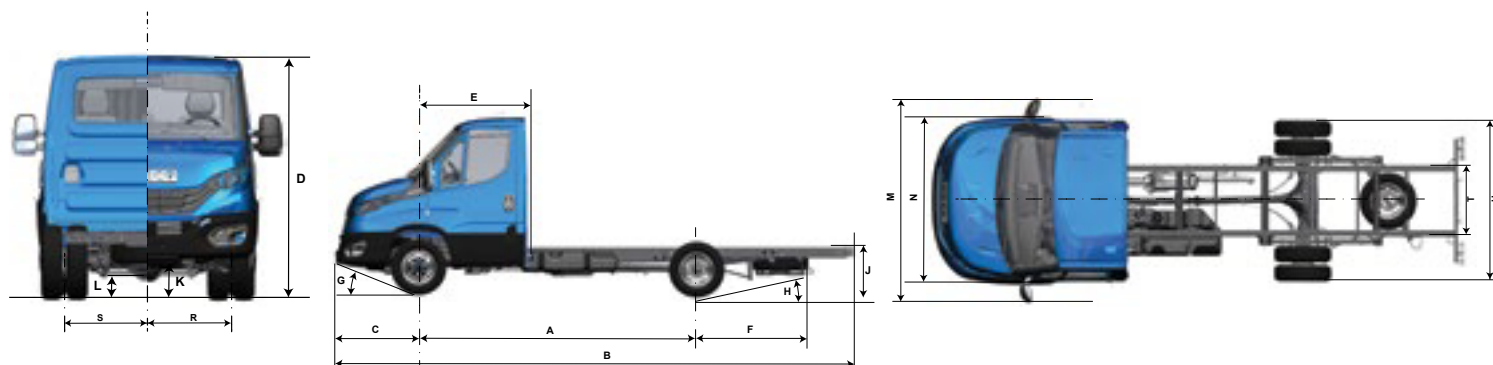

DAILY 70-180 MANUAL / HI-MATIC - MOTORHOME

MOTOR																		
Fabricante / Modelo	FPT / F1C Max																	
Alimentação / Injeção	Turbo-intercooler / Injeção eletrônica Common Rail																	
Nº de cilindros / Cilindrada	4 cilindros em linha / 2.998 cm ³																	
Potência máxima	180 cv @ 3.500 rpm																	
Torque máximo	430 Nm @ 1.600 - 2.900 rpm																	
Faixa de rotação econômica	1.500 a 2.400 rpm																	
Norma de emissões / Tecnologia	PROCONVE P8 (Euro VI) / EGR e SCR																	
TRANSMISSÃO																		
Marca / Modelo - Manual / Automático	ZF 6S 480 VO (ZF EL55) / ZF 8HP																	
Acionamento	Manual / Automático																	
Nº de marchas - Manual / Automático	6 sincronizadas à frente e 1 à ré / 8 sincronizadas à frente e 1 a ré																	
Relações de marchas	Manual							Hi-Matic										
	1ª	5,070	3ª	1,524	5ª	0,770	Ré	4,823	1ª	4,714	3ª	2,106	5ª	1,285	7ª	0,839	Ré	3,317
	2ª	2,614	4ª	1,000	6ª	0,657			2ª	3,143	4ª	1,667	6ª	1,00	8ª	0,667		
EMBREAGEM																		
Fabricante / Tipo	Valeo 280 / Monodisco a seco, material de atrito orgânico com acionamento hidráulico																	
Diâmetro do disco (mm)	280 mm																	
EIXO TRASEIRO																		
Tração / Tipo	Tração traseira / Eixo de simples redução																	
Marca / Modelo	Dana / 286																	
Relação de redução	4,88 : 1																	
SUSPENSÕES																		
Dianteira / Modelo	Suspensão mecânica independente tipo duplo A, com barra estabilizadora, barras de torção longitudinais e amortecedores telescópicos hidráulicos de dupla ação.																	
Traseira	Suspensão mecânica com mola parabólica simples estágio assimétrica de duplo estágio, com amortecedor telescópico hidráulico de dupla ação e barra estabilizadora																	
CHASSI																		
Tipo	Tipo escada com Longarinas planas com perfil "C" e travessas tubulares ou planas rebitadas Dimensões do perfil 174 x 66 x 5 mm																	
Material	Aço Fe E 420 / LNE 380																	
DIREÇÃO																		
Marca / Modelo	CAAS																	
Tipo	Pinhão e cremalheira com assistência hidráulica																	
FREIOS																		
Freio de serviço	A disco nas 4 rodas, com discos ventilados nas rodas dianteiras e maciços nas rodas traseiras, com indicador de baixo nível do fluido de freio e de desgaste de pastilhas ABS - Anti-lock Braking System: Sistema de Freio Antitravamento EBD/EBL - Electronic Brakeforce Distribution: Distribuição eletrônica da força de frenagem, evitando o travando das rodas.																	
Freio de estacionamento	Tambor com acionamento mecânico por cabos atuando no eixo traseiro																	
ESP – Sistema de Controle de Estabilidade	HHC – Hill Hold Control: mantém a pressão nos freios por 2 segundos, auxiliando na partida do veículo. HBA – Hydraulic Brake Assist: aumento da pressão do freio quando o pedal de freio for acionado de forma rápida reduzindo a distância de parada. HFC – Hydraulic Fading Compensation: sistema detecta condição anormal do sistema de freio e aumenta a pressão do circuito até a intervenção do ABS. HRB – Hydraulic Rear Wheel Boost: no caso de uma frenagem de emergência, quando os freios dianteiros já estão em controle de ABS, aumenta a pressão nos freios traseiros, aumentando sua capacidade de manobra. EUC – Extended Understeering Control: no caso de o veículo perder aderência das rodas dianteiras (sair de dianteira), atua intervindo no torque e no freio do veículo, aumentando sua capacidade de manobra. RMI – Roll Movement Intervention: mitiga situações de rolagem perigosa durante a condução altamente dinâmica. ROM – Roll Over Mitigation: mitiga situações de rolagem perigosa durante situações quase estacionárias. TSM – Trailer Sway Mitigation: detecta a presença de um reboque e adapta a estratégia de controle do ESP de modo a não influenciar negativamente a dinâmica do sistema de reboque veicular. LAC – Adaptive Load Control: estima a distribuição de carga no veículo.																	
RODAS E PNEUS																		
Rodas - Material / Dimensões	Aço / 6" x 16" / Rodagem traseira dupla																	
Pneus	225/75 R16																	
VOLUMES DE ABASTECIMENTO (litros)																		
Tanque de combustível	90 ℓ / Plástico																	
Tanque de Arla	17 ℓ																	
Motor (cárter)	8,6 ℓ (9,3 ℓ com troca de filtro)																	
Caixa de câmbio - Manual / Automático	2,4 ℓ / 9,5 ℓ (para reposição abastecer 5 ℓ)																	
Sistema de arrefecimento	10,9 ℓ																	
SISTEMA ELÉTRICO																		
Bateria	12 V x 100 Ah																	
Alternador	12V - 210 A																	
CABINE																		
Tipo	Tipo semiavançada, com estrutura em painéis de chapa de aço, fixada ao chassi por coxins elásticos. Tratamento cataforético anticorrosão e aplicação de materiais de isolamento acústico e antiabrasão.																	
Segurança	Air bag para motorista e passageiro (opcional)																	